

BERGER XS-03

UŽIVATELSKÁ PŘÍRUČKA

www.ds-exim.cz

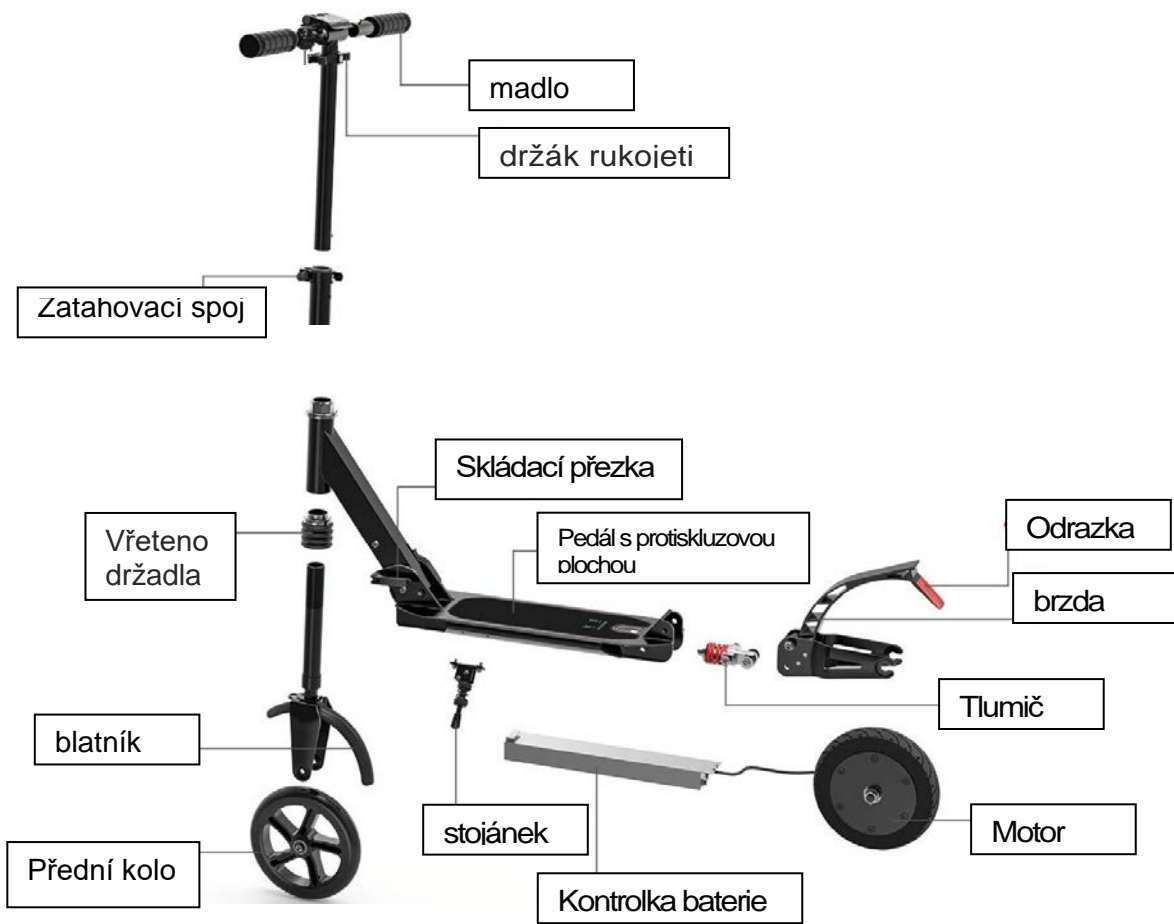

Jak složit koloběžku:

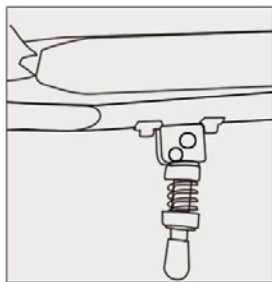

1) Připevněte pedál



2) Stlačte a přidělejte pomocí nářadí dodávaného s výrobkem.

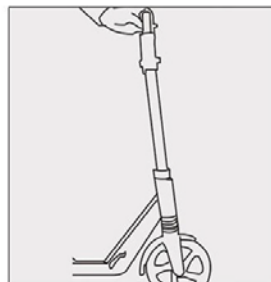

3) Zapřete levou nohou koloběžku a rukou zašroubujte.

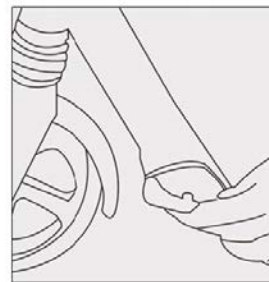

4) Pro stabilizaci upevněte pomocí přezky.

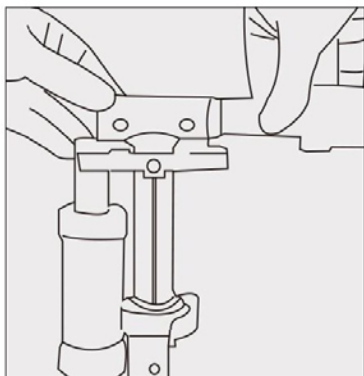

5) Zasuňte hlavovou část s říditky.

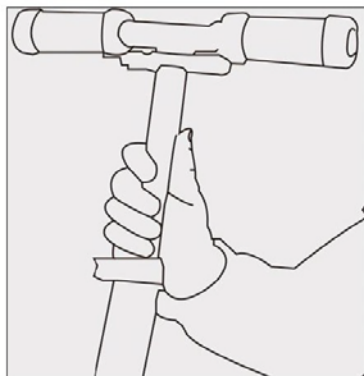

6) Říditka pevně přidělejte pomocí přezky.

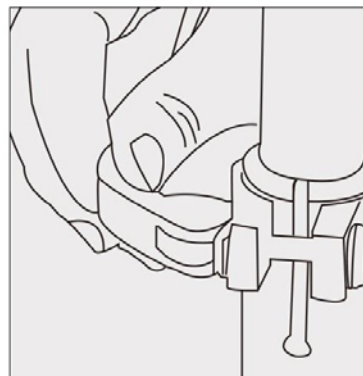

7) Srovnejte a dotáhněte

*Při montáži postupujte podle jednotlivých obrázků a dodržujte postup

Skládání:

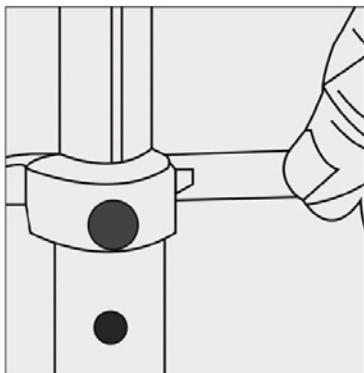

1) Povolte přezku.

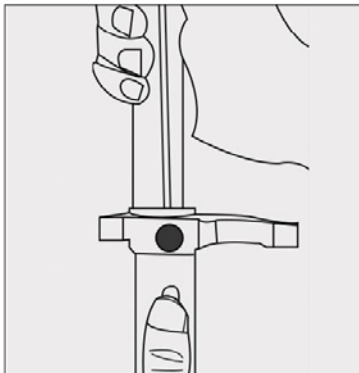

2) Stiskněte a nastavte

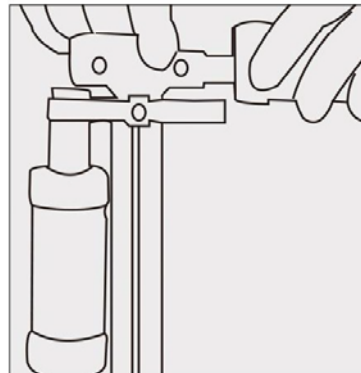

3) Odemkněte skládací mechanismus

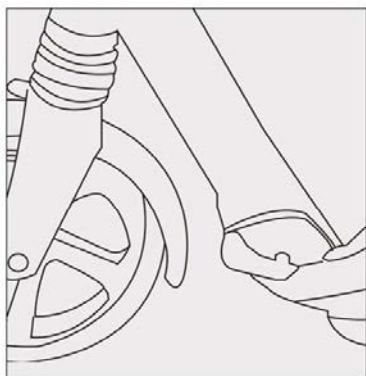

4) Přitlačte dolů.

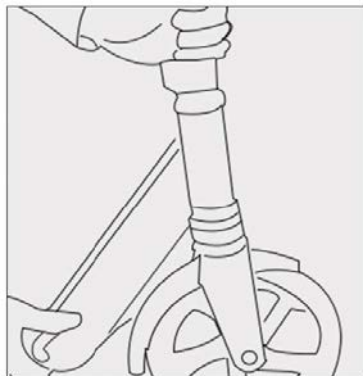

5) Složte koloběžku

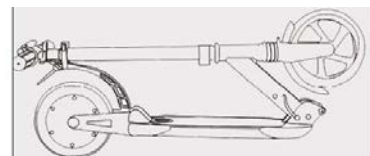

Jízda na koloběžce

1.

Zvuk:	Kapacita baterie
Jedno "pípnutí"	přes 75%
Dvě „pípnutí“	Přes 50 %
Tři „pípnutí“	přes 10%
Nepřetržitě pípání	pod 10%; dobijte baterii

2. Držte pevně řídítka, jednu nohu dejte na pedál a druhou se odrazte.
3. Pro větší zrychlení opakujte odrazy.
4. Pro zpomalení zatlačte jednou nohou na zadní blatník.

Bezpečnostní instrukce

1. Tato elektrická koloběžka je určena pro jednu dospělou osobu, nejezděte na koloběžce ve dvou nebo více osobách.
2. Při jízdě používejte bezpečnostní prvky – helmu a chrániče.
3. Nepoužívejte koloběžku na silnicích určených pro motorová vozidla a dodržujte předpisy.
4. Při první jízdě použijte k nácviku volný prostor s adekvátním povrchem pro jízdu.
5. Jezděte bezpečně, vždy držte řídítka oběma rukama a s nohou na pedálu.
6. Nevypínejte koloběžku za jízdy.
7. Neskákejte s koloběžkou přes překážky, nejezděte po schodech vyšších než 3 cm.
8. Na nerovném povrchu zpomalte.
9. Upravte si výšku řídítek podle výšky postavy.
10. Nejezděte na kluzkém a hladkém povrchu, riskujete pád a zranění.
11. Nejezděte v mrazu a na sněhu.
12. Nejezděte na příkrých svazích ani ze svahu.
13. Nejezděte ve vodě a loužích.
14. Nejezděte ve špatném počasí (vánici, vichřici, v dešti), můžete se zranit nebo poškodit koloběžku.
15. Dobíjejte pravidelně baterii, ideálně jednou měsíčně, při úplném vybití alespoň jednou týdně.

Pravidelná údržba

Pravidelně kontrolujte, zda nedošlo k povolení jednotlivých součástí, případně dotáhněte šrouby pomocí nářadí.

Mazání

Koloběžku je dobré každé tři měsíce ve spojích promazat adekvátním auto lubrikantem.

Pneumatiky

Pro tento typ koloběžky se používají pneumatiky s ochranou proti prasknutí. V případě, že je nutné pneumatiku vyměnit kvůli opotřebení nebo protržení, kontaktujte servis a vyměňte za originální pneu.

Záruka a Životnost baterii

U námi dodávaných koloběžek a kolonožek jsou kvalitní, lithiové baterie, na které poskytujeme **zákonnou záruku v délce 24 měsíců** stejně jako na jakékoli jiné spotřební zboží. U baterií je však často zaměňována **záruka za životnost výrobku**, ta se řídí v tomto případě počtem nabíjecích cyklů. Pokles kapacity baterie nemůže být předmětem reklamace, jedná se o standardní vlastnost baterie, která souvisí s počtem nabíjecích cyklů

Záruka vs. životnost

Záruka se vztahuje na baterii, použitý materiál a její provedení. Vadou materiálu se považuje např. vytečení baterie při běžném používání koloběžky nebo kolonožky. Záruka se ale nevztahuje na případy, kdy se baterie poškodí vlastním a nevhodným jednáním uživatele (např. ponecháním kolonožky v rozpáleném autě a následném poškození baterie v důsledku takového jednání). Jak již bylo řečeno výše, **záruka se nevztahuje na snížení kapacity baterie**, protože se jedná o přirozený proces baterie při určitém počtu nabíjecích cyklů.

Jak prodloužit životnost baterie

Jak si lze tedy užít co nejvíc zábavy na kolonožce nebo koloběžce na jedno nabití? Předně se přesně řiďte pokyny v přiloženém návodu.

- Před prvním použitím zkontrolujte baterii a stav jejího nabití, v případě jízdy s nedostatečně nabitou baterií hrozí zkrácení její životnosti.
- Nevybíjejte baterii do úplného vybití, značně tím zkrátíte její životnost.
- Dodržujte optimální teplotu pro dobíjení v rozmezí 10-40°C.
- Před samotným nabíjením zkontrolujte, zda je port čistý a suchý.
- Nejprve připojte nabíječku do zásuvky a následně připojte druhý konec do kolonožky.
- V případě plného nabití baterie, kterou signalizuje kontrolka nabití, okamžitě odpojte nabíjecí kabel. Při ponechání přístroje na nabíječce déle než je potřeba může dojít ke zkrácení životnosti baterie.
- Nenechávejte kolonožku připojenou na nabíječce přes noc, k plnému nabití baterie stačí cca 2 hodiny.
- Nenabíjejte kolonožku v případě, že nesvítí ikonka s obrázkem baterie oranžově, může dojít ke zkrácení životnosti baterie.
- Před uskladněním plně dobijte baterii, aby se předešlo úplnému stavu jejího vybití během nečinnosti kolonožky. Dodržujte maximální dobu uskladnění bez opětovného nabití 1-2 týdny, při dlouhodobém uskladnění pravidelně dobíjejte baterii.
- Nenabíjejte baterii v prostoru s teplotou menší než 10°C, přeneste zařízení do prostředí s optimální teplotou a následně dobijte baterii.
- Kolonožku skladujte pouze v suchém a teplém prostředí, v opačném případě může dojít k jejímu poškození nebo zkrácení životnosti baterie.
- Nepoužívejte kolonožku v zimním období nebo při teplotách pod 10°C, kromě značného zkrácení kapacity baterie může dojít k úrazu.