

E-GO2
ELECTRICKÝ LONGBOARD

UŽIVATELSKÁ PŘÍRUČKA v1.1

YUNTEK®

OBSAH

01	OBSAH
02	PŘEHLED
03	OVLADAČ
04	NÁSTROJ K ÚDRŽBĚ
05	NABÍJENÍ
06	SYNCHRONIZACE OVLADAČE A SKATEBOARDU
07	SPECIFIKACE
08	BEZPEČNOSTNÍ UPOZORNĚNÍ A TIPY

PŘEHLED

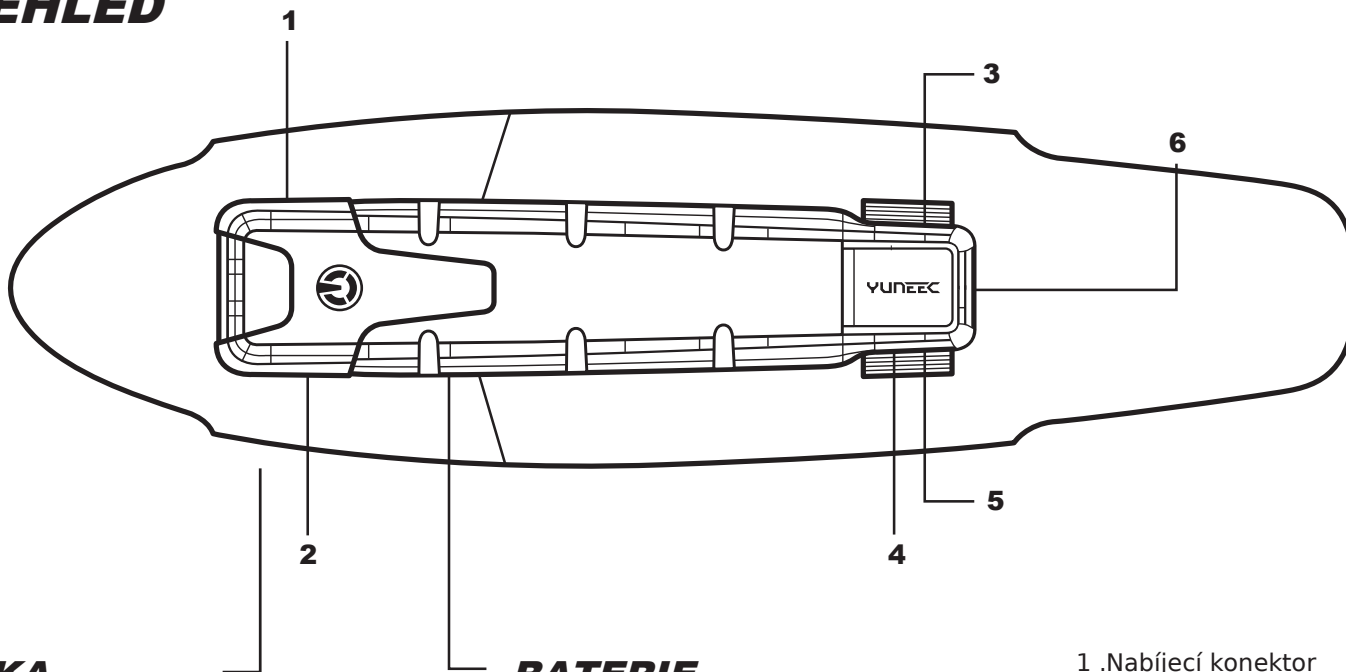

DESKA

Deska E-GO2 o tloušťce 12 mm je vyrobena z osmi dřevěných vrstev, což ji činí pružnou, odolnou a pevnou: tj. všechny vlastnosti, které jezdec od desky očekává. Povrch desky je opatřen protisklizovou úpravou (griptape).

BATERIE

Více článková baterie E-GO2 je elegantní nízko profilová je umístěna pod deskou a využívá nejnovější patentovanou technologii Yuneec. Pružný kryt baterie umožňuje prohýbání desky při jízdě.

- 1 .Nabíjecí konektor
- 2 .Vypínač
- 3 .Indikátor stavu nabití baterie
- 4 .USB port
- 5 .2.4GHz / bluetooth spínač
- 6 .Jednotka elektronického ovládání (ECU)

OVLADAČ

EB24C je inteligentní ovladač E-GO2, klíčovou funkcí je beze sporu jeho elegantní ovladač kompaktních rozměrů, který umožňuje intuitivně ovládat akcelerátor a brzdu (7) jednoduše jeho posunutím nahoru a dolů.



Indikátor stavu baterie (9) udává stav nabití baterie ovladače a skateboardu.

Zelená LED udává stav baterie skateboardu.

Modrá LED udává stav baterie v ovladači.

Každá LED bliká v sérii 1, 2, 3, 4 krát. Každé bliknutí představuje 25% z celkové kapacity baterie.

Pokud kapacita baterie klesne pod 25% celkové kapacity, ovladač zavibruje, rozsvítí se červená LED a jedenkrát blikne. Při nabíjení – s ovladačem připojeném ke skateboardu – červená LED udává, že stav nabití baterie ovladače je nižší než 100%.

Například: (pokud je aktivována, ale nenabíjí se) baterie ve skateboardu je úplně vybitá a baterie v ovladači má méně než 75% celkové kapacity, červená blikne jednou a následují 2 bliknutí modré.

Další informace o upozornění žlutou a fialovou LED naleznete v sekci problémů na straně 19.

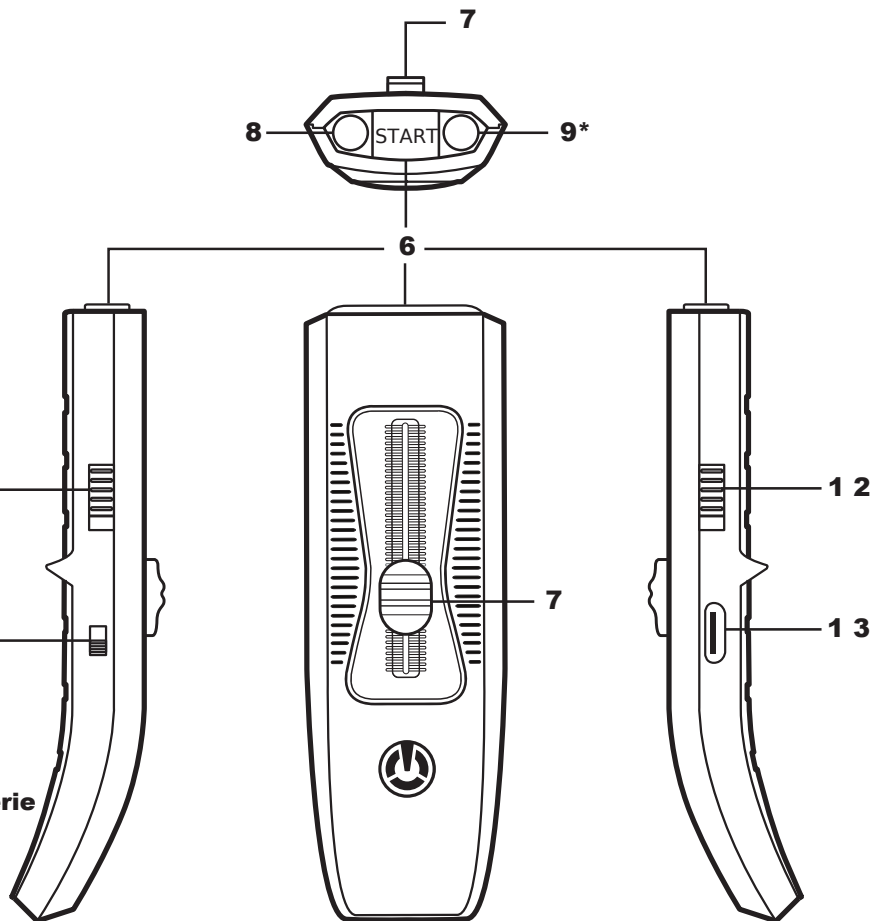

NÁSTROJ K ÚDRŽBĚ

Pokud chcete maximalizovat výkon vašeho E-G02, je zapotřebí provádět pravidelnou údržbu (další informace naleznete na straně 17), zajistěte, aby deska nebyla špinavá a všechny šrouby a matice byly řádně utaženy. Pro utahování a povolování těchto šroubů a matic je váš E-G02 dodáván se speciálním nástrojem - nástrojem k údržbě – pomocí kterého to můžete udělat. Obecně, měli byste se ubezpečit, že všechny díly jsou čisté a správně utažené, s výjimkou matice čepu, který lze nastavit podle vašeho osobního stylu jízdy.

- 6 . Tlačítko START
- 7 . Akcelerátor / brzda
- 8 . Blikající osvětlení
- 9 . Indikátor stavu baterie*
- 10 Přepínač režimu stylu jízdy
- 11 Přepínač režimu rychlosti
- 12 Vypínač svítílny
- 13 mini USB port

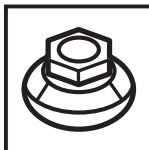
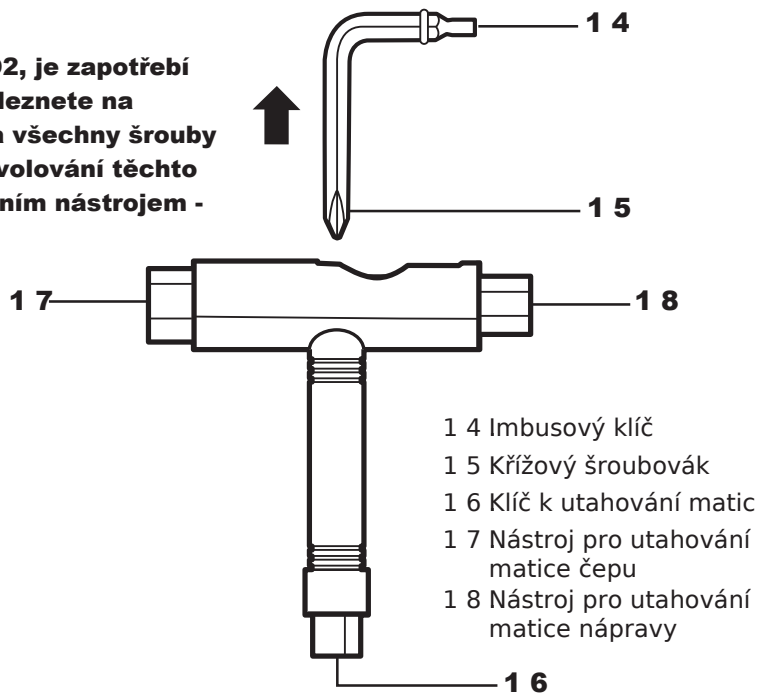

Utahování matice čepu poskytuje stabilnější a pevnější jízdu. Povolení matice čepu vede k lepší manévrovatelnosti, ale snižuje průměr zatáčení, což umožňuje ostřejší zatáčky.

NABÍJENÍ

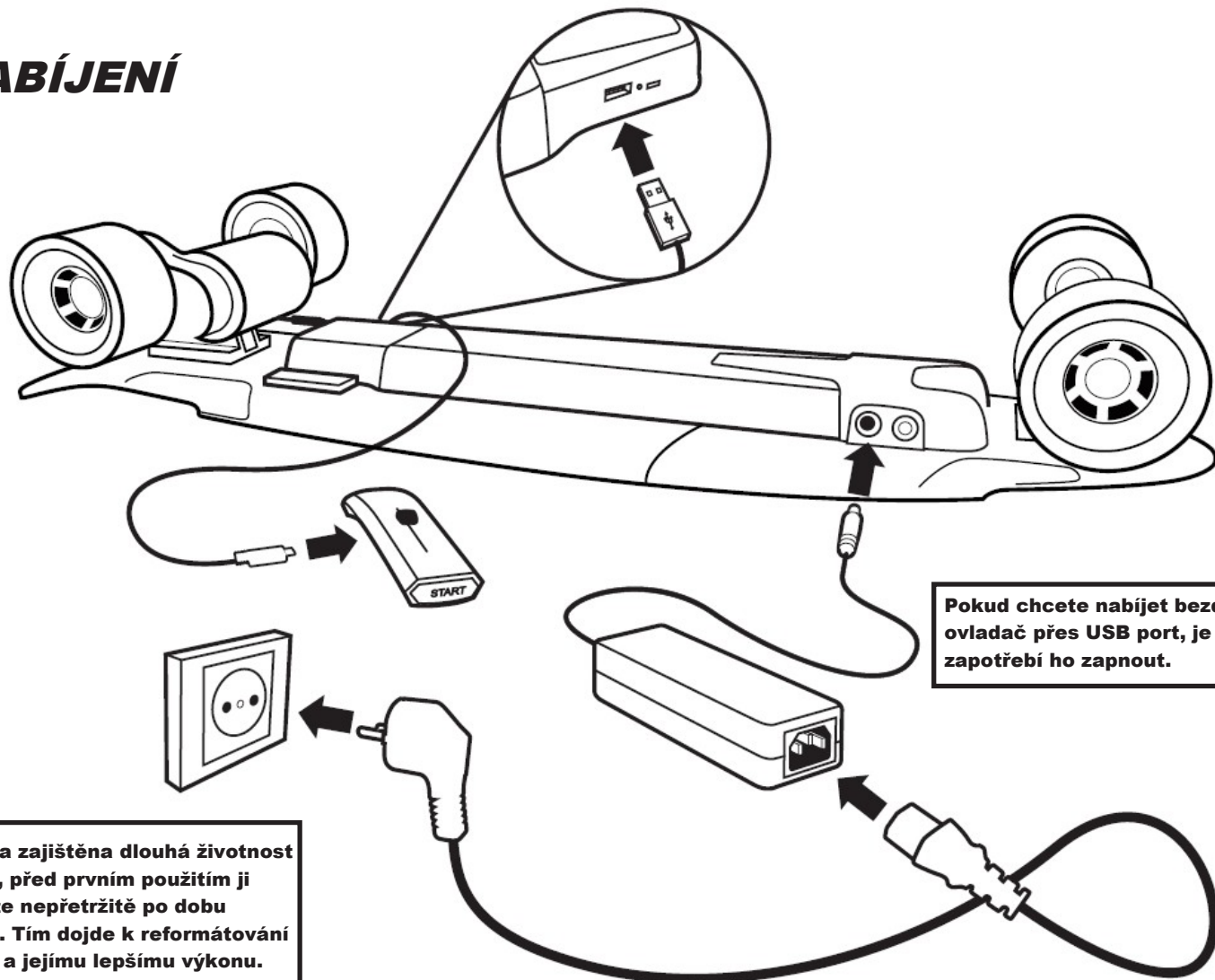

Pokud chcete nabíjet bezdrátový ovladač přes USB port, je zapotřebí ho zapnout.

Aby byla zajištěna dlouhá životnost baterie, před prvním použitím ji nabíjejte nepřetržitě po dobu 6 hodin. Tím dojde k reformátování baterie a jejímu lepšímu výkonu.

SYNCHRONIZACE OVLADAČE A SKATEBOARDU

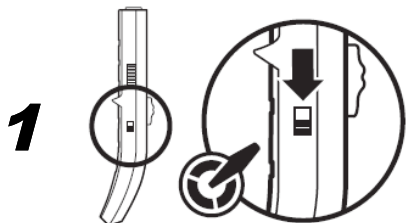

2

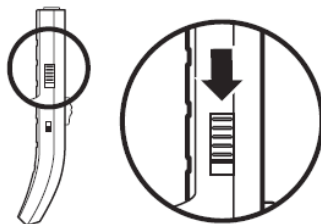

3

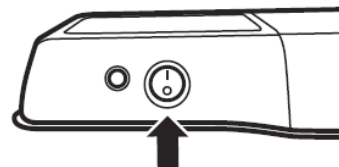

Pomocí kolečku posuňte přepínač rychlosti (naleznete ho na levé straně ovladače) úplně dolů.

Posuňte přepínač režimu jízdy (který je umístěn na levé straně bezdrátového ovladače) do pozice režimu „ECO“.

Ujistěte se, že přepínač „BLUETOOTH“ je posunut co nejbližší k motoru, pak skateboard přepínačem zapnutí zapněte. Skateboard by nyní měl dvakrát pípnout a indikátor stavu baterie by měl rychle

4

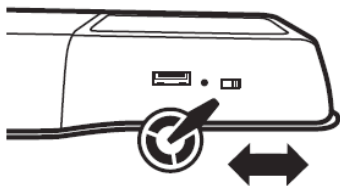

5

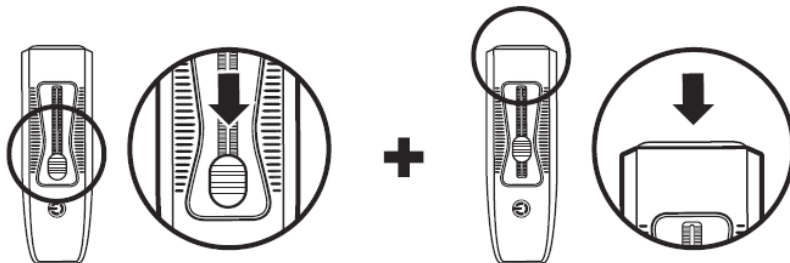

Začněte s přepínačem „Bluetooth“ otočeným směrem vpravo (co nejbližší k motoru). Okamžitě po zapnutí skateboardu, přepínač „Bluetooth“ posuňte úplně doleva (co nejdále od motoru) a zpět doprava (co nejbližší k motoru). Kontrolka stavu baterie by měla přejít z rychlého blikání do blikání pomalého.

Na bezdrátovém ovladači posuňte přepínač režimu rychlosti / brzdy do nejnižší možné polohy a podržte ho. Současně stiskněte a uvolněte tlačítko start při současném podržení přepínače režimu rychlosti / brzdy. Po 7 vteřinách ovladač 7 krát zeleně zabliká a poté bude blikat modře. V tomto okamžiku uvolněte přepínač rychlosti / brzdy. Skateboard by nyní měl opět blikat, čímž potvrzuje úspěšnou synchronizaci.

VÝKON

Max. hmotnost uživatele: 100kg / 220bs
Max. dojezd: 18mi / 30km
Nejvyšší max. rychlost: 12.5mph / 20km/h
(v režimu vysoké rychlosti).
Max. rychlost: 8mph / 13km/h
(v režimu nízké rychlosti)

NABÍJECÍ ADAPTÉR

Vstup: AC 100-240V / 50-60HZ / 1.5A Max.
Výstup: 29.5V / 2A
Kontrolka nabíjení: svítí červeně při nabíjení
po nabití svítí zeleně

OVLADAČ

Materiál: ABS Plast
Rozměry: 125*41*33mm
Hmotnost: 60g
Typ baterie: Lithium
Battery Capacity: 240mAh
Doba nabíjení baterie: 50 minut
Bezdrátové připojení: 2.4GHz
Vibrace: ano

SKATEBOARD

Materiál desky: dřevo kanadského javoru
Rozměry desky: 910*240mm
Materiál koleček: Polyuretan
Rozměry koleček: průměr 90mm / šířka 52mm
Typ baterie: Li-ion
Kapacita baterie: 7.8 AH
Počet článků baterie: 21
Doba nabíjení baterie: 3-5 hodin (v závislosti na teplotě okolí)
Typ motoru: bezkomutátorový, stejnosměrný
Příkon motoru: Max. 400W / průměrný 150W
Transmise: Synchronní řemenová
Hmotnost skateboardu: 13.9lbs / 6.3kg

SPECIFIKACE

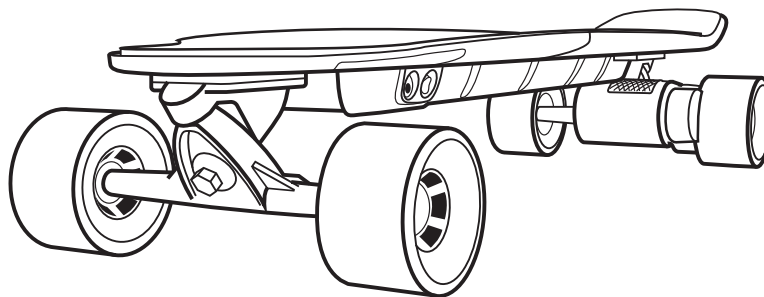

BEZPEČNOSTNÍ UPOZORNĚNÍ A TIPY

BEZPEČNOSTNÍ POKYNY

PŘED PRVNÍ JÍZDOU NA E-G02 VÁM DŮRAZNĚ DOPORUČUJEME SI PŘEČÍST A RESPEKTOVAT VŠECHNY NÁVODY, INSTRUKCE A UPOZORNĚNÍ NÍŽE UVEDENÉ. SNÍŽÍ TO RIZIKA SPOJENÁ S POUŽÍVÁNÍM TOHOTO OSOBNÍHO DOPRAVNÍHO PROSTŘEDKU // JE JASNÉ, ŽE POUHÝM PŘEČTENÍM TÉTO PŘÍRUČKY SE POUZE SNÍŽÍ, ALE NEVYLUČUJE RIZIKO SPOJENÉ S POUŽÍVÁNÍM TOHOTO OSOBNÍHO DOPRAVNÍHO PROSTŘEDKU // POKUD PŘECENÍTE SVÉ SCHOPNOSTI NEBO SCHOPNOSTÍ SVĚHO E-G02 JÍZDOU PŘES PŘEKÁŽKY NEBO JAKÉKOLIV JINÉ NEVHODNÉ POVRCHY MŮŽE TO VÉST KE KOLIZÍM NEBO PÁDŮM V DUSLEDKU ČEHOŽ MŮŽE DOJÍT K VÁŽNÉMU ZRANĚNÍ NEBO SMRTI, PŘÍPADNĚ K POŠKOZENÍ VAŠEHO E-G02.

NOVÍ JEZDCI

POUŽÍVÁTE E-G02 POPRVÉ? ZAČNĚTE V REŽIMU NNÍZKÉ RYCHLOSTI // PRO NEZKUŠENÉ JEZDCE JE NEJLEPŠÍ ZAČÍT NA VOLNÉM PROSTRANSTVÍ, KDE NENÍ ŽÁDNÝ PROVOZ // NEZKUŠENÝM JEZDCŮM BY MĚL BÝT NÁPOMOCEN ZKUŠENĚJŠÍ JEZDEC // POKUD SI ZAČÁTEČNÍCI NEPŘEČTOU TUTO PŘÍRUČKU, NENECHÁVEJTE JE ŘÍDIT E-G02 BEZ DOZORU // NEMĚLI BYSTE NIKOMU DOVOLIT, ABY POPRVÉ VSTOUPIL NA VAŠE E-G02 BEZ VAŠÍ PŘÍTOMNOSTI ABYSTE MU MOHL POMOCI // POMÁHEJTE NOVÝM JEZDCŮM DOKUD SI NEOSVOJÍ ZÁKLADNÍ FUNKCE PROVOZU E-G02

PROFIL JEZDCE

E-G02 JE URČEN PRO LIDI // E-G02 JE URČEN PRO JEZDCE OD 14 LE A STARŠÍ // E-G02 JE URČEN PRO JEZDCE O HMOTNOSTI 100 KG /220 LBS // E-G02 NENÍ URČEN PRO PŘEPRAVU NÁKLADU // TAK JAKO U JINÝCH DOPRAVNÍCH PROSTŘEDKŮ, MUSÍTE PRO BEZPEČNOU JÍZDU NA E-G02 OSTRÁŽITÍ // E-G02 NENÍ URČEN PRO TANDEMOVÉ JÍZDY, NA E-G02 NEBERTE ŽÁDNÉ CESTUJÍCÍ // PŘI JÍZDĚ NENOSTE DĚTI V NÁRUČÍ ANI V NOSÍTKU // NEJEZDĚTE POD VLIVEM ALKOHOLU NEBO DROG // POKUD NEMŮŽETE PLNĚ VYHOVĚT INSTRUKCÍM A VAROVÁNÍM UVEDENÝM V TÉTO PŘÍRUČCE, NA E-G02 NEJEZDĚTE