

NÁVOD K OBSLUZE

Benzínová sekačka

VeGA 4855 SDX 6in1, VeGA 5256 SDX 6in1



Překlad z originálního návodu 2015

1. Seznam dílů

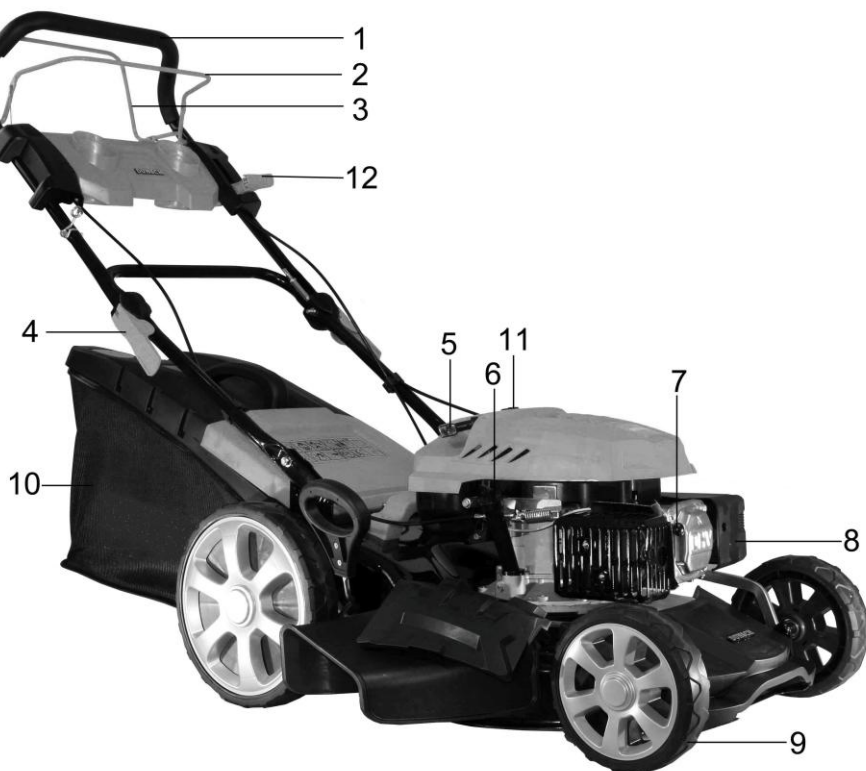

1. Madlo
2. Páka brzdy motoru
3. Páka pojezdu
4. Rychloupínací svorka
5. Startovací šňůra
6. Nálevka oleje s měrkou
7. Zapalovací svíčka
8. Vzduchový filtr
9. Kola
10. Sběrací koš
11. Palivová nádrž
12. Páčka plynu

2. TECHNICKÉ SPECIFIKACE

Typ	VeGA 4855 SDX 6in1	VeGA 5256 SDX 6in1
Motor	4-takt OHV vzduchem chlazený motor	
Objem motoru	140 cm ³ SPS1P65F	173 cm ³ SPS1P70F
Maximální výkon motoru	5,0 Hp	6,0 Hp
Pojezd	S pojездem	S pojездem
Rychlost pojězdu	3.0-4,0 km/h	
Objem palivové nádrže	2,0 L	
Doporučené palivo	Bezolovnatý benzín, octane > 90	
Objem nádrže s olejem	0,6 L	
Doporučený olej	15W40 nebo SAE30	
Záběr	460 mm	510 mm
Tloušťka nože	3,5mm	
Otáčky	2800-2850 min ⁻¹	
Objem koše	65 L	
Hmotnost (včetně motoru)	35.5 kg	35 kg
Hlučnost LpA	85.2dB (A) K=2.5dB	83,5 dB (A) K=2.5dB
Hlučnost (celková) LwA	96dB (A)	
Vibrace	6.156m/s ² K= 1.5m/s ²	6.81m/s ² K= 1.5m/s ²
Nastavitelná výška sekání	30-80 mm / 8 poloh	

Informace o hluku/vibracích

Naměřené hodnoty hluku zjištěny dle normy EN 836.

Používejte ochranu sluchu!

Celkové hodnoty kmitání (prostorový vektorový součet) dle normy EN 836:

Úroveň vibrací uvedená v tomto dokumentu byla měřena v souladu se standardizovaným testem podle EN 836 a může být použita pro srovnání jednotlivých nářadí mezi sebou. Může být použita pro předběžný odhad expozice.

Deklarovaná úroveň vibrací je pouze při správném použití stroje. V případě, že se stroj neuvžívá správně, s jinými doplňky či je špatně udržován, může být intenzita vibrací odlišná.

Zjistěte si další doplňková bezpečnostní opatření, která chrání obsluhu před účinky vibrací.

3. POPIS ZNAČEK

Použití symbolů v této příručce je určeno k upozornění na možná rizika. Bezpečnostní symboly a vysvětlivky musí být dokonale čitelné a srozumitelné. Varování sami o sobě rizikům nepředcházejí.



VAROVÁNÍ



Přečtěte si příručku předtím, než se strojem začnete pracovat.



Udržujte osoby v bezpečné vzdálenosti.



Nesekejte příliš strmé svahy.



Dejte si pozor na ostré čepele. Nedávejte ruce a nohy do blízkosti rotujících částí nebo pod ně.



Před údržbou odpojte zapalování.



Nikdy nepoužívejte sekačku s vadnými deflektory nebo jakoukoli jinou částí.



Nikdy nespustíte sekačku v blízkosti dětí nebo zvířat.



Pokud chcete doplnit benzín nebo olej, motor vypněte.



Nepoužívejte bez oleje.



Používejte ochranu očí a sluchu.



Pro zastavení sekačky uvolněte páku motoru. .



Zmáčkněte páku pojezdu, sekačka se sama rozjede.



Udržujte ruce a nohy v bezpečné vzdálenosti.



Vyhovuje bezpečnostním standardům.



Snížení rychlosti



Zvýšení rychlosti



Zavření sytiče

4. BEZPEČNOSTNÍ POKYNY

4.1 Výcvik

- a) Pozorně si přečtete pokyny. Seznamte se s ovládacími prvky a správným používáním stroje.
- b) Nikdy nedovolte, aby stroj obsluhovaly osoby, které nejsou seznámeny s návodem k použití nebo děti.
- c) Nikdy neprovozujte stroj v blízkosti jiných osob, dětí nebo zvířat.
- d) Mějte na paměti, že provozovatel je odpovědný za nehody nebo nebezpečí týkající se dalších lidí a majetku.

4.2 Příprava

- a) Při sekání vždy noste pevnou obuv a dlouhé kalhoty. Nepoužívejte zařízení bosí nebo v sandálech.
- b) Než začnete sekat, odstraňte všechny předměty, které by mohly být vymrštěny a způsobit škody nebo újmy na zdraví.
- c) **VAROVÁNÍ** — Benzín je vysoce hořlavý:
 - Palivo skladujte pouze v nádobách určených k tomuto účelu;
 - Palivo doplňujte pouze venku a nekuřte u toho;
 - Palivo doplňujte před nastartováním motoru, nesnímejte víčko nádrže a nedoplňujte palivo, když je motor v provozu, nebo je-li horký;
 - Je-li benzín rozlítý, nestartujte...odsuňte sekačku z této oblasti a zabraňte vzniku požáru. dokud se benzinové výpary nerzpptlí
- d) Vyměňte vadné tlumiče.
- e) Před použitím vždy zkontrolujte, že jsou nože, šrouby nožů a sekací ústrojí v pořádku, že nejsou poškozené a opotřebované. Vše opotřebované nebo poškozené ihned vyměňte.

4.3 Obsluha

- a) Neprovozujte motor v uzavřených prostorách, kde se může nebezpečný plyn oxid uhelnatý rychle nahromadit.
- b) Pracujte pouze za denního světla nebo při velmi dobrém umělém osvětlení.
- c) Nesekejte mokrou travu.
- d) Na svazích stůjte vždy jistě a pevně.
- e) Chodte, nikdy neběhejte.
- f) Svahy nesekejte nahoru a dolů..
- g) Dbejte zvýšené opatrnosti při změně směru ve svahu.
- h) Nesekejte příliš strmé svahy.
- i) Při couvání táhněte sekačku k sobě velmi opatrně.
- j) Zastavte nůž v případě, že je potřeba sekačku naklonit při převážení přes přes cestu a jiné povrchy, a při přepravě sekačky až do oblasti, která se bude sekat.
- k) Nikdy nepoužívejte sekačku s vadnými deflektory nebo lapačí trávy.
- l) Neměňte nastavení motoru nebo otáček.
- m) Při startování by měla být páka nože uvolněna.
- n) Když startujete, držte nohy a ruce v bezpečné vzdálenosti.
- o) Sekačku při startování nenaklánějte.
- p) Motor nestartujte pokud stojíte u výfuku.
- q) Nedávejte nohy a ruce do blízkosti rotujících částí nebo po ně.
- r) Nikdy nezvedejte nebo nepřenášejte sekačku pokud je motor v chodu.
- s) Vypněte motor a odpojte zapalování, ujistěte se, že se všechny pohyblivé části zastavily:
 - Před čištěním žlabu;
 - Před čištěním nebo kontrolou sekačky;
 - Po nárazu na cizí předmět. Zkontrolujte, zda nejsou případné škody na sekačce a proveďte nezbytné opravy a úpravy.
 - Pokud sekačka začne abnormálně vibrovat.
- t) Vypněte motor a odpojte svíčku, ujistěte se, že se všechny pohyblivé části zastavily :
 - Pokud opouštíte sekačku;
 - Před nalitím benzínu.

4.3 Údržba a skladování

- a) Udržujte všechny šrouby a matice utažené.
- b) Nikdy nespouštějte stroj s benzinem v nádrži uvnitř budovy, kde by mohly výpary způsobit výbuch nebo požár.
- c) Před uložením sekačky do uzavřeného prostoru nechte motor zcela vychladnout.
- d) Pro snížení nebezpečí požáru, udržujte motor, výfuk, prostor pro baterii a čerpací prostor bez trávy a listí, nebo nadměrné mastnoty.
- e) Pravidelně kontrolujte sběrný koš, jeho opotřebením nebo poškozením.
- f) Vyměňte opotřebené nebo poškozené díly.
- g) V případě, že musíte vypustit palivovou nádrž, udělejte to ve venkovních prostorech.

5. POUŽITÍ

Tato sekačka je určena pro sekání trávy. Jakékoli jiné použití není povoleno. Sekačka je určena pro soukromé použití na zahradách, nikoli pro sekání parků, hřišť nebo pro použití na farmách či v lese.

6. PŘÍPRAVA

6.1 Montáž sekačky

- 1) Nasadíte dolní rukojeť pomocí šroubů a matic dle obrázku níže.



obr. 1

- 2) Nasadíte dolní úchyt a horní úchyt na rukojeť dle obrázku níže. Ujistěte se, že jsou všechny šrouby a svorky dostatečně utažené.

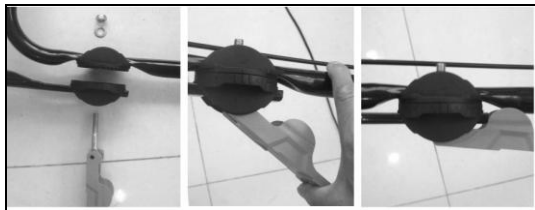

obr. 2

- 3) Upevníte dráty sponami dle obrázku č. 3

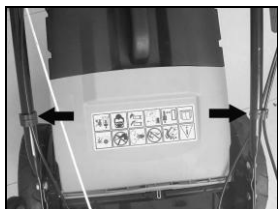

obr. 3

- 4) Otevřete deflector dle obrázku č. 4 a vyrovnejte háčky na uchycení sběracího koše dle obr. 5.

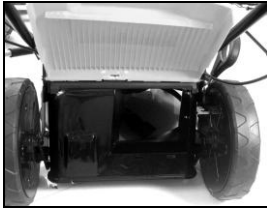

obr. 4



obr. 5

6.2 Mulčovací vložka

Mulčovací vložka brání výhozu trávy. To umožňuje, aby odřezky trávy byly uloženy zpět do trávniku hned během sekání.

- 1) Otevřete zadní deflektor obr. 5 a vložte mulčovací záslepku do výhozového otvoru.
- 2) Stiskněte rukojeť pro uvolnění mulčovací záslepky obr. 7



Obr. 6

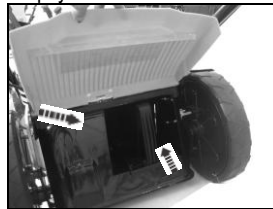

obr. 7

6.3 Postranní výhoz

Pro použití bočního výhozu u tohoto výroku použijte nástavec pro boční výhoz.

- 1) Otevřete boční deflektor, vyrovnejte háčky pro uchycení bočního výhozu obr. 8 a obr. 9.



Obr. 8



obr. 9

- 2) Zvedněte boční deflektor a odstraňte nástavec pro boční výhoz .

6.4 Nastavení řídítek

- 1) Uvolněte rychloupínací svorku.
- 2) Zvedněte nebo snižte řídítka dle svých potřeb (obr. 10,11,12)
- 3) Pevně utáhněte zajišťovací svorky.

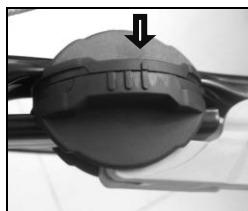

Obr. 10, nejnižší poloha

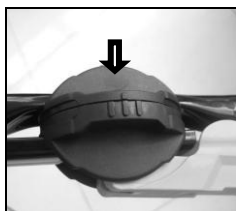

obr. 11, střední poloha

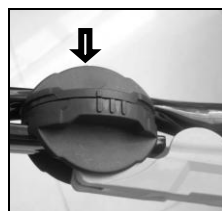

obr. 12, nejvyšší poloha

6.5 Nastavení výšky sečení

Nastavte výšku sečení dle potřeb Vašeho trávníku. Výška řezu závisí na druhu trávníku a jeho skutečné výšce. Při sekání vysoké trávy začněte na maximálním nastavení výšky a pak znovu dosekejte s nižším nastavením.

- 1) Posuňte páčku směrem k přední části pro zvýšení výšky sečení a směrem k zadní části pro snížení výšky sečení.



Obr. 13

POZOR: Nikdy nenastavujte výšku sečení pokud motor běží. Před seřizováním výšky sečení vždy odpojte svíčku zapalování.

6.6 Tankování paliva



Nebezpečný úrazu!

Palivo je výbušné!



Nebezpečí poškození přístroje.

Přístroj je dodáván bez motorového

oleje. .

Odšroubujte víčko nádrže a vyjměte jej. (obr. 14)

- Nalévejte palivo opatrně. Zabraňte jeho rozliití.
- Víko uzavřete pevně.

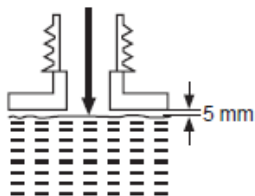

Obr. 14

6.7 Plnění motorovým olejem



VAROVÁNÍ! Tento stroj je dodáván bez motorového oleje. Nicméně z výrobních důvodů je možné, že v nádrži může být malé množství oleje

- 1) Odšroubujte a sejměte víčko olejové nádrže.
- 2) Postupně přidávejte motorový olej. Nechte ho usadit.
- 3) Často kontrolujte hladinu oleje. Otřete měрку, namontujte a utáhněte a znovu jej odšroubujte. Hladina oleje musí být v rozmezí mezi max a min. V případě potřeby olej dolijte. Nádrž na olej nepřepĺňujte.



max

min

Obr. 15

- 4) Otřete rozlitý olej hadrem.

7. PROVOZ

7.1 Spuštění sekačky

Nestartujte sekačku pokud není kompletní. Vždy zkontrolujte hladinu oleje.

7.2 Před použitím zkontrolujte!



Nebezpečí úrazu.

Nepoužívejte, pokud jste našli jakoukoli závadu. Vyměňte veškeré poškozené díly.

- Zkontrolujte, zda těsní.
- Zkontrolujte pohledem (vizuální vady).
- Zkontrolujte, zda jsou všechny části pevně namontovány

- Ujistěte se, že je stroj bezpečný a v dobrém stavu.
- Posuňte plynovou páku sem a tam (několikrát), abyste se ujistili, že se pohybuje plynule a správně..



Nebezpečí úrazu.

Před zahájením sekání zkontrolujte prostor pod a kolem nože a popř. odstraňte předměty, které by mohly být vyhozeny nebo silou odmrštěny.

7.3 Sekání

- 1) Připravte si výrobek dle požadované aplikace

Funkce	Sběrací koš	Mulčovací vložka	Postranní výhoz
Sběr trávy	Připojit	Odstranit	Odstranit
Mulčování	Odstranit	Vložit	Připravit
Boční výhoz	Ostranit	Vložit	Připravit

- 2) Ujistěte se, že je trávník čistý, bez kamenů, tyčí, drátů a jiných předmět, které by mohly poškodit výrobek nebo jeho motor.
- 3) Nesekejte mokrou travu. Ta má tendenci držet se v šasi a bránit tak správnému plnění koše a může způsobit uklouhnutí.
- 4) Nikdy nesekejte trávník o méně než dvě třetiny její výšky, pokud si chcete udržet krásný a zdravý trávník.
- 5) Pomalu se rozjed'te vpřed.
- 6) Sekejte v mírně překrývajících se řádcích. Nejúčinnější vzor pro sekání trávy je na obr.16.

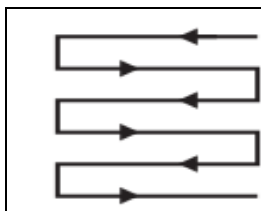

Obr. 16

7.4 Spuštění

Startovací rukojeť je umístěna na zadní straně.



Obr. 17



Obr. 18

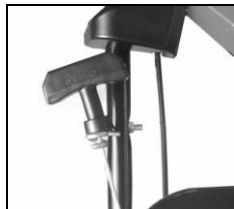



Obr. 19

- 1) Pevně držte madlo u rukojeti po dobu startování i poté při sekání (Obr. 17).
- 2) Poté co držíte pevně madlo vytáhněte startovací šňůru tahem k sobě (Obr. 18)
- 3) Startovací šňůru umístěte do držáku hned poté co nastartujete sekačku (Obr. 19)

7.5 Plynová páčka

Páka plynu je umístěna na horní straně rukojeti. Používá se k ovládání otáček motoru.

- 1) Posuňte páku plynu dolů na  pro snížení rychlosti (Obr. 20).
- 2) Posuňte páku plynu nahoru na  pro zvýšení rychlosti (Obr. 21).
- 3) Posuňte páčku plynu do  pro nastartování studeného motoru (Obr. 22).

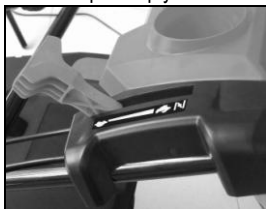

Obr. 20



Obr. 21



Obr. 22

7.6 Pojezd

Pojezd Vám pomáhá v pohybu sekačky, nemusíte ji tlačít sami.

- 1) Sepněte madlo pojezdu směrem k rukojeti, aby se zapojili kola (Obr. 23).
- 2) Zadní pojezdová kola se dají do pohybu.



Obr. 23

7.7 Zastavení sekačky

Po uvolnění páky brzdy motoru se motor okamžitě zastaví.

I když je motor vypnutý, nuž se ještě může točit. Nedotýkejte se spodní části sekačky po dobu ještě několika sekund po vypnutí motoru.

8. ÚDRŽBA

Dobrá údržba je základem pro bezpečný, ekonomický a bezporuchový provoz. Také tím zabráníte znečištění ovzduší.

Účelem údržby je udržet stroj v co nejlepším stavu.

Před prováděním jakékoli údržby vypněte motor. Pokud při údržbě musíte spustit motor, ujistěte se, že je prostor dobře větraný. Výfukové plyny obsahují jedovatý oxid uhelnatý.

Prosím zvolte vždy doporučené / originální příslušenství a náhradní díly. Příslušenství, která nemají rovnocennou kvalitu můžou poškodit sekačku.

Nikdy nepoužívejte neschválené komponenty a nikdy neodstraňujte bezpečnostní prvky.

Část	Chcete-li	Před/po každém použití	10 hodin	25 hodin	50 hodin / půl roku	100 hodin / jednou za rok
Zapalovací svíčka	zkontrolovat			x		
Zapalovací svíčka	vyčistit			x		
Zapalovací svíčka	vyměnit	kdykoli to bude nutné				
Vzduchový filtr	Zkontrolovat	x				
Vzduchový filtr	vyčistit		x			
Vzduchový filtr	vyměnit	kdykoli to bude nutné				
Palivový filtr	zkontrolovat	x				
Palivový filtr	vyčistit		x			
Palivový filtr	vyměnit	kdykoli to bude nutné				

8.1 Výměna nože



VAROVÁNÍ! Noste ochranné rukavice při práci s ostřím a v blízkosti něho. Používejte správné nástroje k odstranění nečistot. Nikdy nečistoty neodstraňujte holima rukama.

Vždy používejte originální náhradní díly!

Výměna nože by měla být provedena kvalifikovaným pracovníkem.



POZNÁMKA: Důrazně doporučujeme stroj při opravách nebo výměnách nenaklánět, ale zvedat, aby se zabránilo úniku paliva a oleje.

- 1) Udržujte kotouče a podvozek čisté bez usazené trávy.

- 2) Před uvedením do provozu zkontrolujte všechny šrouby a matice. Po delším používání a to zejména v písčitých půdách bude čepel opotřebovaná a ztratí svůj původní tvar. Účinnost řezání se sníží a bude nutné čepel vyměnit.
- 3) Udržujte nůž
- 4) Uvolněte šroub proti směru hodinových ručiček pomocí vhodného klíče a vyjměte jej(Obr. 24).
- 5) Vyměňte nůž za nový stejného typu. Namontujte přírubu a šestihřanný šroub. Utáhněte šestihřanný šroub po směru hodinových ručiček.
- 6) Nahraďte tento nůž po 100 hodinách sekání. V případě, že je čepel prasklá nebo poškozená, vyměňte ji okamžitě.
- 7) Čepel namažte po každém použití, zajistíte si tak její delší životnost.



Obr. 24

8.2 Motorový olej

♦ Kontrola

- 1) Odšroubujte a sejměte víčko olejové nádrže.
- 2) Očistěte měрку oleje do čista, namontujte a utáhněte víčko olejové nádrže a poté ji znovu odeberte. Hladina oleje musí být v označení a mít jasnou zlatavou barvu.
- 3) Doplňte pokud je hladina oleje příliš nízká.
- 4) Vypusťte olej, pokud je jeho hladina příliš vysoká.
- 5) Vyměňte motorový olej pokud je lepkavý nebo hnědý.

♦ Výměna

- 1) Umístěte vhodnou nádobu pod vypouštěcí šroub oleje. Ujistěte se, že nádoba má dostatečný objem.
- 2) Uvolněte vypouštěcí šroub a vyjměte jej (Obr. 25)



Vypouštěcí
šroub

Obr. 25

- 3) Nechte motorový olej vytéct do připravené nádoby.
- 4) Namontujte vypouštěcí šroub a očište rozlity olej.
- 5) Doplňte olej tak jak je popsáno v sekci "PŘÍPRAVA-doplnění oleje"

8.3 Vyprázdnění palivové nádrže

- 1) Podržte nádrž na palivo pod nádrží.

- 2) Odšroubujte víčko nádrže a vyjměte jej.
- 3) Vypusťte palivo.
- 4) Zkuste to znovu po několika minutách (aby nezbylo žádné palivo).
- 5) Nechte palivo vytéct úplně.

8.4 Zapalování

Zapalovací svíčku kontrolujte pravidelně. Vyměňte vždy když je potřeba.

- 1) Odpojte konektor zapalovací svíčky.
- 2) Uvolněte zapalovací svíčku ze zapalování klíčem a opatrně jí odstraňte.
- 3) Zkontrolujte poškození nebo opotřebení zapalovací svíčky. Barva elektrody by měla být světle hnědá.
- 4) Odstraňte nečistoty z elektrody měkkým kartáčkem.
- 5) Vysušte zapalovací svíčku měkkým hadříkem, pokud je mokrá od paliva.
- 6) Zkontrolujte velikost zapalovací svíčky. Měla by být $0,7 \pm 0,08\text{mm}$ (Obr. 26).

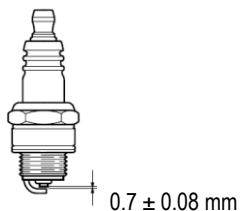

Obr. 26

- 7) Vložte novou zapalovací svíčku, pokud je to potřeba.
- 8) Při výměně zapalovací svíčky ji nejprve přišroubujte rukou a poté lehce dotáhněte klíčem.

8.5 Čistění vzduchového filtru

Pravidelně kontrolujte vzduchový filtr. Vyměňte ho za nový, pokud je to potřeba.

- 1) Vytáhněte západky od krytu vzduchového filtru. Obr. 27
- 2) Vyjměte filtr z jeho uložení a jemným poklepáváním na pevný povrch, abyste odstranili nečistoty (Obr. 28).
- 3) Naneste malé množství oleje na vzduchové filtry pro zvýšení výkonu filtru. Přebytečný olej vyzdímejte.
- 4) Nasadte vzduchový filtr a uzavřete ho víkem. Ujistěte se, že západky drží filtr na místě.



Obr. 27

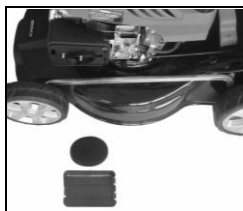

Obr. 28

9. ŘEŠENÍ PROBLÉMŮ

Před prováděním jakékoli údržby nebo oprav vypněte motor a nechte nůž úplně se zastavit.

Problém	Možná příčina	Řešení
1. Motor nestartuje	1.1. Nedostatek paliva	1.1. Doplňte palivo
	1.2. Zapalovací svíčka je mokrá	1.2. Osušte svíčku
	1.3. Zapalovací svíčka je poškozena	1.3. Vyměňte zapalovací svíčku
	1.4. Zapalovací svíčka byla odpojena	1.4. Připojte jí
2. Motor se zastavil	2.1. Nedostatek paliva	2.1. Doplňte palivo
	2.2. Nůž je zablokován	2.2. Odstraňte to co blokuje nůž
3. Nevyhovující výsledek	3.1. Nůž špatně seká	3.1. Naostřete nebo vyměňte nůž
	3.2. Výška trávy přesahuje sekací výšku	3.2. Sekejte pouze tak vysokou travu, jak je sekačka schopna posekat.
	3.3. Výška sekání je nesprávná	3.3. Nastavte správnou výšku sekání
4. Nadměrné vibrace nebo šum	4.1. Nůž je tupý nebo poškozený	4.1. Vyměňte za nový
	4.2. Šrouby/matice jsou volné	4.2. Utáhněte šrouby/matice
	4.3. Benzin nebo olej je nesprávný	4.3. Vypusťte benzin nebo olej a doplňte správný benzin nebo olej

10. UCHOVÁVÁNÍ

Pokud chcete přepravovat sekačku v autě, nejprve vyprázdněte nádrž s olejem a benzinem, aby nedošlo k úniku.

Stroj uchovávejte v suchém a dobře větraném prostředí, nejlépe s návodem k použití v jeho blízkosti. Hořlavé kapaliny, jako je benzin nebo olej neukládejte v bezprostřední blízkosti stroje.

ES PROHLÁŠENÍ O SHODĚ STROJNÍHO ZAŘÍZENÍ

Výrobce: Surpass Tools Manufacture Co.,LTD

Zplnomocněný zástupce: V-GARDEN s.r.o

Úplná adresa: Palackého 127, Smiřice 503 03

Výrobce prohlašuje, že následující strojní výrobky splňují všechny platné evropské normy a nařízení.

Produktový název: Benzinová travní sekačka

Typ: DU12140-46B3, DU12173-51B3

Model: VeGA 4855 SDX 6in1, VeGA 5256 SDX 6in1

Typ: Benzinová sekačka

Garantovaná hladina akustického výkonu:

96 dB(A) pro DU12140-46B3 (VeGA 4855 SDX 6in1)

98 dB(A) pro DU12173-51B3 (VeGA 5256 SDX 6in1)

Strojní zařízení splňuje veškerá příslušná ustanovení

Směrnice:

Strojního zařízení: 2006/42/EC :EN 5395-1:2013, EN 5395-2:2013, ZEK 01.4-08/11.11

Elektromagnetické kompatibility: 2004/108/EC: EN 14982:2009

Emise akustického hluku: 2000/14/EC : 2005/88/EC

Emise znečišťujících látek: 97/68 EC: 2011/88/EU

Date: 8.2. 2015

Jméno a adresa osoby zodpovědné za technické údaje:

Josef Matouš jednatel společnosti

Podpis:



Palackého 127, 503 03 SMÍŘICE
tel.: 494 940 090, fax: 494 940 091
IČ: 274 61 776, DIČ: CZ27461776