

SONY®

Sound Bar

Kezelési útmutató HU

Instrucțiuni de utilizare RO

Návod k použití CZ

Bruksanvisning NO

HDMI

<http://www.sony.net/>



* 4 7 4 8 7 5 8 5 1 * (2)

©2019 Sony Corporation Printed in Malaysia

4-748-758-51(2)



HT-S350

FIGYELMEZTETÉS

A Sound Bart ne használja szűk zárt térben, például könyvszekrényben vagy beépített szekrényben.

A tűz elkerülése érdekében a Sound Bar szellőzőnyílásait ne takarja el újsággal, asztalterítővel, függönnyel stb. A Sound Bart óvja a nyílt lángot használó eszközöktől (például égő gyertyáktól).

A tűz vagy áramütés elkerülése érdekében a Sound Bart ne érje csepegő vagy fröccsenő víz, valamint ne tegyen a Sound Barra folyadékot tartalmazó edényt, például vázát.

A Sound Bar addig nincs leválasztva a hálózati feszültségről, amíg az elektromos aljzathoz csatlakozik, akkor sem, ha magát a Sound Bart kikapcsolta.

Mivel a hálózati csatlakozó használható arra, hogy a Sound Bart leválassza az elektromos hálózatról, ezért könnyen elérhető elektromos aljzathoz csatlakoztassa. Amennyiben a Sound Bar rendellenes működését tapasztalja, azonnal húzza ki a hálózati csatlakozót az elektromos aljzataból.

VIGYÁZAT

A helytelen típusú elemre történő csere robbanásveszélyt okozhat. Az elemeket, illetve az elem behelyezése után a készüléket ne tegye ki magas hőmérsékletnek, például napfénynek és tűznek.

Csak beltéri használatra.

Ajánlott kábelek

A számítógépekhez és/vagy perifériákhoz megfelelően árnyékolt és földelt kábeleket, illetve csatlakozókat kell használni.

A rúdhangszóróhoz

A típus tábla a rúdhangszóró alján található.

Európai ügyfeleinknek

Megjegyzés a felhasználók számára: a következő tájékoztatás az EU irányelveit alkalmazó országokban értékesített készülékekre vonatkozik.

Ezt a terméket a Sony Corporation vagy megbízottja gyártotta.

EU importőr: Sony Europe Limited.

Az EU importőrrel vagy az Európai termékbiztonsággal kapcsolatos

kérdéseket a gyártó jogosult

képviselőjének kell küldeni, Sony

Belgium, bijkantoor van Sony Europe

Limited, Da Vincilaan 7-D1, 1935

Zaventem, Belgium.



Alulírott, Sony Corporation nyilatkozom, hogy a készülék megfelel a 2014/53/EU irányelvnek.

Az EU megfeleléségi nyilatkozat teljes szövege a következő internetes címről érhető el: <http://www.compliance.sony.de/>

A készüléket tesztelték, és igazolták az EMC előírásnak való megfelelését 3 méternél rövidebb csatlakozókábel használata esetén.



**Feleslegessé vált
elemek/
akkumulátorok,
elektromos és
elektronikus
készülékek
hulladékként való**

**eltávolítása. (Használható az
Európai Unió és egyéb országok
szelektív hulladékgyűjtési
rendszerében)**

Ez az elem/akkumulátoron, a készüléken vagy annak csomagolásán található szimbólum jelzi, hogy a termék nem kezelhető háztartási hulladékként. Egyes elemeken/akkumulátorokon, vagy azok csomagolásán ez a szimbólum együtt szerepelhet az ólom (Pb) vegyjelével akkor, ha az elem/akkumulátor 0,004%-nál több ólmot tartalmaz. Az elhasznált elemek/akkumulátorok és készülékek a kijelölt gyűjtőhelyeken történő leadásával segít megelőzni a környezet és az emberi egészség károsodását, amely bekövetkezhetne, ha nem követi a hulladékkezelés helyes módját. Az anyagok újrahasznosítása segít a természeti erőforrások megőrzésében. Az olyan berendezéseknél alkalmazott elemeket/akkumulátorokat, ahol biztonsági, üzemviteli, illetve adatok megőrzése érdekében elengedhetetlen az energiaellátás folyamatosságának biztosítása, csak az arra felkészült szerviz cserélheti azt ki. Beépített akkumulátor esetén, hogy biztosítható legyen az akkumulátor megfelelő kezelése, a termék elhasználódásakor juttassa el azt egy arra kijelölt elektromos és elektronikus hulladékgyűjtő helyre. Minden más elem/akkumulátor esetén, kérjük, tanulmányozza a termékhez mellékelt útmutatót az elem/akkumulátor a készülékből történő biztonságos eltávolításának megfelelő módjával

kapcsolatban. Az elemet/akkumulátort a használt elemek gyűjtőhelyén adja le. A termék és az elemek/akkumulátorok újrahasznosításával kapcsolatos további információkat illetően forduljon a területileg illetékes hivatalhoz, a helyi hulladékgyűjtő szolgáltatóhoz vagy ahhoz az üzlethez, amelyben a terméket vásárolta.

Tartalomjegyzék

A kezelési útmutató	4
A doboz tartalma	5
Mire használható a Sound Bar?	6
Útmutató az alkatrészekhez és vezérlőelemekhez	7

Tv csatlakoztatása

Tv csatlakoztatása HDMI-kábellel	→	Használatba- vételi útmutató (külön dokumentum)
-------------------------------------	---	--

BLUETOOTH funkcióval rendelkező Sony tv vezeték nélküli csatlakoztatása	14
A rúdhangszóró felszerelése a falra	16
Ha a tv távvezérlője nem működik	18

Műsorhallgatás

Tv és más eszközök hallgatása ...	19
A hang beállítása	20

Hang/zene hallgatása a BLUETOOTH® funkcióval

Zene hallgatása mobilkészülékről	22
A Sound Bar bekapcsolása a BLUETOOTH-eszköz használatával	24
A BLUETOOTH funkció kikapcsolása	25

A különféle funkciók használata

A vezeték nélküli kapcsolat beállítása a mélynyomóhoz (SECURE LINK)	26
A HDMI-vezérlés funkció használata	27
A „BRAVIA” Sync funkció használata	29
A HDMI-kapcsolatokra vonatkozó megjegyzések	29
Energiafogyasztás csökkentése	30

Hibaelhárítás

Hibaelhárítás	31
A Sound Bar visszaállítása	36

További információk

Műszaki adatok	37
Támogatott bemeneti hangformátumok (TV-bemenet)	38
A BLUETOOTH-kommunikáció	39
Óvintézkedések	40

A kezelési útmutató

- A jelen Kezelési útmutatóban foglalt utasítások a távvezérlő kezelőszerveit mutatják be.
- Egyes illusztrációk csupán elvi ábrázolások, és eltérhetnek a tényleges termékektől.
- Az egyes funkciók leírásainál a gyári beállításokat aláhúzás jelöli.
Példa: A HDMI-vezérlés funkció bekapcsolva

A doboz tartalma

- Rúdhangszóró (1)

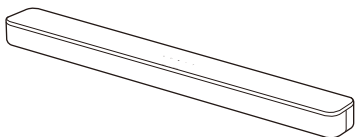

- Mélynyomó (1)

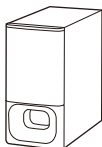

- Távvezérlő (1)

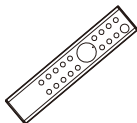

- R03 (AAA méretű) elem (2)



- Optikai digitális kábel (1)

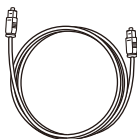

- FALRA SZERELÉSI SABLON (1)



- Használatbavételi útmutató



- Kezelési útmutató

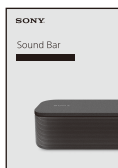

Mire használható a Sound Bar?

**„Tv és más eszközök hallgatása”
(19. oldal)**



Blu-ray Disc™-lejátszó,
kábeldekódér, műholdvevő stb.

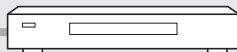

**A tv csatlakoztatása
(lásd: „Használatbavételi útmutató”
(külön dokumentum))**

**„BLUETOOTH
funkcióval rendelkező
Sony tv vezeték
nélküli
csatlakoztatása”
(14. oldal)**

**„A HDMI-vezérlés funkció
használata” (27. oldal)
„A „BRAVIA” Sync funkció
használata” (29. oldal)**

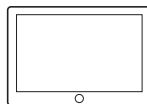
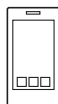
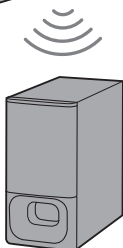
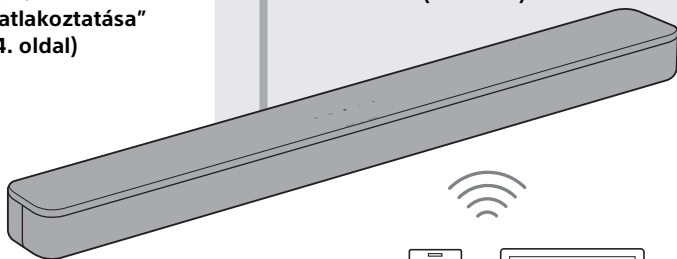

**„Zene hallgatása
mobileszközről” (22. oldal)**

**„A vezeték nélküli kapcsolat
beállítása a mélynyomóhoz
(SECURE LINK)” (26. oldal)**

Útmutató az alkatrészekhez és vezérlőelemekhez

A részleteket kihagytuk az illusztrációkról.

Rúdhangszóró

A készülék eleje

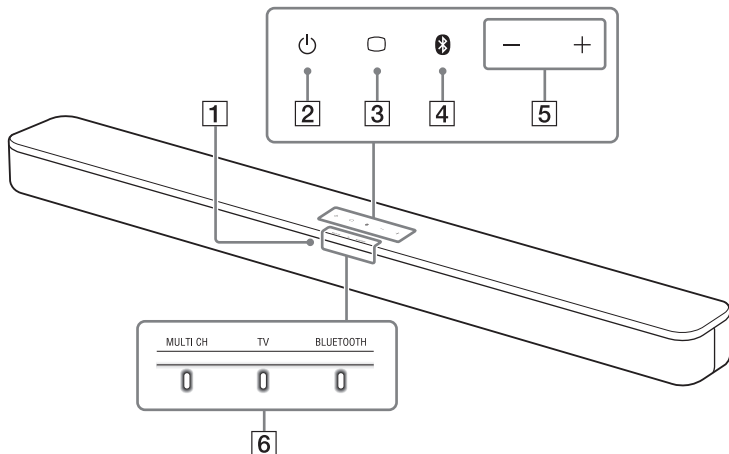

1 Távvezérlő-érzékelő

A Sound Bar működtetéséhez mutasson a távvezérlővel a távvezérlő-érzékelőre.

2 (bekapcsoló) gomb

Bekapcsolja vagy készenléti módba állítja a Sound Bart.

3 (TV) gomb (19. oldal)



4 BLUETOOTH gomb (22. oldal)

5 +/- (hangerő) gombok

6 Jelzőfények

A rúdhangszóró jelzőfényeinek felgyulladásáa vagy villogása a következő állapotokat jelzi.







Aktuálisan választott bemenet

Jelzőfények	Állapot
	Akkor világít, ha a TV bemenet van kiválasztva.
	Akkor világít, ha a BLUETOOTH-bemenet van kiválasztva.
	Akkor világít, ha a Sound Bar a BLUETOOTH funkcióval csatlakozik a tv-hez (a TV bemenet van kiválasztva).

Hangformátum, térhatású hang

Jelzőfények	Állapot
	<ul style="list-style-type: none">Akkor világít, ha 5.1 csatornás többcsatornás hang a bemenet.A hangüzemmód kiválasztásakor egyszer felvillan (20. oldal).

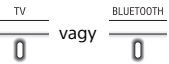
Hangerő

Jelzőfények	Állapot
	Egyszer felvillan, ha a hangerőt alacsonyra (1–20) állítja.
	Egyszer felvillannak, ha a hangerőt közepesre (21–40) állítja.
	Egyszer felvillannak, ha a hangerő nagyra (41–49) állítja.
	<ul style="list-style-type: none">Folyamatosan villognak, ha a hang le van némítva.Kétszer felvillannak, ha a hangerőt a minimális vagy a maximális szintre állítja.
	Az aktuális bemeneti jelzőfény egyszer felvillan, ha a mélynyomó hangerejét az SW  +/- lenyomásával szabályozza.
	Háromszor felvillannak, ha a mélynyomó hangerejét a minimális vagy a maximális szintre állítja.

Az egyes funkciók beállítási állapota

Az egyes funkciók be/kikapcsolt állapotát a jelzőfény-felvillanások alábbi száma jelzi.

- Be: Két felvillanás.
- Ki: Egy felvillanás.

A be/kikapcsolttól eltérő beállítások módosítása esetén a jelzőfények állapotával kapcsolatban lásd az egyes funkciók leírását.

Jelzőfények	Funkciók
<p>MULTI CH</p> <hr/> <p>0</p>	<ul style="list-style-type: none">• Éjszakai üzemmód (21. oldal)• Beszédhang üzemmód (21. oldal)
<p>BLUETOOTH</p> <hr/> <p>0</p>	<ul style="list-style-type: none">• Audio DRC (21. oldal)• HDMI-vezérlés (27. oldal)• BLUETOOTH-készlet (24. oldal)• BLUETOOTH funkció (25. oldal)• Automatikus készlet (30. oldal)• Infravörös jelismétlő (18. oldal)
<p>MULTI CH TV BLUETOOTH</p> <hr/> <p>0 0 0</p>	Tv csatlakoztatása a BLUETOOTH funkcióval (14. oldal).

Hátulnézet

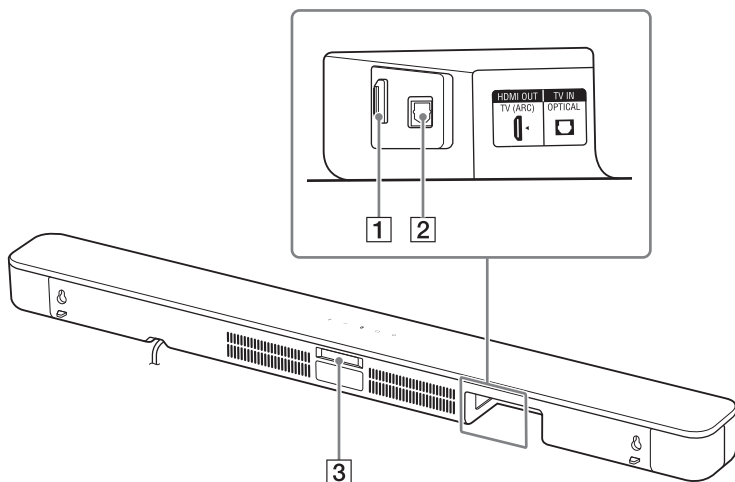

1 HDMI OUT (TV (ARC)) aljzat

Csatlakoztassa a HDMI-bemeneti aljzattal rendelkező tv-t egy HDMI-kábellel (nincs mellékelve).

A Sound Bar ARC-kompatibilis (28. oldal). Az ARC funkció a tv hangját annak HDMI-bemeneti aljzatán keresztül továbbítja egy AV-eszközre (amilyen például a Sound Bar).

2 TV IN (OPTICAL)-aljzat

3 Infravörös jelismétlő (18. oldal)

A tv távvezérlőjének távoli jelét továbbítja a tv-re.

Mélynyomó

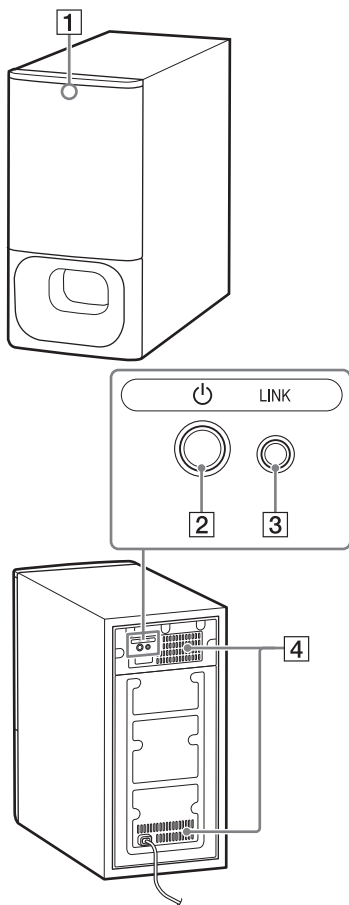

1 Állapotjelző

A mélynyomó bekapcsolási és a rúdhangszóró csatlakozási állapotát jelzi.

- Zölden világít: Létrejön a kapcsolat a mélynyomó és a rúdhangszóró között.
- Zölden villog: A mélynyomó és a rúdhangszóró közötti kapcsolat létrehozása folyamatban van.
- Narancssárgán világít: Létrejön a kapcsolat a mélynyomó és a rúdhangszóró között a Secure Linken keresztül.
- Narancssárgán villog: A mélynyomó és a rúdhangszóró közötti Secure Link-kapcsolat létesítése folyamatban van.
- Pirosan világít: A mélynyomó készenléti üzemmódban van.
- Nem világít: A mélynyomó ki van kapcsolva.

2 (bekapcsoló) gomb

Be/kikapcsolja a mélynyomót.

3 LINK gomb (26. oldal)

4 Szellőzőnyílások

Biztonsági okokból ne takarja el a szellőzőnyílásokat.

Távvezérlő

Egyes gombok eltérően működnek attól függően, hogy milyen hosszan tartja nyomva őket. Az alábbi ikonok jelzik a gomb lenyomásának hosszát.

- : Nyomja le a gombot.
- (hosszabb ideig): Nyomja le és tartsa 5 másodpercig lenyomva a gombot.

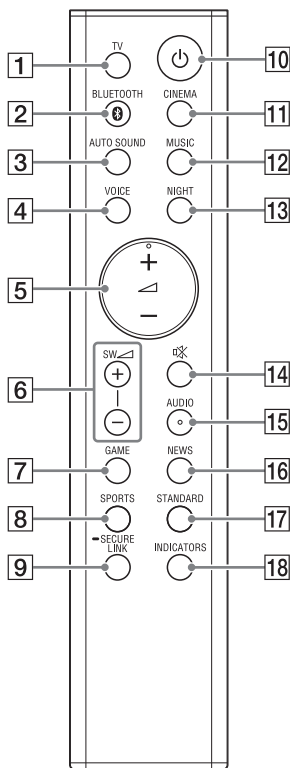



- 1 TV (19. oldal)**
Kiválasztja a TV-bemenetet.
- 2 BLUETOOTH (19., 23. oldal)**
Kiválasztja a BLUETOOTH-bemenetet.
- 3 AUTO SOUND (20. oldal)**
Beállítja a AUTO SOUND hangeffektust.
- 4 VOICE**
 - : Be-/kikapcsolja a beszédhang üzemmódot. (21. oldal)
 - (hosszabb ideig): Be-/kikapcsolja a HDMI-vezérlés funkciót. (27. oldal)
- 5 \triangle (hangerő) +*/-**
Beállítja a hangerőt.
- 6 SW \triangle (mélynyomó hangereje) +*/-**
A mélynyomó hangerejének beállítása.
- 7 GAME (20. oldal)**
Beállítja a GAME hangeffektust.
- 8 SPORTS (20. oldal)**
Beállítja a SPORTS hangeffektust.
- 9 SECURE LINK (26. oldal)**
 - : Elkezd a kapcsolat beállítását a Secure Link funkcióhoz.
- 10 ⏻ (tápkapcsoló)**
Bekapcsolja vagy készenléti módba állítja a Sound Bart.
- 11 CINEMA (20. oldal)**
Beállítja a CINEMA hangeffektust.
- 12 MUSIC (20. oldal)**
Beállítja a MUSIC hangeffektust.
- 13 NIGHT**
 - : Be-/kikapcsolja az éjszakai üzemmódot. (21. oldal)
 - (hosszabb ideig): Be-/kikapcsolja a BLUETOOTH készenléti üzemmódot. (24. oldal)

14 (némítás)

Ideiglenesen kikapcsolja a hangot, vagy visszakapcsolja azt.

15 **AUDIO***

: Kiválasztja a Dolby Digital multiplex adás audiocsatornáját. (21. oldal)

: Be/kikapcsolja az Audio DRC funkciót. (21. oldal)

16 **NEWS (20. oldal)**

Beállítja a NEWS hangeffektust.

17 **STANDARD**

: Beállítja a STANDARD hangeffektust. (20. oldal)

: Be-/kikapcsolja az infravörös jelismétlő funkciót. (18. oldal)

18 **INDICATORS**

: Be/kikapcsolja a jelzőfényeket a rúdhangszórón.

: Be-/kikapcsolja az automatikus készenlét funkciót. (30. oldal)

* A  + és az AUDIO gomb felületén egy-egy kitapintható jelzés található. Ezt a használat során tájékozási pontként lehet használni.

Tipp

A jelzőfényeket az INDICATORS gomb lenyomásával kikapcsolhatja. Ha az INDICATORS gomb lenyomásával ki is kapcsolta a jelzőfényeket, a Sound Bar kezelésekor az adott művelethez tartozó jelzőfények villogni vagy világítani fognak.

A távvezérlő elemeinek cseréje

Ha a Sound Bar nem reagál a távvezérlő működtetésére, cserélje ki a távvezérlő két elemét újakra.

Ehhez használjon R03 (AAA méretű) mangán elemeket.

Tv csatlakoztatása

Tv csatlakoztatása HDMI-kábellel

Lásd a Használatbavételi útmutatót (külön dokumentum).

BLUETOOTH funkcióval rendelkező Sony tv vezeték nélküli csatlakoztatása

BLUETOOTH funkcióval rendelkező Sony tv* használata esetén a tv vagy az ahhoz csatlakoztatott egyéb eszköz hangjának lejátszásához vezeték nélkül is csatlakoztathatja a tv-t és a Sound Bart.

* A tv-nek A2DP-kompatibilisnek (Advanced Audio Distribution Profile) kell lennie.

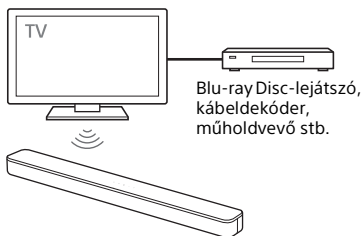

A Sound Bar és a tv vezeték nélküli csatlakoztatása

A Sound Bar és a tv vezeték nélküli csatlakoztatásához a két készüléket a BLUETOOTH funkció használatával párosítania kell.

A párosítás az az eljárás, amelynek során a BLUETOOTH-eszközök előre regisztrálják egymás adatait a vezeték nélküli kapcsolódáshoz.

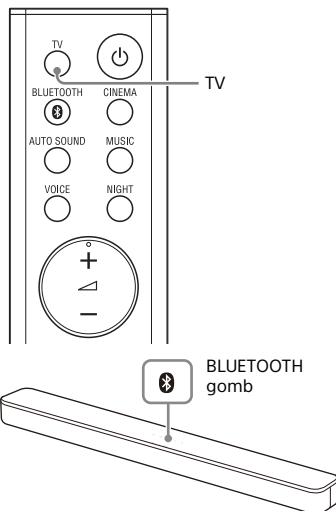

- 1 Helyezze be az elemeket (mellékelve) a távvezérlőbe.
- 2 Kapcsolja be a tv-t.
- 3 Kapcsolja be a rúdhangszórót és a mélynyomót.

- 4** Mutasson a távvezérlővel a rúdhangszóró távvezérlő-érzékelőjére, majd egyidejűleg tartsa nyomva 5 másodpercig a távvezérlő TV és a rúdhangszóró BLUETOOTH gombját.

A TV és a BLUETOOTH jelzőfény kétszer felvillan, a Sound Bar párosítási módba lép, majd a BLUETOOTH jelzőfény gyors ütemben villogni kezd.

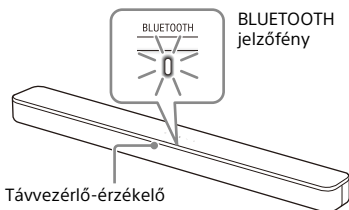

- 5** A tv-n hajtsa végre a párosítási műveletet, és keresse meg a Sound Bart.
- A kereshető BLUETOOTH-eszközök listája a tv képernyőjén látható. A BLUETOOTH-eszközök a tv-vel való párosításának elvégzésével kapcsolatos részleteket lásd a tv kezelési útmutatójában.
- 6** A Sound Bar és a tv párosításához válassza a „HT-S350” lehetőséget a tv képernyőjén szereplő listából.

- 7** Győződjön meg róla, hogy a rúdhangszóró TV és BLUETOOTH jelzőfényei világítanak.

Ezzel létrejött a kapcsolat a Sound Bar és a tv-készülék között.

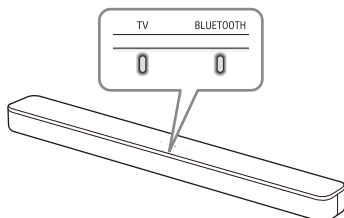

- 8** Válassza ki a programot vagy bemenetet a tv-n annak távvezérlőjével.

A tv képernyőjén megjelenő képhez tartozó hang a Sound Barból hallható.

- 9** A Sound Bar hangerejét a tv távvezérlőjével szabályozhatja.

A tv távvezérlőjének némítási gombjával ideiglenesen elnémíthatja a hangot.

Megjegyzések

- Ha a tv hangja nem hallható a Sound Barból, a Sound Bar távvezérlőjén található TV gomb lenyomásával válassza ki a TV-bemenetet, és ellenőrizze a jelzőfények állapotát a rúdhangszórón.
 - A TV és a BLUETOOTH jelzőfény is világít: a Sound Bar és a tv csatlakoztatva vannak, és a Sound Bar lejátsza a tv hangját.
 - A BLUETOOTH jelzőfény gyors ütemben villog: végezze el a párosítást a tv-n.
 - A TV jelzőfény világít: végezze el újra a csatlakoztatási műveletet az elejétől.

- Ha a Sound Bar és a tv-t egy HDMI-kábellel (nincs mellékelve) csatlakoztatja, akkor a rendszer kikapcsolja a BLUETOOTH-kapcsolatot. A Sound Bar és a tv a BLUETOOTH funkcióval való ismételt csatlakoztatásához válassza le a HDMI-kábelt, majd végezze el újra a csatlakoztatási műveletet az elejétől.
- Egy másik televízió párosításához, miután egy már párosítva van, kapcsolja ki a párosított televíziót, majd párosítsa az újat a mobilkészülök csatlakoztatásának lépéseit követve (22. oldal).

A tv vagy az ahhoz csatlakoztatott egyéb eszköz hangjának lejátszása

Ha a tv és a Sound Bar vezeték nélkül csatlakoznak, a tv távvezérlőjével be- és kikapcsolhatja a Sound Bar-t, szabályozhatja annak hangerejét, illetve elnémíthatja.

1 Kapcsolja be a tv-t a távvezérlővel.

A Sound Bar a televízió bekapcsolásával együtt szintén bekapcsol, és a televízió hangját játssza.

2 Válassza ki programot vagy az eszköz bemenetét a tv távvezérlőjével.

A tv képernyőjén megjelenő képhez tartozó hang a Sound Barból hallható.

3 A Sound Bar hangerejét a tv távvezérlőjével szabályozhatja.

A tv távvezérlőjének némítás gombjával ideiglenesen elnémíthatja a hangot.

Tipp

A Sound Bar a tv-vel összehangolt kikapcsolási funkció révén a tv kikapcsolásakor szintén kikapcsol.

A rúdhangszóró felszerelése a falra

A rúdhangszóró a falra is felszerelhető.

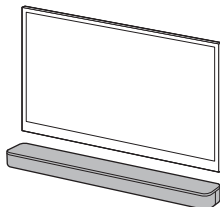

Megjegyzések

- Készítsen elő a fal anyagának és teherbírásának megfelelő csavarokat (nincsenek mellékelve). Mivel a gipszpanel különösen törékeny, a csavarokat egy falgerendához rögzítse. A hangszórókat vízszintesen szerelje fel, hogy a menetes csavarok tartsák azokat a fal egy folyamatos szakaszán.
- A felszerelést bízva a Sony vizionteladójára vagy egy alvállalkozóra, és a szereléskor ügyeljen a biztonságra.
- A Sony nem tehető felelőssé a helytelen szerelés, a fal nem elegendő teherbírása, helytelen csavar használata vagy természeti csapás stb. miatt bekövetkező balesetekért vagy károkért.

- 1** Készítsen elő két csavart (nincsenek mellékelve), amelyek beleillenek a rúdhangszóró hátoldalán lévő, a falra szerelésre szolgáló furatokba.

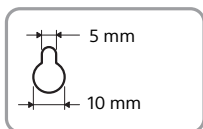
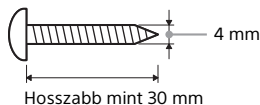

A rúdhangszóró hátlapján található furat

- 2** Ragassza a FALRA SZERELÉSI SABLONT (mellékelve) a falra.

A tv-készülék középvonala

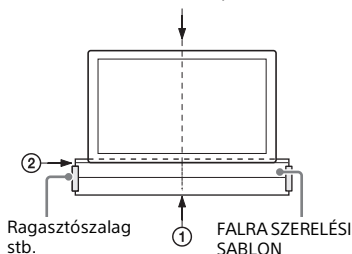

- 1** Igazítsa a FALRA SZERELÉSI SABLON TV KÖZÉPVONALA jelölését (①) a tv középvonalához.
- 2** Igazítsa a FALRA SZERELÉSI SABLON TV ALSÓ VONALA jelölését (②) a tv aljához, majd ragassza a sablont a falra valamilyen általánosan használt ragasztószalaggal.

- 3** Csavarja be a csavarokat a FALRA SZERELÉSI SABLON CSAVAROZÁSI VONAL (③) jelölésén lévő jeleknél (ⓑ) az alábbi illusztrációnak megfelelően.

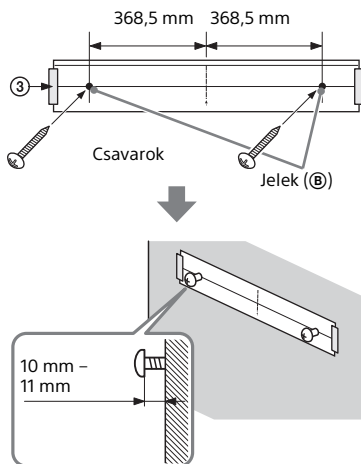

- 4** Távolítsa el a FALRA SZERELÉSI SABLONT.

- 5** Akassza a rúdhangszórót a csavarokra.

Illessze a rúdhangszóró hátulján lévő furatokat a csavarokhoz, majd akassza a készüléket a két csavarra.

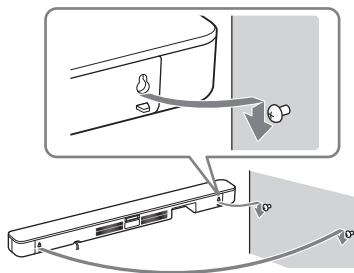

Megjegyzés

Amikor a falra ragasztja, alaposan simítsa ki a FALRA SZERELÉSI SABLONT.

Ha a tv távvezérlője nem működik

Ha a rúdhangszóró kitakarja a tv távvezérlő-érzékelőjét, előfordulhat, hogy a távvezérlő nem fog működni. Ebben az esetben engedélyezze a Sound Bar infravörös jelismétlő funkcióját.

A tv-t így továbbra is tudja irányítani a távvezérlővel, mivel a jeleket a rúdhangszóró hátul továbbítja.

A funkció be- vagy kikapcsolásához nyomja le és tartsa 5 másodpercig lenyomva a STANDARD gombot.

Infravörös jelismétlő bekapcsolva

A BLUETOOTH jelzőfény kétszer felvillan.

Infravörös jelismétlő kikapcsolva

A BLUETOOTH jelzőfény egyszer felvillan.

Megjegyzések

- Először mindenképp ellenőrizze, hogy a tv távvezérlője valóban nem használható-e közvetlenül, és csak ezután kapcsolja be az infravörös jelismétlő funkciót. Ha ugyanis úgy kapcsolja be, hogy a tv távvezérlője közvetlenül is használható, a távvezérlőről közvetlenül kiadott és a rúdhangszóróról továbbított parancsok interferenciája megakadályozhatja a megfelelő használatot.
- Ha az infravörös jelismétlő funkció be is van kapcsolva, a tv típusa megakadályozhatja annak használatát. Emellett más készülékek, például a légkondicionáló távvezérlőinek működését is gátolhatja. Ebben az esetben módosítsa a rúdhangszóró vagy a tv helyzetét.

Tv és más eszközök hallgatása

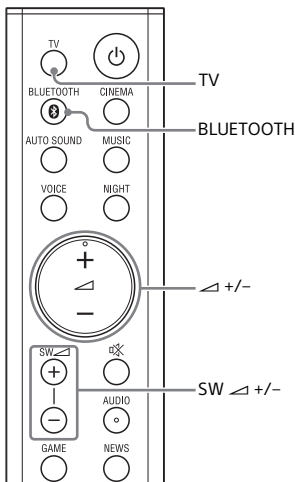

1 Nyomja meg a TV vagy a BLUETOOTH gombot.

A kiválasztott bemenet jelzőfénye világítani kezd a rúdhangszórón.

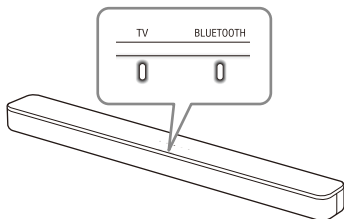

TV-bemenet

- A rúdhangszóró TV IN (OPTICAL) aljzatához csatlakoztatott TV
- A rúdhangszóró HDMI OUT (TV (ARC)) aljzatához csatlakoztatott, ARC-kompatibilis tv

Ha a tv egyszerre a HDMI OUT (TV (ARC)) és a TV IN (OPTICAL) aljzatra is csatlakoztatva van, a hangbemeneti aljzat kiválasztása az elsőként beérkező audiojel alapján történik.

BLUETOOTH-bemenet

Az A2DP profilt támogató BLUETOOTH-eszköz

A részleteket lásd: „Zene hallgatása mobilkészületről” (22. oldal).

2 A hangerő beállítása.

- A hangerőt a távvezérlő \triangleleft +/- gombjainak lenyomásával szabályozhatja.
- A mélynyomó hangerejét a távvezérlő SW \triangleleft +/- gombjainak lenyomásával szabályozhatja.

Tipp

A bemenetet a rúdhangszóró \square (TV) vagy BLUETOOTH gombjának megnyomásával is kiválaszthatja.

Megjegyzések

- Ha a bemeneti forrás nem nagyon tartalmaz basszushangokat (ilyenek például a tv-műsorok), a mélynyomó basszushangjai nehezen hallhatóak.
- Az SW \triangleleft +/- nem működik, ha a mélynyomó nincs csatlakoztatva.

A hang beállítása

A hangforrásokra testre szabott hanghatások használata (hangüzemmód)

Könnyedén alkalmazhatja a különféle hangforrásokra testre szabott, előre programozott hangeffektusokat.

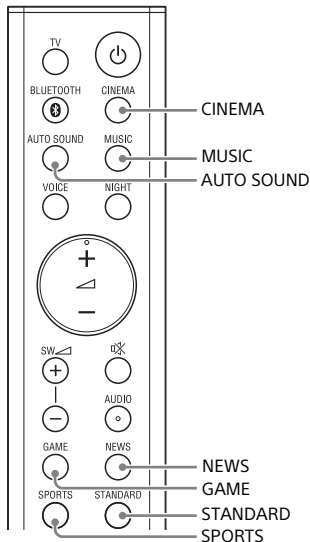

A hangüzemmód kiválasztásához nyomja meg a hangüzemmód-kiválasztó gombot.

A hangüzemmód kiválasztásakor a MULTI CH jelzőfény egyszer felvillan.

AUTO SOUND

A hangzást a Sony által ajánlott hangüzemmódban élvezheti. A hangüzemmód automatikusan igazodik a lejátszott tartalomhoz és a lejátszási funkcióhoz.

CINEMA

A hanglejátszás térhatású lesz, ami a mozifilmek lejátszásához pont megfelelő, valóságghú és hatásos hangzást eredményez.

MUSIC

Ezek a hanghatások zenehallgatáshoz vannak optimalizálva.

GAME

Hatásos és valóságghú hangzás, videojátékokhoz ajánlott.

NEWS

A hírműsorok tiszta beszédhangjait adja vissza.

SPORTS





Olyan élményt biztosít, mintha a stadionban nézné az eseményt. A kommentátorok beszéde mégis élénken hallható.

STANDARD

A hanghatások az egyes forrásoknak megfelelően módosulnak.

A hang beállítása

A hangot a távvezérlő gombjaival állíthatja be.

Funkció neve	Gomb	Funkció
Éjszakai üzemmód		Éjszaka is tisztán hallhatja a hangokat alacsony hangerő mellett is. <ul style="list-style-type: none">• Be: A MULTI CH jelzőfény kétszer felvillan.• Ki: A MULTI CH jelzőfény egyszer felvillan. Megjegyzés A Sound Bar kikapcsolásakor az éjszakai üzemmód automatikusan kikapcsol.
Beszédhang üzemmód		A párbeszédtek tisztábban hallhatóak. <ul style="list-style-type: none">• Be: A MULTI CH jelzőfény kétszer felvillan.• <u>Ki</u>: A MULTI CH jelzőfény egyszer felvillan.
Audio DRC	 Tartsa lenyomva 5 másodpercen keresztül	Az audiojel dinamikatarományának (a maximális és minimális hangerő közötti tartomány) tömörítésével az alacsony hangerejű hangok is jól hallhatóakká válnak. Ez a funkció csak Dolby Digital-jelek lejátszásakor működik. <ul style="list-style-type: none">• Be: A BLUETOOTH jelzőfény kétszer felvillan.• <u>Ki</u>: A BLUETOOTH jelzőfény egyszer felvillan.
Multiplex hang		Ha a Sound Bar Dolby Digital multiplex jelet vesz, akkor multiplex hang használható. A beállítás a Főcsatorna → Alcsatorna → Főcsatorna/alcsatorna sorrendben ciklikusan változik. <ul style="list-style-type: none">• <u>Főcsatorna</u>: A MULTI CH jelzőfény egyszer felvillan.• <u>Alcsatorna</u>: A BLUETOOTH jelzőfény egyszer felvillan.• Főcsatorna/alcsatorna: A főcsatorna hangja a bal oldali, az alcsatornáé a jobb oldali hangsugárzón szólal meg. A MULTI CH és BLUETOOTH jelzőfények egyszer felvillannak.

Tipp

Az AUDIO nem működik, ha a BLUETOOTH jelzőfény világít.

Hang/zene hallgatása a
BLUETOOTH® funkcióval

Zene hallgatása mobileszközről

Mobileszközön, például okostelefonon vagy táblagépen tárolt zenét is hallgathat vezeték nélküli kapcsolat használatával, ha a Sound Bar eszközt és a mobileszközt a BLUETOOTH funkcióval csatlakoztatja.

A mobileszköz csatlakoztatását a BLUETOOTH funkcióval a mellékelt távvezérlővel egyszerűen, a tv bekapcsolása nélkül tudja működtetni.

Zene hallgatása mobileszköz párosításával

Ha mobileszközéről a BLUETOOTH funkcióval szeretne zenét hallgatni, párosítsa a Sound Bar eszközt a mobileszközzel.

A párosítás az az eljárás, amelynek során a BLUETOOTH-eszközök előre regisztrálják egymás adatait a vezeték nélküli kapcsolódáshoz.

1 Nyomja le és tartsa lenyomva a rúdhangszóró BLUETOOTH gombját 2 másodpercig.

A Sound Bar párosítási üzemmódba lép, és a BLUETOOTH jelzőfény gyors ütemben villogni kezd.

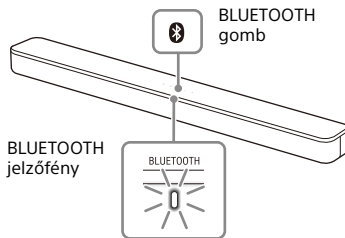

Ha a párosítás a Sound Bar párosítási üzemmódba lépését követő 5 percen belül nem jön létre, a párosítási üzemmód leáll. Ilyen esetben hajtsa végre a párosítást újra az elejétől.

2 A mobileszközön keresse ki a Sound Bar eszközt a párosítási művelet végrehajtásával.

A kereshető BLUETOOTH-eszközök listája a mobileszköz képernyőjén látható.

A BLUETOOTH-eszköz mobileszközzel való párosításával kapcsolatban részletes információt a mobileszköz kezelési útmutatójában olvashat.

3 A Sound Bar és a mobileszköz párosításához válassza a „HT-S350” lehetőséget a mobileszköz képernyőjén szereplő listából.

Ha hozzáférési kulcs szükséges, írja be a „0000” kulcsot.

4 Győződjön meg róla, hogy a rúdhangszóró BLUETOOTH jelzőfénye kéken világít.

Ezzel létrejött a kapcsolat a Sound Bar és a mobileszköz között.

5 Indítsa el a hanglejátszást a csatlakoztatott mobilkészíték zenei alkalmazásával.

A hang a Sound Bar eszközön keresztül hallható.

6 A hangerő beállítása.

- A hangerőt a távvezérlő \triangleleft +/- gombjainak lenyomásával szabályozhatja.
- A mélynyomó hangerejét a távvezérlő SW \triangleleft +/- gombjainak lenyomásával szabályozhatja.

A BLUETOOTH funkció csatlakozási állapotának ellenőrzése

Állapot	BLUETOOTH jelzőfény
Párosítási készenléti állapot alatt	Gyorsan villog kék színben
Próbálkozás a kapcsolat létesítésére	Kéken villog
A kapcsolat létrejött	Kéken világít

Megjegyzések

- Az alábbi darabszámig bármennyi BLUETOOTH-eszközt csatlakoztathat.
 - Mobilkészítékek: 9
 - BLUETOOTH funkcióval rendelkező Sony tv-készülékek: 1

Ha új eszközt párosít a fent megjelölt eszközök darabszámain túl, a legrégebben csatlakoztatott eszköz párosítási adatait az új párosítási adatok váltják fel.

- Párosítsa a második és további mobilkészítéket.

Tipppek

- A BLUETOOTH funkció csatlakozási állapotát ellenőrizheti a BLUETOOTH jelzőfény állapotának ellenőrzésével.
- A BLUETOOTH-bemenet kiválasztása alatt a Sound Bar eszközt párosítási üzemmódba léptetheti a rúdhangszórón található BLUETOOTH gomb rövid lenyomásával.
- Míg a BLUETOOTH-bemenetet nem választotta ki, a Sound Bar eszközt a rúdhangszórón található BLUETOOTH gomb rövid lenyomásával automatikusan újrcsatlakoztathatja a legutóbb csatlakoztatott BLUETOOTH-eszközhöz.

Zene hallgatása párosított mobilkészítékről

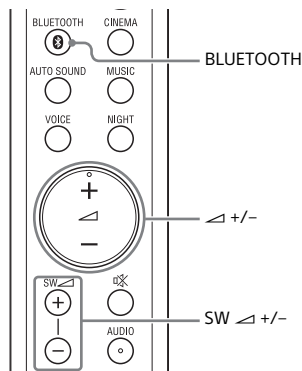

1 Kapcsolja be a BLUETOOTH funkció a mobilkészítéken.

2 Nyomja meg a BLUETOOTH gombot.

A BLUETOOTH jelzőfény villog, és a rúdhangszóró automatikusan újrcsatlakozik a legutóbb csatlakoztatott BLUETOOTH-eszközhöz.

3 Győződjön meg róla, hogy a BLUETOOTH jelzőfény kéken világít.

Ezzel létrejött a kapcsolat a Sound Bar és a mobilkészítők között.

4 Indítsa el a hanglejátszást a csatlakoztatott mobilkészítők zenei alkalmazásával.

A hang a Sound Bar eszközön keresztül hallható.

5 A hangerő beállítása.

- A hangerőt a távvezérlő \triangleleft +/- gombjainak lenyomásával szabályozhatja.
- A mélynyomó hangerejét a távvezérlő SW \triangleleft +/- gombjainak lenyomásával szabályozhatja.

A Sound Bar bekapcsolása a BLUETOOTH-eszköz használatával

Amikor a Sound Bar rendelkezik párosítási információkkal, bekapcsolhatja a Sound Bar eszközt vagy hallgathat zenét a BLUETOOTH-eszközéről akkor is, ha a Sound Bar készenléti állapotban van. Ehhez kapcsolja be a BLUETOOTH-eszköz készenléti üzemmódját.

A funkció be- vagy kikapcsolásához nyomja le és tartsa 5 másodpercig lenyomva a NIGHT gombot.

BLUETOOTH készenléti üzemmód bekapcsolva

A BLUETOOTH jelzőfény kétszer felvillan.

BLUETOOTH készenléti üzemmód kikapcsolva



A BLUETOOTH jelzőfény egyszer felvillan.

Megjegyzés

Ha a BLUETOOTH készenléti üzemmódja be van kapcsolva, a készenléti üzemmód energiafelhasználása megnő.

A BLUETOOTH funkció kikapcsolása

Kikapcsolhatja a BLUETOOTH funkciót.

A funkció be- vagy kikapcsolásához nyomja le és tartsa 10 másodpercig lenyomva a rúdhangszóró ,  és - gombját.

A BLUETOOTH funkció be van kapcsolva

A BLUETOOTH jelzőfény kétszer felvillan.

A BLUETOOTH funkció ki van kapcsolva

A BLUETOOTH jelzőfény egyszer felvillan.

A különféle funkciók használata

A vezeték nélküli kapcsolat beállítása a mélynyomóhoz (SECURE LINK)

A Secure Link funkció segítségével megadhatja a rúdhangszórót és a mélynyomót összekapcsoló vezeték nélküli kapcsolatot. Ha Ön vagy a környezetében élők több ugyanolyan típusú eszközt is használnak, az interferencia elkerülése érdekében javasoljuk a Secure Link funkció használatát.

Állapotjelző

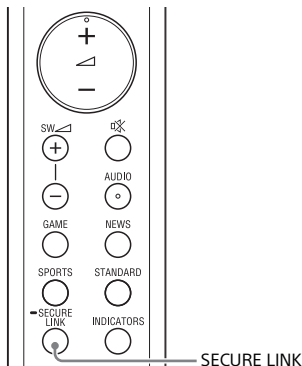
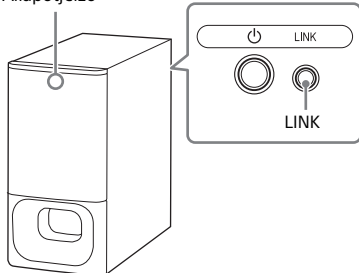

1 Nyomja meg a mélynyomó hátsó oldalán található LINK gombot.

A mélynyomó állapotjelzője narancssárgán villog.

2 percen belül folytassa a következő lépéssel.

2 Nyomja meg és tartsa lenyomva a távirányító SECURE LINK gombját 5 másodpercig.

A kapcsolat beállítása megkezdődik.

A MULTI CH és TV jelzőfények kétszer felvillannak, majd a jelzőfények felváltva villognak.

3 Győződjön meg róla, hogy a MULTI CH és a TV jelzőfény már nem villog, a mélynyomó jelzőfénye pedig narancssárgán világít.

Ezzel létrejött a kapcsolat a rúdhangszóró és a mélynyomó között.

Ha a kapcsolat nem jön létre, a MULTI CH és a TV jelzőfény 5 másodpercig világít. Ebben az esetben hajtsa végre újra a Secure Link-kapcsolat létrehozásához szükséges műveletet.

A Secure Link funkció kikapcsolása

Tartsa lenyomva a SECURE LINK gombot
5 másodpercen keresztül.

A MULTI CH jelzőfény kétszer felvillan.

A HDMI-vezérlés funkció használata

A HDMI-vezérlés funkcióval*
kompatibilis televízióhoz vagy Blu-ray
Disc-lejátszóhoz hasonló eszközök
esetén a HDMI-kábel használata
lehetővé az eszköz egyszerű irányítását
a tv vagy a Blu-ray Disc-lejátszó
távvezérlőjének használatával.

Megjegyzés

Ezek a funkciók esetleg más, nem a Sony
által gyártott termékekkel is használhatók,
de működésük nem garantált.

* A HDMI-vezérlés egy, a CEC (Consumer
Electronics Control) által meghatározott
szabvány, amely lehetővé teszi a HDMI
(High-Definition Multimedia Interface)
eszközök számára egymás vezérlését.

A HDMI-vezérlés funkció használatának előkészítése

**A funkció be- vagy kikapcsolásához
nyomja le és tartsa 5 másodpercig
lenyomva a VOICE gombot.**

A HDMI-vezérlés funkció bekapcsolva

A BLUETOOTH jelzőfény kétszer felvillan.

A HDMI-vezérlés funkció kikapcsolva

A BLUETOOTH jelzőfény egyszer felvillan.

Engedélyezze a HDMI-vezérlés funkció
beállításait a tv-n és az ahhoz
csatlakoztatott eszközökön.

Rendszer kikapcsolása funkció

A Sound Bar a tv kikapcsolásakor
automatikusan kikapcsol.

Rendszer hangbeállítási funkció

Ha tv-nézés közben kapcsolja be a Sound Bar eszközt, a tv hangja a Sound Bar hangszóróin keresztül lesz hallható. A Sound Bar hangereje a tv távvezérlőjével állítható. Ha bekapcsolja a tv-készüléket, a Sound Bar automatikusan bekapcsol, és a tv hangja a Sound Bar hangszóróin hallható.

A tv menüből is végezhet műveleteket. Részleteket a tv kezelési útmutatójában talál.

Megjegyzések

- A Sound Bar hangerőszintjének száma a tv-től függően annak képernyőjén látható.
- A tv-készüléktől függően előfordulhat, hogy a rendszer hangbeállítási funkció nem érhető el. Részleteket a tv kezelési útmutatójában talál.
- A tv-készüléktől függően előfordulhat, hogy ha a tv hangja a tv legutóbbi használatakor a tv hangszóróiból szólt, akkor a Sound Bar nem kapcsol be a tv-vel összehangolt bekapcsolási funkcióval még akkor sem, ha bekapcsolja a tv-t.

ARC (Audio Return Channel)

Ha a Sound Bar csatlakozik a tv ARC-kompatibilis HDMI IN-aljzatához, optikai digitális kábel csatlakoztatása nélkül is hallgathatja a tv hangját a Sound Bar hangszóróiból.

Megjegyzés

Ha a tv nem kompatibilis az ARC funkcióval, csatlakoztassa az optikai digitális kábelt (mellékelve) (lásd a mellékelt Használatbavételi útmutatót).

Egygombos lejátszás funkció

Ha a tv-hez csatlakoztatott eszközön (Blu-ray Disc-lejátszón, „PlayStation®4” készüléken stb.) játszik le tartalmat, a Sound Bar és a tv automatikusan bekapcsol, a Sound Bar bemenete a TV bemenetére vált, és a hang a Sound Bar hangszóróiból hallható.

Megjegyzések

- Ha a tv hangja a legutóbbi használat során a tv hangszóróiból szólt, előfordulhat, hogy a Sound Bar nem kapcsol be, a hang és a kép pedig a tv-ből érkezik akkor is, ha az eszköz éppen tartalmat játszik le.
- A tv-készüléktől függően előfordulhat, hogy a lejátszott tartalom elejét nem lehet megfelelően lejátszani.

A „BRAVIA” Sync funkció használata

A HDMI-vezérlés funkció mellett használhatja a „BRAVIA” sync funkciót is, például a hang üzemmód/jelenetválasztás funkciót.

Megjegyzés

Ez a funkció a Sony szabadalmaztatott funkciója. Ez a funkció kizárólag a Sony által gyártott termékekkel működik.

Hang üzemmód/ Jelenetválasztás funkció

A Sound Bar hang üzemmódja automatikusan vált a tv jelenetválasztás funkciója vagy hang üzemmódja beállításainak megfelelően. Részleteket a tv kezelési útmutatójában talál. Állítsa a hang üzemmódot AUTO SOUND állapotba (20. oldal).

A HDMI-kapcsolatokra vonatkozó megjegyzések

- Jóváhagyott HDMI-kábelt használjon.
- A következő használatát javasoljuk: Sony nagysebességű HDMI-kábel Ethernettel a kábeltípust jelző emblémával.
- Nem javasoljuk HDMI-DVI átalakítókábel használatát.
- A csatlakoztatott eszköz elnyomhatja a HDMI-aljzatról érkező audiojeleket (mintavételi frekvencia, bithosszúság stb.).

Energiafogyasztás csökkentése

Ha a Sound Bar eszközt az energiafogyasztás csökkentése mellett is használni kívánja, módosítsa a következő beállításokat.

A Sound Bar eszköz kikapcsolása a használati állapot érzékelésével

Amikor bekapcsolja az automatikus készenléti funkciót, a Sound Bar automatikusan készenléti üzemmódba lép, ha azt körülbelül 20 percen át nem működteti, és ha az eszköz nem kap bemeneti jelet.

A funkció be- vagy kikapcsolásához nyomja le és tartsa 5 másodpercig lenyomva a INDICATORS gombot.

Automatikus készenléti üzemmód bekapcsolva

A BLUETOOTH jelzőfény kétszer felvillan.

Automatikus készenléti üzemmód kikapcsolva

A BLUETOOTH jelzőfény egyszer felvillan.

Energiafogyasztás csökkentése készenléti üzemmódban

Az energiafogyasztás készenléti üzemmódban való csökkentéséhez kapcsolja ki a BLUETOOTH készenléti üzemmódot (24. oldal) és a HDMI-vezérlés funkciót (27. oldal). Ezek gyári beállítása a bekapcsolt állapot.

Hibaelhárítás

Hibaelhárítás

Ha a Sound Bar használata közben az alábbi hibák valamelyikét tapasztalja, a hibaelhárítási útmutatás alapján próbálja meg elhárítani a hiba okát, mielőtt javítást kérne. Ha valamelyik probléma továbbra is fennáll, értesítse a legközelebbi Sony-forgalmazót. Amikor javítást kér, vigye magával a rúdhangszórót és a mélynyomót is, még akkor is, ha úgy tűnik, hogy csak az egyikkel van probléma.

Tápellátás

A Sound Bar nem kapcsol be.

- Ellenőrizze a hálózati tápkábel megfelelő csatlakoztatását.
- Húzza ki a hálózati tápkábelt a fali aljzatból, majd pár perc múlva csatlakoztassa újra.

A Sound Bar automatikusan kikapcsol.

- Az automatikus készenléti funkció működik. Kapcsolja ki az automatikus készenléti funkciót (30. oldal).

Hiába kapcsolja be a tv-t, a Sound Bar nem kapcsol be.

- Kapcsolja be a HDMI-vezérlést (27. oldal). A tv-nek támogatnia kell a HDMI-vezérlést. Részleteket a tv kezelési útmutatójában talál.
- Ellenőrizze a tv hangszóró-beállításait. Bekapcsoláskor a rendszer szinkronizálja a Sound Bart a tv hangszóró-beállításával. Részleteket a tv kezelési útmutatójában talál.

- A tv-től függően előfordulhat, hogy ha a hang legutóbb a tv hangszóróiból szólt, akkor a Sound Bar nem kapcsol be a tv-vel összehangolt bekapcsolási funkcióval még akkor sem, ha bekapcsolja a tv-t.

A tv kikapcsolásakor a Sound Bar is kikapcsol.

- Ellenőrizze a HDMI-vezérlés beállítását (27. oldal). Ha a HDMI-vezérlés be van kapcsolva, és a Sound Bar a TV-ről kapja a jelet, akkor a tv kikapcsolásakor a Sound Bar automatikusan kikapcsol.

Hiába kapcsolja ki a tv-t, a Sound Bar nem kapcsol ki.

- Ellenőrizze a HDMI-vezérlés beállítását (27. oldal). A tv kikapcsolásakor a Sound Bar csak akkor kapcsol ki automatikusan, ha a TV bemenetről kapja a jelet. A tv-nek támogatnia kell a HDMI-vezérlést. Részleteket a tv kezelési útmutatójában talál.

Kép

Nincs kép, vagy a kép nem megfelelően jelenik meg.

- Ha annak ellenére sincs kép, hogy a TV bemenet lett kiválasztva, akkor a tv távvezérlőjével válassza ki a kívánt tv-csatornát.

Hang

A Sound Bar nem tud kapcsolódni a tv-hez a BLUETOOTH funkcióval.

- Ha a Sound Bart és a tv-t egy (nem mellékelt) HDMI-kábellel csatlakoztatja, akkor a rendszer kikapcsolja a BLUETOOTH-kapcsolatot. Válassza le a HDMI-kábelt, majd kezdje az elejétől a csatlakoztatási műveletet (14. oldal).

A tv hangja nem hallható a Sound Baron.

- Ellenőrizze a Sound Barhoz és a tv-hez csatlakoztatott HDMI-kábel vagy az optikai digitális kábel típusát és kapcsolatát (lásd a mellékelt Használatbavételi útmutatót).
- Válassza le a tv és a Sound Bar csatlakoztatására szolgáló kábeleket, majd ügyeljen rá, hogy megfelelően csatlakoztassa őket újra. Húzza ki a tv és a Sound Bar hálózati tápkábeleit a fali aljzatból, majd csatlakoztassa őket újra.
- Ha a Sound Bar-t és a tv-t csak HDMI-kábellel csatlakoztatja, akkor ellenőrizze az alábbiakat.
 - A csatlakoztatott tv HDMI-aljzata „ARC” felirattal van ellátva.
 - A tv HDMI-vezérlési funkciója be van kapcsolva.
 - A HDMI-vezérlés be van kapcsolva a Sound Baron (27. oldal).
- Ha a tv nem kompatibilis az ARC funkcióval, akkor csatlakoztassa az optikai digitális kábelt (mellékelve) (lásd a mellékelt Használatbavételi útmutatót). Ha a tv nem kompatibilis az ARC funkcióval, akkor a hangja nem hallható a Sound Baron még akkor sem, ha a Sound Bar a tv HDMI IN-aljzatához van csatlakoztatva.
- Válassza ki a TV bemenetet a TV (19. oldal) gomb megnyomásával.
- Növelje a tv hangerejét, vagy oldja fel a némítást.
- A tv és a Sound Bar csatlakoztatási sorrendjétől függően előfordulhat, hogy a Sound Bar le van némítva. Ilyen esetben először a tv-t kapcsolja be, majd utána a Sound Bar-t.
- A tv (BRAVIA) hangszóróinak beállítása legyen Audiorendszer. A tv beállításával kapcsolatos információkat a tv kezelési útmutatójában találja.
- Ellenőrizze a tv hangkimenetét. A tv-beállításokat a tv kezelési útmutatójában tekintheti meg.

- A Sound Bar támogatja a Dolby Digital és PCM hangformátumokat (38. oldal). Amikor nem támogatott formátumot játszik le, állítsa a tv (BRAVIA) digitális hangkimenet-beállítását „PCM” formátumra. Részleteket a tv kezelési útmutatójában talál.

A hang a Sound Baron és a tv hangszóróin is hallható.

- Változtassa meg a tv hangkimenet-beállítását, hogy a külső hangszórókból érkezen a hang.
- Állítsa minimálisra a tv hangerejét.



A Sound Bar és a tv által kiadott hang erőssége akkor is különbözik, ha a hangerő a Sound Baron és a tv-n ugyanarra az értékre van beállítva.

- Ha a HDMI-vezérlés funkció be van kapcsolva, a Sound Bar hangerejének értéke a tv hangerejeként jelenhet meg a tv-n. A Sound Bar és a tv által kiadott hang erőssége akkor is különbözik, ha a hangerő a Sound Baron és a tv-n ugyanarra az értékre van beállítva. A Sound Bar és a tv által kiadott hang erőssége az eszközök hangfeldolgozó jellemzőitől függően különbözik, így ez nem jelent hibás működést.

A hang megszakad például tv-műsorok megtekintésekor vagy Blu-ray lemez lejátszásakor.

- Ellenőrizze a Hang üzemmód beállítását (20. oldal). Ha a Hang üzemmód beállítása AUTO SOUND, akkor előfordulhat, hogy a hang megszakad, amikor a rendszer automatikusan megváltoztatja a Hang üzemmódot az éppen lejátszott műsornak megfelelően. Ha ki szeretné kapcsolni a Hang üzemmód automatikus módosítását, akkor adjon meg egy, az AUTO SOUND-tól elérő beállítást.

Egyáltalán nem, vagy csak nagyon halkan hallható a Sound Barhoz csatlakoztatott eszköz hangja a Sound Barról.

- Nyomja meg a  + gombot, és ellenőrizze a hangerőszintet (12. oldal).
- Nyomja meg a  vagy a  + gombot a némítás kikapcsolásához (12. oldal).
- Ellenőrizze, hogy a megfelelő bemeneti forrás van-e kiválasztva (19. oldal).
- Ellenőrizze, hogy a Sound Bar és a csatlakoztatott eszköz kábele megfelelően vannak-e csatlakoztatva.
- Ha a csatlakoztatott készülék támogatja a mintasűrűség-növelési funkciót, kapcsolja ki.





A térhatású hang nem hallható.

- A bemenő jeltől és a Hang üzemmód beállításától függően előfordulhat, hogy a készülék nem tud megfelelő térhatású hangot kiadni. A hallgatott műsortól vagy lemeztől függően előfordulhat, hogy az effektust alig lehet észrevenni.
- Többcsatornás hang lejátszásához ellenőrizze a Sound Barhoz csatlakoztatott eszköz digitális hangkimenetének beállítását. További részleteket a csatlakoztatott eszközhöz mellékelt kezelési útmutatóban olvashat.

Mélynyomó

Egyáltalán nem vagy csak nagyon halkan hallható hang a mélynyomóból.

- Nyomja meg a SW  + gombot a távvezérlőn a mélynyomó hangerejének növeléséhez.
- Győződjön meg róla, hogy a mélynyomó állapotjelzője zölden vagy narancssárgán világít.

- Ha a mélynyomó állapotjelzője nem világít, próbálkozzon a következővel.
 - Győződjön meg róla, hogy a mélynyomó hálózati tápkábele megfelelően van csatlakoztatva.
 - Nyomja meg a mélynyomó  (tápkapcsoló) gombját, hogy bekapcsolja a mélynyomót.
- Ha a mélynyomó állapotjelzője vörösen világít, próbálkozzon a következővel.
 - Vigye közelebb a mélynyomót a rúdhangszóróhoz, hogy a mélynyomó állapotjelzője zölden vagy narancssárgán világítson.
 - Kövesse a következő szakasz lépéseit: „A vezeték nélküli kapcsolat beállítása a mélynyomóhoz (SECURE LINK)” (26. oldal).
- Ha a mélynyomó állapotjelzője vörösen villog, a  (tápkapcsoló) megnyomásával kapcsolja ki a mélynyomót, és ellenőrizze, hogy nem takarta-e el valami a szellőzőnyílását.
- Ha a bemeneti forrás alig tartalmaz basszushangokat (ilyenek például a tv-műsorok), akkor előfordulhat, hogy a mélynyomó hangja nehezen hallható. Az alábbi lépések végrehajtásával játssza le az előre elmentett, bemutató célra szolgáló zenét, és ellenőrizze, hogy hallható-e hang a mélynyomón.
 - ① Nyomja meg és tartsa lenyomva a  (TV) gombot a rúdhangszórón 5 másodpercig. Az eszköz lejátssza az előre elmentett, bemutató célra szolgáló zenét.
 - ② Nyomja meg újra a  (TV) gombot. Az eszköz ekkor megszakítja a bemutató célra szolgáló zene lejátszását, és a Sound Bar visszatér az előző állapotba.
- Kapcsolja ki az éjszakai üzemmódot (21. oldal).

Mobileszköz csatlakoztatása

Nem létesíthető BLUETOOTH-kapcsolat.

- Győződjön meg róla, hogy a BLUETOOTH jelzőfény világít a rúdhangszórón (7. oldal).
- Ellenőrizze, hogy a csatlakoztatni kívánt BLUETOOTH-eszköz, illetve annak BLUETOOTH funkciója be van-e kapcsolva.
- Vigye a BLUETOOTH-eszközt közel a rúdhangszóróhoz.
- Párosítsa újból a Sound Bar-t és a BLUETOOTH-eszközt. Előfordulhat, hogy ehhez először meg kell szakítani a BLUETOOTH-eszköz és a Sound Bar párosítását.
- Ha a BLUETOOTH funkció ki van kapcsolva, kapcsolja be (25. oldal).

A párosítás nem végezhető el.

- Vigye a BLUETOOTH-eszközt közel a rúdhangszóróhoz.
- Ellenőrizze, hogy a Sound Bar vételét nem zavarja-e vezeték nélküli LAN-eszköztől, más 2,4 GHz-es vezeték nélküli eszköztől vagy mikrohullámú sütőtől származó interferencia. Ha elektromágneses sugárzást gerjesztő eszköz működik a közelben, akkor vigye távolabb a Sound Bar-tól.
- Előfordulhat, hogy nem lehet párosítani az eszközöket, ha más BLUETOOTH-eszközök is vannak a Sound Bar közelében. Ebben az esetben kapcsolja ki a többi BLUETOOTH-eszközt.

A csatlakoztatott BLUETOOTH-mobileszköz hangja nem hallható a Sound Bar-on.

- Győződjön meg róla, hogy a BLUETOOTH jelzőfény világít a rúdhangszórón (7. oldal).
- Vigye a BLUETOOTH-eszközt közel a rúdhangszóróhoz.

- Ha elektromágneses sugárzást kibocsátó eszköz, például vezeték nélküli LAN-, más BLUETOOTH-eszköz vagy mikrohullámú sütő működik a közelben, akkor vigye azt messzebb a Sound Bar-tól.
- Távolítsa el a rúdhangszórót és a BLUETOOTH-eszköz közötti esetleges akadályokat, vagy vigye tőlük távolabb a rúdhangszórót.
- Ha a rúdhangszóró a tv alatt van elhelyezve, vigye távolabb a tv-től.
- Helyezze át máshová a csatlakoztatott BLUETOOTH-eszközt.
- Állítsa át az esetlegesen a közelben lévő vezeték nélküli LAN-útválasztó vagy számítógép vezeték nélküli LAN-frekvenciáját az 5 GHz-es tartományra.
- Növelje a hangerőt a csatlakoztatott BLUETOOTH-eszközön.

A hang nincs szinkronban a képpel.

- Előfordulhat, hogy filmnézés közben a hang kissé késik a képhez képest.

Távvezérlő

A Sound Bar távvezérlője nem működik.

- Mutasson a távvezérlővel a rúdhangszóró távvezérlő-érzékelőjére (7. oldal).
- Távolítsa el minden akadályt a távvezérlő és a Sound Bar közül.
- Cserélje ki a távvezérlő mindkét elemét, ha azok már merülőfélben vannak.
- Ellenőrizze, hogy a megfelelő gombot nyomta-e meg a távvezérlőn (12. oldal).

A tv távvezérlője nem működik.

- Úgy helyezze el a rúdhangszórót, hogy ne takarja el a tv távvezérlő-érzékelőjét.
- Ez a probléma az Infravörös jelismétlő funkció bekapcsolásával hárítható el (18. oldal).

További hibák

A HDMI-vezérlés nem működik megfelelően.

- Ellenőrizze a Sound Bar csatlakozását (lásd a mellékelt Használatbavételi útmutatót).
- Engedélyezze a tv-n a HDMI-vezérlési funkciót. Részleteket a tv kezelési útmutatójában talál.
- Várjon egy rövid ideig, majd próbálkozzon ismét. Ha leválasztja a Sound Bart, akkor egy ideig nem tud műveleteket végrehajtani. Várjon legalább 15 másodpercet, majd próbálkozzon ismét.
- A Sound Barhoz csatlakoztatott eszközöknek támogatniuk kell a HDMI-vezérlést.
- Engedélyezze a HDMI-vezérlést a Sound Barhoz csatlakoztatott eszközökön. Részleteket az eszközök kezelési útmutatójában talál.
- A HDMI-vezérléssel vezérelhető eszközök típusát és számát a HDMI CEC szabvány a következőképpen korlátozza:
 - Felvevőeszközök (Blu-ray Disc-felvevő, DVD-felvevő stb.): legfeljebb 3 eszköz
 - Lejátszóeszközök (Blu-ray Disc-lejátszó, DVD-lejátszó stb.): legfeljebb 3 eszköz
 - Tunerhez kapcsolódó eszközök: legfeljebb 4 eszköz
 - Audiorendszer (fülhallgatóegység/fejhallgató): legfeljebb 1 eszköz (a Sound Bar használja)

A rúdhangszóró jelzőfényei 10 másodpercig villognak, és a Sound Bar automatikusan kikapcsol.

- A védelmi funkció aktiválódott. Húzza ki a hálózati tápkábelt, győződjön meg arról, hogy semmi sem takarja a rúdhangszóró szellőzőnyílásait, majd idővel kapcsolja vissza a Sound Bart.

A tv érzékelői nem működnek megfelelően.

- A rúdhangszóró blokkolhat bizonyos érzékelőket (például a fényerősség-érzékelőt), a tv távvezérlőjének vevőegységét, az infravörös 3D-szemüvegrendszert támogató 3D tv-hez tartozó 3D-szemüvegek kibocsátóit, illetve a vezeték nélküli kommunikációt. Vigye távolabb a rúdhangszórót a tv-től olyan távolságra, amely lehetővé teszi a részegységek megfelelő működését. Az érzékelők és a távvezérlő vevőegységének helyével kapcsolatban tekintse meg a tv-hez mellékelt kezelési útmutatót.

A Sound Bar nem működik megfelelően.

- Előfordulhat, hogy a Sound Bar bemutató üzemmódban van. A bemutató üzemmódból való kilépéshez állítsa alaphelyzetbe a Sound Bart. Nyomja meg és legalább 5 másodpercig tartsa lenyomva a – (hangerő) és a  (tápkapcsoló) gombot a rúdhangszórón (36. oldal).

A következő üzenet jelenik meg.

• Please select the desired TV channels with the TV's remote control.

* Ez a képernyő az angol verziót mutatja.

- Válassza ki a tv programot a tv távvezérlőjével.

A Sound Bar visszaállítása

Ha a Sound Bar továbbra sem működik megfelelően, akkor az alábbiak szerint végezze el a Sound Bar visszaállítását.

- 1 Nyomja meg és legalább 5 másodpercig tartsa lenyomva a – (hangerő) és a  (tápkapcsoló) gombot a rúdhangszórón.**

Ekkor a rúdhangszóró összes jelzőfénye háromszor felvillan, és a beállítások visszaállnak alaphelyzetbe.

- 2 Húzza ki a hálózati tápkábelt.**
- 3 Csatlakoztassa újból a hálózati tápkábelt, majd nyomja meg a  gombot a Sound Bar bekapcsolásához.**

Tipp

Az egyes funkciók leírásainál a gyári beállításokat aláhúzás jelöli.

További információk

Műszaki adatok

Rúdhangszóró (SA-S350)

Erősítőre vonatkozó szakasz

KIMENŐ TELJESÍTMÉNY (névleges)

Elülső bal + elülső jobb: 45 W + 45 W
(4 ohm, 1 kHz, 1% THD)

KIMENŐ TELJESÍTMÉNY (viszonyított)

Elülső bal/elülső jobb hangszóró:
85 W (csatornánként 4 ohm, 1 kHz)

Bemenetek

TV IN (OPTICAL)

Kimenetek

HDMI OUT (TV (ARC))

BLUETOOTH-ra vonatkozó szakasz

Kommunikációs rendszer

BLUETOOTH specifikáció, 5.0-es verzió

Kimenet

BLUETOOTH Power Class 1 specifikáció

Legnagyobb kommunikációs távolság:

A hatótáv látótengelyben kb.
25 méter¹⁾

Frekvenciasáv

2,4 GHz-es sáv (2,4000 GHz –
2,4835 GHz)

Maximális kimeneti teljesítmény

< 9 dBm

Modulációs módszer

FHSS (Freq Hopping Spread Spectrum)

Kompatibilis BLUETOOTH-profilok²⁾

A2DP (Advanced Audio Distribution
Profile)

AVRCP (Audio Video Remote Control
Profile)

Támogatott kodek³⁾

SBC⁴⁾

Átviteli tartomány (A2DP)

20 Hz – 20 000 Hz (Mintavételi
frekvencia: 32 kHz, 44,1 kHz, 48 kHz)

- 1) A tényleges távolság olyan tényezőktől függ, mint például az eszközök közötti akadályok, a mikrohullámú sütő körüli mágneses mezők, a sztatikus elektromosság, vezeték nélküli telefon használata, a vétel érzékenysége, az operációs rendszer, a szoftveralkalmazások stb.
- 2) A standard BLUETOOTH-profilok jelölik az eszközök közötti BLUETOOTH-kommunikáció célját.
- 3) Kodek: Az audiojelek tömörítési és átalakítási formátuma
- 4) Alsáv kodek (Subband Codec) rövidítése

Elülső bal/elülső jobb hangszóróra vonatkozó szakasz

Hangszórórendszer
2 hangszórós rendszer

Hangszóró

Elülső bal/elülső jobb hangszóró:
52 mm × 90 mm, kúp típusú, 4 Ω

Általános jellemzők

Tápellátás

220 V – 240 V AC, 50 Hz/60 Hz

Energiafogyasztás

Bekapcsolva: 30 W

Készenléti üzemmódban: 0,5 W vagy kevesebb (energiatakarékos üzemmód)

(Ha a HDMI-vezérlés és a BLUETOOTH készenléti üzemmódja ki van kapcsolva)

Készenléti üzemmód: 2 W vagy kevesebb*

(Ha a HDMI-vezérlés és a BLUETOOTH készenléti üzemmódja be van kapcsolva)

* A Sound Bar automatikusan energiatakarékos üzemmódba lép, ha nincs HDMI-kapcsolat vagy BLUETOOTH-párosítási előzmény.

Méretetek* (kb.) (szé/ma/mé)

900 mm × 64 mm × 88 mm

* A kiálló részeket nem számítva

Tömeg (kb.)

2,4 kg

Mélynyomó (SA-WS350)

KIMENŐ TELJESÍTMÉNY (viszonyított)

150 W (2,5 ohm, 100 Hz)

Hangszórórendszer

Mélynyomó hangszórórendszer,
basszusreflex

Hangszóró

160 mm, kúp típusú

Tápellátás

220 V – 240 V AC, 50 Hz/60 Hz

Energiafogyasztás

Bekapcsolva: 25 W

Készenléti üzemmód: 0,5 W vagy
kevesebb

Méreték* (kb.) (szé/ma/mé)

190 mm × 382 mm × 390 mm

* A kiálló részeket nem számítva

Tömeg (kb.)

7,8 kg

Vezeték nélküli jeladóra/ vevőegységre vonatkozó szakasz

Frekvenciasáv

2,4 GHz-es sáv (2,4000 GHz –
2,4835 GHz)

Maximális kimeneti teljesítmény

< 9 dBm

Modulációs módszer

FHSS (Freq Hopping Spread Spectrum)

A kialakítás és a műszaki adatok előzetes
bejelentés nélkül megváltozhatnak.

Támogatott bemeneti hangformátumok (TV- bemenet)

A Sound Bar a következő
hangformátumokat támogatja.

- Dolby Digital
- Lineáris PCM, 2 csat.

A BLUETOOTH-kommunikáció

- A BLUETOOTH-eszközök ne legyenek egymástól 10 méternél távolabb, és ne legyenek köztük akadályok. A következő körülmények csökkenthetik a hatékony kommunikációs távolságot.
 - Ha egy személy, valamilyen fémtárgy, fal vagy más akadály az egymással BLUETOOTH-kapcsolatban álló eszközök közé áll vagy kerül
 - Aktív vezeték nélküli LAN-kapcsolat jelenléte
 - Használatban lévő mikrohullámú sütő van a közelben
 - Egyéb elektromágneses hullámok jelenléte
- A BLUETOOTH-eszközök és a vezeték nélküli LAN (IEEE 802.11b/g/n) ugyanazt a frekvenciasávot (2,4 GHz) használják. Ha vezeték nélküli LAN-nal kompatibilis eszköz közelében használja a BLUETOOTH-eszközt, elektromágneses interferencia léphet fel. Ez alacsonyabb adatátviteli sebességet és zajt okozhat, vagy meg is akadályozhatja a csatlakozást. Ilyen esetben próbálkozzon az alábbi megoldásokkal:
 - A használatban lévő Sound Bar legalább 10 méterre legyen a vezeték nélküli LAN-eszköztől.
 - Kapcsolja ki a vezeték nélküli LAN-eszközt, amikor a BLUETOOTH-eszközt annak 10 méteres körzetén belül használja.
 - Helyezze a Sound Bar-t és a BLUETOOTH-eszközt a lehető legközelebb egymáshoz.
- A Sound Bar által kibocsátott rádióhullámok megzavarhatják egyes gyógyászati segédeszközök működését. Mivel ez a zavar hibás működést eredményezhet, mindig kapcsolja ki a Sound Bar-t és a BLUETOOTH-eszközt a következő helyeken:
 - Kórházakban, vonatokon, repülőgépeken, benzinkutakon, valamint olyan egyéb helyeken, ahol gyúlékony gáz lehet a közelben
 - Automata ajtók vagy tűzriasztók közelében
- A Sound Bar támogatja a BLUETOOTH-specifikációnak megfelelő biztonsági funkciókat, hogy gondoskodni lehessen a kapcsolat biztonságáról a BLUETOOTH technológiát használó kommunikáció során. Előfordulhat azonban, hogy ez a biztonsági szint a beállítások vagy más tényezők függvényében önmagában nem elegendő, ezért legyen körültekintő, amikor BLUETOOTH-kapcsolaton keresztül kommunikál.
- A Sony semmilyen módon nem vállal felelősséget a BLUETOOTH technológiát használó kommunikáció során bekövetkezett adatszivárgásból eredő károkért és egyéb veszteségekért.
- A BLUETOOTH-kommunikációt nem feltétlenül lehet kialakítani minden, a Sound Bar eszközzel megegyező profilú BLUETOOTH-eszközzel.

- A Sound Barhoz csatlakoztatott BLUETOOTH-eszközöknek meg kell felelniük a Bluetooth SIG, Inc. által előírt BLUETOOTH-specifikációnak, és megfelelő hitelesítéssel kell rendelkezniük. Még akkor is, ha a csatlakoztatni kívánt eszköz megfelel a BLUETOOTH-specifikációnak, előfordulhat, hogy a BLUETOOTH-eszköz jellemzői vagy beállításai miatt a csatlakoztatás nem sikerül, esetenként pedig más vezérlési, kijelzési vagy működési módot eredményez.
- A Sound Barhoz kapcsolt BLUETOOTH-eszköztől, a kommunikációs környezettől vagy a használati környezettől függően zaj keletkezhet, vagy elnémulhat a hang.

Ha a Sound Bar eszközzel kapcsolatban bármilyen kérdése vagy problémája van, kérjük, forduljon a legközelebbi Sony-forgalmazóhoz.

Óvintézkedések

Biztonság

- Ha a Sound Bar eszközbe valamilyen nem odaillő tárgy vagy folyadék kerül, akkor áramtalanítsa, és a további használat előtt ellenőriztesse egy szakemberrel.
- Ne álljon a Sound Bar eszközre, mert leeshet és megsérülhet, illetve a Sound Bar megrongálódhat.

Aramellátás

- A Sound Bar bekapcsolása előtt ellenőrizze, hogy a helyi hálózati feszültség megegyezik-e a rendszer tápfeszültségével. A tápfeszültséget a rúdhangszóró alján található típus táblára tünteti fel.
- Ha hosszú ideig nem használja a Sound Bart, akkor húzza ki a fali csatlakozóaljzatból. A hálózati tápkábelt a csatlakozónál fogva húzza ki, soha ne a kábelnél fogva.
- A csatlakozó egyik csapja biztonsági okokból szélesebb a másiknál, ezért a fali csatlakozóaljzatba csak egyféleképpen illeszthető be. Ha nem tudja a csatlakozót ütközésig az aljzatba tolni, lépjen kapcsolatba a forgalmazóval.
- A hálózati tápkábelt csak minősített szakszervizben szabad kicserélni.

Hőtermelés

A Sound Bar használat közben felmelegszik, de ez nem jelent hibás működést.

Ha a Sound Bart folyamatosan nagy hangerővel használja, akkor a hátsó és alsó részén jelentősen megemelkedik a hőmérséklet. Az égési sérülés elkerülése érdekében ne érintse meg a Sound Bart.

Elhelyezés

- A Sound Bart megfelelő szellőzésű helyen állítsa fel, így megelőzhető a túlmelegedés, és nő a Sound Bar élettartama.

- A Sound Bar ne helyezze el hőforrás közelében, tűző napon, illetve közvetlen napsütésnek, nagy pornak vagy rázkódásnak kitett helyen.
- Ne tegyen semmit a rúdhangszóró tetejére.
- Ha a Sound Bar tv-vel, videomagnóval vagy kazettás magnetofon-készülékkel együtt használja, akkor zaj keletkezhet, és romolhat a képminőség. Ebben az esetben vigye távolabb a Sound Bar-t a tv-től, videomagnótól vagy kazettás magnetofon-készüléktől.
- Ügyeljen arra, hogy ha a Sound Bar speciálisan kezelt (viaszozott, olajozott, polírozott stb.) padlón helyezze el, akkor a padló szennyeződhet vagy elszíneződhet.
- Vigyázzon, nehogy a rúdhangszóró sarkai sérülést okozzanak.

Használat

Az egyéb készülékek csatlakoztatása előtt kapcsolja ki a Sound Bar-t, és válassza le a hálózati feszültségről.

Ha a közelben üzemelő tv-készülék képernyőjén elállítódnak a színek

Bizonyos típusú tv-ken elállítódhatnak a színek.

- Ha ilyesmit tapasztal...
Kapcsolja ki a tv-t, majd 15–30 perc múlva ismét kapcsolja be.
- Ha ezután is jelentkezik a színek elállítódása...
Helyezze a Sound Bar-t távolabb a tv-től.

Tisztítás

A Sound Bar száraz, puha ruhával tisztítsa. Ne használjon semmilyen súrolószekert, súrolószert és oldószert, például alkoholt vagy benzint.

Ha a Sound Bar eszközzel kapcsolatban bármilyen kérdése vagy problémája van, kérjük, forduljon a legközelebbi Sony-forgalmazóhoz.

Szerzői jogok és védjegyek

A Sound Bar Dolby® Digital technológiát alkalmaz.

- * A gyártás a Dolby Laboratories licencengedélyével történt.
A Dolby, a Dolby Audio és a dupla D szimbólum a Dolby Laboratories védjegyei.

A BLUETOOTH® jelzés és emblémák a Bluetooth SIG, Inc. tulajdonában lévő bejegyzett védjegyek, ezeket a Sony Corporation licencmegállapodás keretében használja. Minden egyéb védjegy, illetve kereskedelmi név az adott tulajdonosok birtokában van.

A HDMI és a HDMI High-Definition Multimedia Interface kifejezések, valamint a HDMI embléma a HDMI Licensing Administrator, Inc. védjegyei vagy bejegyzett védjegyei az Amerikai Egyesült Államokban és más országokban.

A „BRAVIA” embléma a Sony Corporation védjegye.

A „PlayStation” a Sony Interactive Entertainment Inc. bejegyzett védjegye vagy védjegye.

Az MPEG Layer-3 audiokódolási technológia és szabadalom használatát a Fraunhofer IIS és a Thomson engedélyezte.

A Windows Media a Microsoft Corporation védjegye vagy bejegyzett védjegye az Amerikai Egyesült Államokban és/vagy más országokban.

A termék bizonyos részeit a Microsoft Corporation szellemi tulajdonhoz fűződő jogai védik. Az ilyen technológiák közzététele, illetve a termékben kívüli felhasználása kizárólag a Microsoft vagy egy hivatalos Microsoft leányvállalat engedélyével lehetséges.

Minden egyéb védjegy a megfelelő tulajdonos védjegye.

AVERTISMENT

Nu instalați bara de sunet în spații închise, cum ar fi o bibliotecă sau un dulap încorporat.

Pentru a reduce riscul de incendiu, nu acoperiți gaura de ventilație a barei de sunet cu ziare, fețe de masă, perdele etc.

Nu expuneți bara de sunet la surse de foc (de exemplu, lumânări aprinse).

Pentru reducerea riscului de incendiu sau șoc electric, nu expuneți această bară de sunet la stropi sau jeturi de apă și nu așezați obiecte care conțin lichide, cum ar fi vasele, pe bara de sunet.

Bara de sunet nu este deconectată de la rețeaua electrică atât timp cât este conectată la priza de c.a., chiar dacă bara de sunet a fost oprită.

Întrucât mufa principală este folosită pentru a deconecta bara de sunet de la rețeaua electrică, conectați bara de sunet într-o priză de c.a. ușor accesibilă. Dacă observați o anomalie a barei de sunet, deconectați imediat mufa principală de la priza de c.a.

ATENȚIE

Risc de explozie dacă bateria este înlocuită cu una necorespunzătoare. Nu expuneți bateriile sau aparatele cu baterie instalată la căldură în exces, cum ar fi razele soarelui sau sursele de foc.

Numai pentru utilizare în interior.

Cabluri recomandate

Pentru conectarea la computere gazdă și/sau unități periferice, se vor utiliza cabluri și conectori ecranati și împământați corespunzător.

Pentru difuzorul bară

Plăcuța de identificare este amplasată pe partea inferioară a difuzorului bară.

Pentru clienții din Europa

Aviz pentru clienți: următoarele informații se aplică numai echipamentelor vândute în țările care respectă directivele UE.

Acest produs a fost fabricat de către sau în numele Sony Corporation. Importator UE: Sony Europe Limited. Întrebări către importatorul UE sau referitoare la conformitatea produsului în Europa se trimit către reprezentantul autorizat al producătorului, Sony Belgium, bijkantoor van Sony Europe Limited, Da Vincilaan 7-D1, 1935 Zaventem, Belgia.



Prin prezenta, Sony Corporation declară că acest echipament este în conformitate cu Directiva 2014/53/UE. Textul complet al declarației de conformitate UE este disponibil la următoarea adresă de internet: <http://www.compliance.sony.de/>

Acest echipament a fost testat și s-a constatat că este conform cu limitele impuse de reglementările EMC utilizând un cablu de conectare mai mic de 3 metri.



**Dezafectarea
bateriilor uzate și
a echipamentelor
electrice și
electronice vechi
(se aplică pentru
țările membre ale**

**Uniunii Europene și pentru alte
țări cu sisteme de colectare
separată)**

Acest simbol aplicat pe produs, pe baterie sau pe ambalaj indică faptul că produsul și bateria nu trebuie considerate reziduuri menajere. Pe anumite tipuri de baterii, acestui simbol i se pot asocia simbolurile anumitor substanțe chimice. Simbolul pentru plumb (Pb) este adăugat dacă bateria conține mai mult de 0,004% plumb. Asigurându-vă de faptul că aceste produse și baterii sunt dezafectate în mod corect, veți ajuta la prevenirea consecințelor negative pentru mediu și pentru sănătatea umană, care pot fi afectate de către manipularea și dezafectarea incorectă. Reciclarea acestor materiale va ajuta la conservarea resurselor naturale. În cazul produselor care, din motive legate de siguranță, performanță sau integritate a datelor, necesită o conexiune permanentă cu bateria încorporată, aceasta trebuie înlocuită numai de către personalul specializat din centrele de service. Pentru a vă asigura de faptul că bateriile și echipamentele electrice și electronice vor fi dezafectate în mod corespunzător, predați aceste produse la sfârșitul duratei de funcționare la centrele adecvate de colectare pentru deșeuri electrice și electronice. Pentru celelalte tipuri de baterii, vă rugăm să consultați secțiunea în care este explicat modul de îndepărtare a bateriei din produs în condiții de siguranță. Predați bateria uzată la un centru adecvat de colectare și reciclare a bateriilor. Pentru mai multe informații detaliate

referitoare la reciclarea acestui produs sau a bateriei, vă rugăm să contactați primăria dvs. sau magazinul de unde ați achiziționat produsul sau bateria.

Cuprins

Despre aceste instrucțiuni de utilizare	4
Conținutul ambalajului	5
Ce puteți face cu bara de sunet ...	6
Ghid pentru părți componente și comenzi	7

Conectarea unui TV

Conectarea unui TV cu un cablu HDMI	→ Ghid de inițiere (document separat)
-------------------------------------	---------------------------------------

Conectarea wireless a unui TV Sony cu funcția BLUETOOTH	14
Montarea difuzorului bară pe un perete	17
Dacă telecomanda televizorului nu funcționează	19

Ascultarea sunetului

Ascultarea unui TV și a altor dispozitive	20
Reglarea sunetului	21

Ascultarea muzicii/sunetului cu funcția BLUETOOTH®

Ascultarea muzicii de la un dispozitiv mobil	23
Pornirea barei de sunet prin acționarea dispozitivului BLUETOOTH	25
Dezactivarea funcției BLUETOOTH	25

Utilizarea diferitelor funcții

Realizarea conexiunii wireless la subwoofer (SECURE LINK)	26
Utilizarea funcției Comandă HDMI	27
Utilizarea funcției de sincronizare „BRAVIA”	28
Note privind conexiunile HDMI	29
Economisirea consumului de energie	29

Depanare

Depanare	30
Resetarea barei de sunet	35

Informații suplimentare

Specificații	36
Formate audio de intrare compatibile (Intrare TV)	37
Despre comunicarea BLUETOOTH	38
Măsurile de precauție	39

Despre aceste instrucțiuni de utilizare

- Indicațiile din aceste instrucțiuni de utilizare descriu comenzile de pe telecomandă.
- Unele ilustrații sunt prezentate ca schițe de concepție și pot să difere de produsele reale.
- Setările implicite sunt indicate la fiecare descriere a funcției.
Exemplu: Funcția Comandă HDMI activată

Conținutul ambalajului

- Difuzor bară (1)

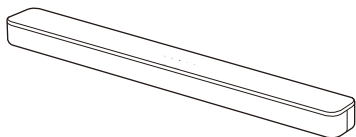

- Subwoofer (1)

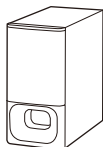

- Telecomandă (1)

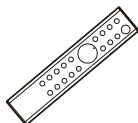

- Baterie R03 (dimensiune AAA) (2)



- Cablu digital optic (1)

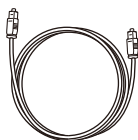

- ȘABLON SUPORT DE MONTARE (1)



- Ghid de inițiere



- Instrucțiuni de utilizare

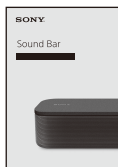

Ce puteți face cu bara de sunet

„Ascultarea unui TV și a altor dispozitive” (pagina 20)



„Conectarea wireless a unui TV Sony cu funcția BLUETOOTH” (pagina 14)

Player Blu-ray Disc™, receptor prin cablu, receptor prin satelit etc.

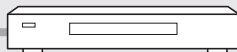

Conectarea televizorului (consultați „Ghidul de inițiere” (document separat))

„Utilizarea funcției Comandă HDMI” (pagina 27)
„Utilizarea funcției de sincronizare „BRAVIA”” (pagina 28)

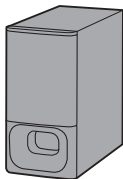
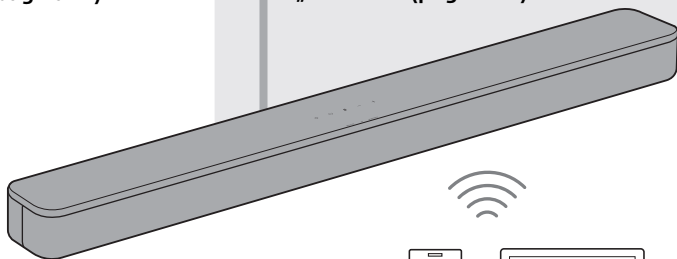

„Realizarea conexiunii wireless la subwoofer (SECURE LINK)” (pagina 26)

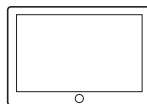

„Ascultarea muzicii de la un dispozitiv mobil” (pagina 23)



Ghid pentru părți componente și comenzi

Detaliile nu sunt indicate în ilustrații.

Difuzor bară

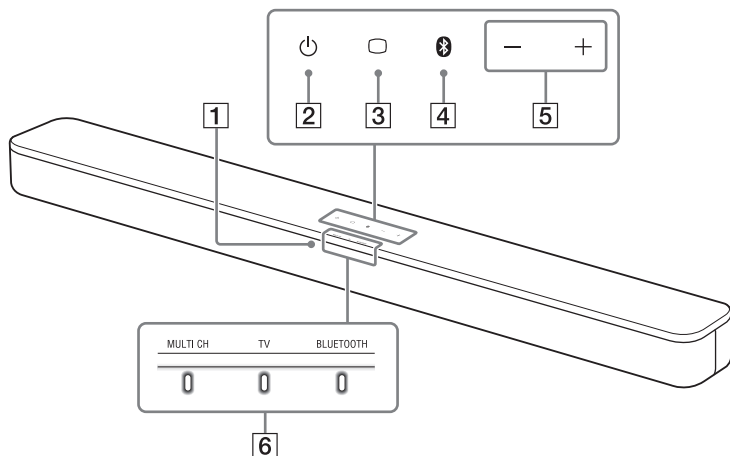
Partea frontală





- 1 Senzor al telecomenzii**
Pentru a opera bara de sunet, îndreptați telecomanda spre senzorul telecomenzii.
- 2 Butonul  (alimentare)**
Pornește bara de sunet sau o trece în modul standby.
- 3 Butonul  (TV) (pagina 20)**
- 4 Butonul  (pagina 23)**
- 5 Butoanele +/- (volum)**

6 Indicatoarele

Un indicator de pe difuzorul bară care e aprins sau se aprinde intermitent arată următoarea stare.









Intrarea selectată în acel moment

Indicatori	Stare
	Se aprinde atunci când intrarea TV este selectată.
	Se aprinde atunci când intrarea BLUETOOTH este selectată.
	Se aprinde atunci când bara de sunet este conectată la TV cu funcția BLUETOOTH (este selectată intrarea TV).

Formatul sunetului, efect de surround

Indicatori	Stare
	<ul style="list-style-type: none">Se aprinde atunci când un sunet cu mai multe canale, cu 5.1 canale, este introdus.Se aprinde intermitent o dată atunci când este selectat modul sunet (pagina 21).

Volum

Indicatori	Stare
	Se aprinde intermitent o dată atunci când volumul este setat la un nivel redus (1 - 20).
	Se aprinde intermitent o dată atunci când volumul este setat la un nivel mediu (21 - 40).
	Se aprinde intermitent o dată atunci când volumul este setat la un nivel ridicat (41 - 49).
	<ul style="list-style-type: none">Luminează intermitent în mod repetat atunci când sunetul este dezactivat.Se aprinde intermitent de două ori atunci când nivelul volumului este setat la maximum/minimum.
 sau 	Indicatorul de intrare curent se aprinde intermitent o dată atunci când se ajustează volumul subwoofer-ului prin apăsarea SW  +/-.
	Se aprinde intermitent de trei ori atunci când nivelul volumului subwoofer-ului este setat la maximum/minimum.

Setarea valorii pentru fiecare funcție

Setarea activată/dezactivată pentru fiecare funcție este indicată de numărul de iluminări scurte ale următorului indicator.

- Activat: se aprinde intermitent de două ori.
- Dezactivat: se aprinde intermitent o dată.

În ceea ce privește indicatorul de stare, atunci când altă setare în afară de activată/dezactivată este schimbată, consultați descrierea fiecărei funcții.

Indicatori	Funcții
<p>MULTI CH</p> <hr/> <p>0</p>	<ul style="list-style-type: none">• Mod nocturn (pagina 22)• Mod voce (pagina 22)
<p>BLUETOOTH</p> <hr/> <p>0</p>	<ul style="list-style-type: none">• Audio DRC (pagina 22)• Comandă HDMI (pagina 27)• Mod standby BLUETOOTH (pagina 25)• Funcția BLUETOOTH (pagina 25)• Intrare automată în mod standby (pagina 29)• Repetor IR (pagina 19)
<p>MULTI CH TV BLUETOOTH</p> <hr/> <p>0 0 0</p>	Conectarea unui TV cu funcția BLUETOOTH (pagina 14).

Partea din spate

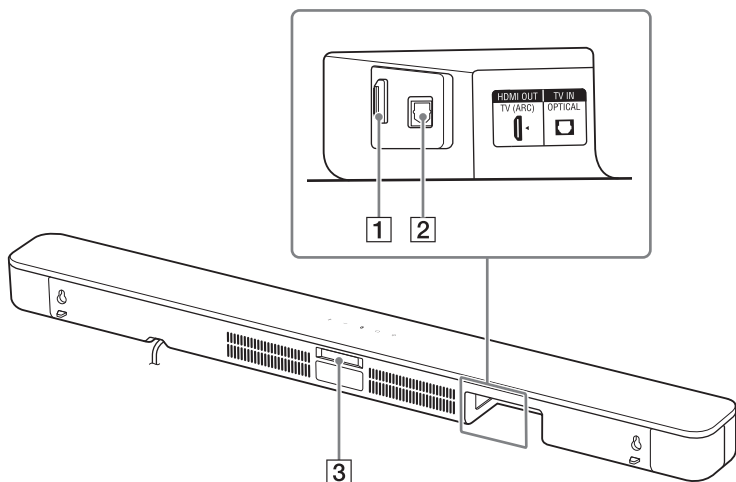

1 Mufa HDMI OUT (TV (ARC))

Conectați un televizor care are o mufă de intrare HDMI cu un cablu HDMI (neinclus).

Bara de sunet este compatibilă cu ARC (pagina 27). ARC este funcția care trimite sunetul de la televizor la un dispozitiv AV precum bara de sunet prin mufa de intrare HDMI a televizorului.

2 Mufă TV IN (OPTICAL)

3 Repetor IR (pagina 19)

Transmite semnalul la distanță al telecomenzii TV către TV.

Subwoofer

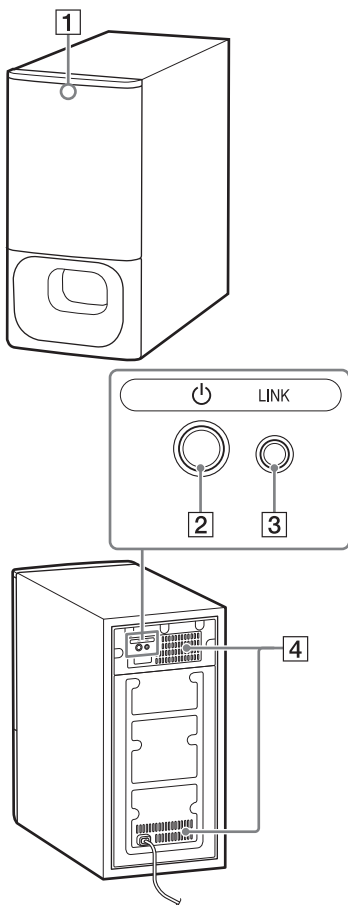

1 Indicator stare

Indică starea alimentării subwoofer-ului și a conexiunii difuzorului bară.

- Lumină constantă verde: a fost creată conexiunea între subwoofer și difuzorul bară.
- Lumina verde se aprinde intermitent: conexiunea între subwoofer și difuzorul bară este în curs de realizare.
- Lumină constantă portocalie: conexiunea între subwoofer și difuzorul bară a fost creată cu funcția Legătură sigură.
- Lumina portocalie se aprinde intermitent: conexiunea între subwoofer și difuzorul bară cu funcția Legătură sigură este în curs de realizare.
- Lumină constantă roșie: subwoofer-ul este în mod standby.
- Lumina este stinsă: subwoofer-ul este oprit.

2 Butonul (alimentare)

Pornește/oprește subwoofer-ul.

3 Butonul LINK (pagina 26)

4 Fante de aerisire

Din motive de siguranță, nu blocați fantele de aerisire.

13 NIGHT

● : activează/dezactivează modul nocturn. (pagina 22)

● : activează/dezactivează modul standby BLUETOOTH. (pagina 25)

14 (mod silențios)

Dezactivează temporar sunetul sau îl activează.

15 AUDIO*

● : selectează canalul audio pentru Dolby Digital difuzarea multiplex. (pagina 22)

● : activează/dezactivează funcția Audio DRC. (pagina 22)

16 NEWS (pagina 21)

Selectează NEWS pentru efectul de sunet.

17 STANDARD

● : selectează STANDARD pentru efectul de sunet. (pagina 21)

● : activează/dezactivează funcția repetoar IR. (pagina 19)

18 INDICATORS

● : aprinde/stinge indicatoarele de pe difuzorul bară.

● : activează/dezactivează funcția standby automat. (pagina 29)

* Butoanele  + și AUDIO au un punct tactil. Utilizați-l ca ghidaj în timpul operării.

Sfat

Puteți să dezactivați indicatorii prin apăsarea pe INDICATORS.

Chiar dacă indicatorii sunt dezactivați prin apăsarea pe INDICATORS, atunci când folosiți bara de sunet, indicatorii asociații funcționării se aprind sau luminează intermitent.

Înlocuirea bateriilor telecomenzii

Atunci când bara de sunet nu răspunde la operarea telecomenzii, înlocuiți cele două baterii cu unele noi.

La înlocuire, folosiți baterii R03 cu mangan (dimensiunea AAA).

Conectarea unui TV

Conectarea unui TV cu un cablu HDMI

Consultați Ghidul de inițiere (document separat).

Conectarea wireless a unui TV Sony cu funcția BLUETOOTH

Când utilizați un TV Sony* cu funcția BLUETOOTH, puteți să ascultați sunetul televizorului sau a dispozitivului care este conectat la TV prin racordarea wireless a barei de sunet și a televizorului.

* Televizorul trebuie să fie compatibil cu A2DP (Advanced Audio Distribution Profile).

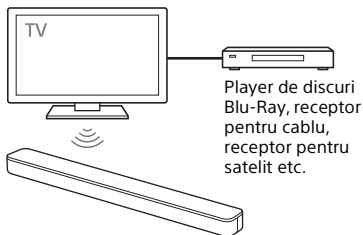

Conectarea wireless a barei de sunet și a televizorului

Pentru a conecta wireless bara de sunet și televizorul, trebuie să le asociați folosind funcția BLUETOOTH. Asocierea este procesul necesar pentru înregistrarea reciprocă prealabilă a informațiilor pe dispozitivele BLUETOOTH care vor fi conectate wireless.

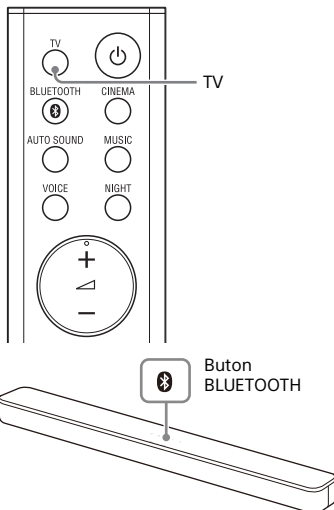

- 1** Introduceți bateriile (incluse) în telecomandă.
- 2** Porniți televizorul.
- 3** Porniți difuzorul bară și subwoofer-ul.

- 4** **Îndreptați telecomanda spre senzorul pentru telecomandă de pe difuzorul bară, apăsați continuu pe TV de pe telecomandă și pe butonul BLUETOOTH de pe difuzorul bară, simultan, timp de 5 secunde.**

Indicatorii TV și BLUETOOTH luminează scurt de două ori, iar bara de sunet intră în modul de asociere, atunci când indicatorul BLUETOOTH se aprinde intermitent rapid.

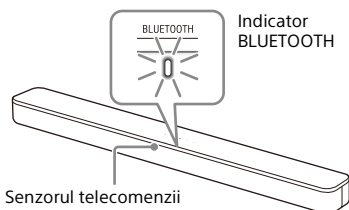

- 5** **Pe televizor, căutați bara de sunet desfășurând operațiunea de asociere.**

Lista dispozitivelor BLUETOOTH care sunt găsite apare pe ecranul televizorului.

Pentru metoda de operare la asocierea dispozitivului BLUETOOTH cu televizorul, consultați instrucțiunile de utilizare ale acestuia din urmă.

- 6** **Asociația bara de sunet cu televizorul selectând „HT-S350” din lista de pe ecranul televizorului.**

- 7** **Asigurați-vă că indicatorii TV și BLUETOOTH de pe difuzorul bară se aprind.**

A fost stabilită o conexiune între bara de sunet și televizor.

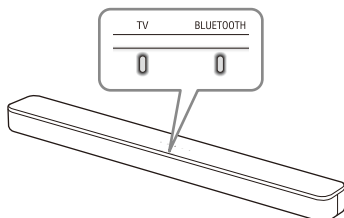

- 8** **Selectați programul sau intrarea televizorului folosind telecomanda acestuia.**

Sunetul imaginii afișate pe ecranul TV se aude prin bara de sunet.

- 9** **Reglați volumul barei de sunet utilizând telecomanda televizorului.**

Atunci când apăsați butonul modului silențios de pe telecomanda televizorului, sunetul este temporar oprit.

Note

- Dacă sunetul televizorului nu se aude din bara de sunet, apăsați pe TV de pe telecomanda barei de sunet pentru a selecta intrarea TV și verificați starea indicatorilor de pe difuzorul bară.
 - Indicatoarele TV și BLUETOOTH luminează: bara de sunet și televizorul sunt conectate și sunetul televizorului se aude din bara de sunet.
 - Indicatorul BLUETOOTH se aprinde intermitent rapid: efectuați asocierea pe televizor.
 - Indicatorul TV luminează: efectuați din nou operațiunea de conectare, de la început.

- Atunci când conectați bara de sunet și televizorul cu ajutorul unui cablu HDMI (neinclus), conexiunea BLUETOOTH este anulată. Pentru a conecta din nou bara de sunet și televizorul cu ajutorul funcției BLUETOOTH, deconectați cablul HDMI, apoi desfășurați operațiunea de conectare de la început.
- Pentru a asocia un alt televizor după asocierea primului, opriți televizorul asociat, apoi asociați-l pe cel nou parcurgând etapele conectării unui dispozitiv mobil (pagina 23).

Sfat

Atunci când televizorul este oprit, bara de sunet este de asemenea oprită prin sincronizarea cu alimentarea televizorului.

Ascultarea sunetului televizorului sau al dispozitivului care este conectat la televizor

Puteți să porniți/să închideți bara de sunet, să reglați volumul și să o treceți în modul silențios folosind telecomanda atunci când conectați wireless televizorul la bara de sunet.

1 Porniți televizorul cu telecomanda acestuia.

Bara de sunet este pornită prin sincronizarea cu alimentarea televizorului, iar sunetul televizorului se aude din bara de sunet.

2 Selectați programul sau intrarea dispozitivului folosind telecomanda televizorului.

Sunetul imaginii afișate pe ecranul TV se aude din bara de sunet.

3 Reglați volumul barei de sunet utilizând telecomanda televizorului.

Atunci când apăsați butonul modului silențios de pe telecomanda televizorului, sunetul este temporar oprit.

Montarea difuzorului bară pe un perete

Puteți monta difuzorul bară pe un perete.

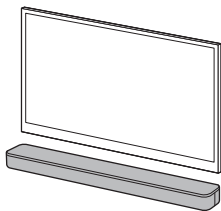

Note

- Pregătiți șuruburile (neincluse) adecvate pentru materialul și rezistența peretelui respectiv. Deoarece pereții din gips-carton sunt extrem de fragili, fixați corespunzător șuruburile în grinda din perete. Montați difuzoarele în poziție orizontală, suspențați de șuruburile din dibluri pe o zonă plată a peretelui.
- Pentru instalare, contactați un dealer sau un contractant autorizat Sony și acordați o atenție deosebită siguranței în timpul acestei operațiuni.
- Sony nu își asumă răspunderea pentru accidente sau pagubele provocate de instalarea necorespunzătoare, rezistența insuficientă a peretelui, montarea necorespunzătoare a șuruburilor sau dezastre naturale etc.

- 1 Pregătiți două șuruburi (neincluse) adecvate pentru orificiile pentru montarea pe perete din spatele difuzorului bară.

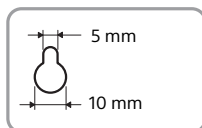
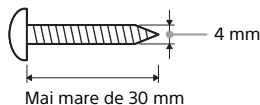

Orificiul din spatele difuzorului bară

- 2 Lipiți ȘABLONUL SUPORT DE MONTARE (inclus) pe un perete.

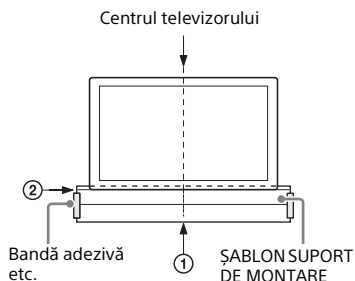

- 1 Aliniați LINIA CENTRALĂ TV (1) a ȘABLONULUI SUPORT DE MONTARE cu linia centrală a televizorului dumneavoastră.
- 2 Aliniați LINIA DE BAZĂ TV (2) a ȘABLONULUI SUPORT DE MONTARE cu linia de bază a televizorului dumneavoastră, apoi lipiți ȘABLONUL SUPORT DE MONTARE pe un perete folosind bandă adezivă disponibil la vânzare etc.

- 3** Strângeți șuruburile în marcasele (ⓐ) de pe LINIA ȘURUBURILOR (ⓑ) a ȘABLONULUI SUPORT DE MONTARE, ca în ilustrația de mai jos.

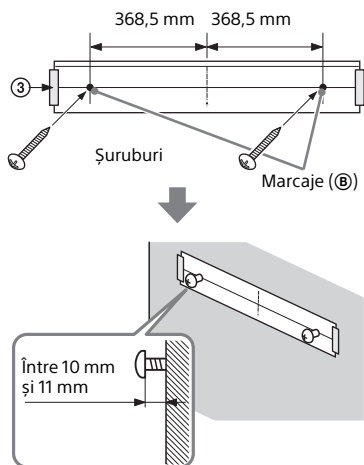

Notă

Atunci când lipiți ȘABLONUL SUPORT DE MONTARE, încercați să fie complet neted.

- 4** Scoateți ȘABLONUL SUPORT DE MONTARE.

- 5** Atârnați difuzorul bară de șuruburi.

Aliniați orificiile din spatele difuzorului bară cu șuruburile, apoi atârnați difuzorul bară de cele două șuruburi.

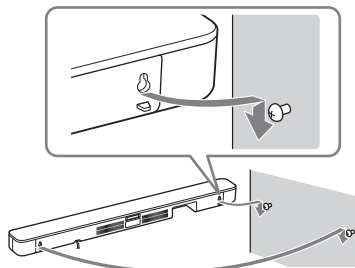

Dacă telecomanda televizorului nu funcționează

Dacă difuzorul bară acoperă senzorul telecomenzii televizorului, este posibil ca aceasta să nu funcționeze. În acest caz, activați funcția repeter IR a barei de sunet.

Puteți să controlați televizorul cu telecomanda acestuia trimițând semnalul la distanță din spatele difuzorului bară.

Apăsați continuu pe STANDARD timp de 5 secunde pentru a seta funcția ca activată sau dezactivată.

Repeter IR activat

Indicatorul BLUETOOTH se aprinde intermitent de două ori.

Repeter IR dezactivat

Indicatorul BLUETOOTH se aprinde intermitent o dată.

Note

- Asigurați-vă că ați verificat că telecomanda televizorului nu poate să îl controleze și apoi setați funcția repeter IR ca activată. Dacă este setat ca activat atunci când telecomanda poate controla televizorul, este posibil ca acesta să nu funcționeze adecvat din cauza interferențelor dintre comanda directă de pe telecomandă și comanda prin difuzorul bară.
- Dacă funcția repeterului IR este setată ca activată, este posibil ca această să nu funcționeze în funcție de televizorul dumneavoastră. De asemenea, telecomenzile altor dispozitive, precum aerul condiționat, este posibil să nu funcționeze corect. În acest caz, schimbați poziția de instalare a difuzorului bară sau a televizorului.

Ascultarea unui TV și a altor dispozitive

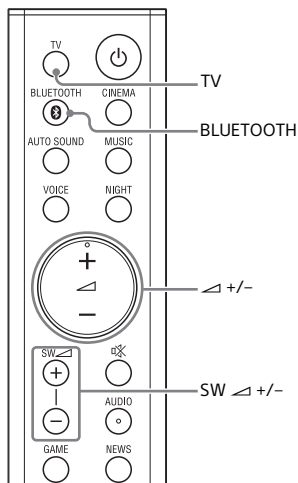

- 1 Apăsați TV sau BLUETOOTH.**
Indicatorul intrării selectate de pe difuzorul bară se aprinde.

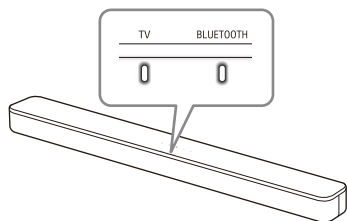

Intrare TV

- Televizorul care este conectat la mufa TV IN (OPTICAL) de pe difuzorul bară
 - Televizor compatibil cu funcția ARC care este conectat la mufa HDMI OUT (TV (ARC)) de pe difuzorul bară
- Atunci când conectați televizorul atât la mufa HDMI OUT (TV (ARC)), cât și la cea TV IN (OPTICAL), mufa pentru intrarea audio este selectată în funcție de care semnal audio este introdus mai întâi.

Intrarea BLUETOOTH

Dispozitivul BLUETOOTH care este compatibil cu A2DP
Pentru detalii, consultați „Ascultarea muzicii de la un dispozitiv mobil” (pagina 23).

2 Reglați volumul.

- Reglați volumul apăsând pe \triangle +/- de pe telecomandă.
- Reglați volumul subwoofer-ului apăsând pe SW \triangle +/- de pe telecomandă.

Sfat

Puteți selecta intrarea și apăsând pe \square (TV) sau BLUETOOTH de pe difuzorul bară.

Note

- Atunci când sursa de intrare nu conține prea mulți bași, ca în cazul programelor TV, este posibil ca sunetul de bas din subwoofer să fie dificil de auzit.
- SW \triangle +/- nu funcționează atunci când subwoofer-ul nu este conectat.

Reglarea sunetului

Cum vă bucurați de efectul sonor care este personalizat în funcție de sursele de sunet (modul sunetului)

Puteți să vă bucurați cu ușurință de efectele sonore pre-programate care sunt particularizate în funcție de diferite tipuri de surse de sunet.

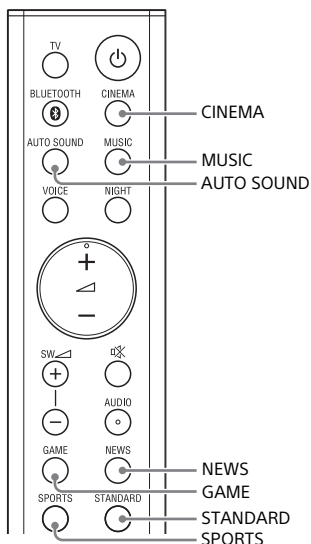

Apăsați pe butonul de selectare a modului pentru a selecta modul sunetului.

La selectarea modului sunetului, indicatorul MULTI CH se aprinde intermitent o dată.

AUTO SOUND

Vă puteți bucura de sunet cu modul sunetului recomandat de Sony. Modul sunetului este optimizat automat în funcție de conținutul și funcția de redare.

CINEMA

Sunetele sunt redare cu efecte surround și sunt realiste și puternice, făcându-le potrivite pentru filme.

MUSIC

Efectele sonore sunt optimizate pentru ascultarea muzicii.

GAME

Sunetele sunt puternice și realiste, fiind ideale pentru jocuri.

NEWS

Este recreată vocea clară a buletinelor de știri.

SPORTS





Atmosfera este aceeași ca și cum ați urmări un eveniment pe stadion. Însă, intervențiile comentatorilor sunt reproduse clar.

STANDARD

Efectele sonore sunt optimizate pentru fiecare sursă în parte.

Reglarea sunetului

Puteți să reglați sunetul cu butoanele de pe telecomandă.

Denumirea funcției	Buton	Funcție
Modul nocturn	NIGHT 	Puteți să vă bucurați de un sunet clar cu un volum redus, la miezul nopții. <ul style="list-style-type: none">• Pornit: indicatorul MULTI CH se aprinde intermitent de două ori.• Oprit: indicatorul MULTI CH se aprinde intermitent o dată. Notă Atunci când opriți bara de sunet, modul nocturn este setat automat ca oprit.
Modul voce	VOICE 	Puteți să faceți ca dialogurile să fie mai clare. <ul style="list-style-type: none">• Pornit: indicatorul MULTI CH se aprinde intermitent de două ori.• Oprit: indicatorul MULTI CH se aprinde intermitent o dată.
Audio DRC	AUDIO  Apăsati continuu timp de 5 secunde	Puteți să comprimați intervalul dinamic al semnalului audio (intervalul dintre volumul maxim și cel minim), sunetul la volum redus fiind, astfel, mai ușor de auzit. Această funcție este disponibilă doar pentru redarea semnalului Dolby Digital. <ul style="list-style-type: none">• Pornit: indicatorul BLUETOOTH se aprinde intermitent de două ori.• Oprit: indicatorul BLUETOOTH se aprinde intermitent o dată.
Sunet de difuzare Multiplex	AUDIO 	Puteți să vă bucurați de sunete de difuzare multiplex atunci când bara de sunet primește un semnal de difuzare multiplex Dolby Digital. Setarea se modifică ciclic în ordinea Main → Sub → Main/Sub. <ul style="list-style-type: none">• Main: indicatorul MULTI CH se aprinde intermitent o dată.• Sub: indicatorul BLUETOOTH se aprinde intermitent o dată.• Main/Sub: sunetul Main se aude din difuzorul stâng și sunetul Sub din difuzorul drept. Indicatoarele MULTI CH și BLUETOOTH se aprinde intermitent o dată.

Sfat

AUDIO nu funcționează cât timp indicatorul BLUETOOTH este aprins.

Ascultarea muzicii/sunetului cu
funcția BLUETOOTH®

Ascultarea muzicii de la un dispozitiv mobil

Puteți să ascultați muzica stocată pe un dispozitiv mobil, precum un smartphone sau o tabletă, prin conexiune wireless, prin conectarea barei de sunet și a dispozitivului mobil cu funcția BLUETOOTH.

La conectarea dispozitivului mobil cu funcția BLUETOOTH, puteți să o operați folosind telecomanda inclusă, fără a porni televizorul.

Ascultarea muzicii prin asocierea cu un dispozitiv mobil

Pentru a asculta muzică de pe un dispozitiv mobil cu funcția BLUETOOTH, trebuie să efectuați asocierea dintre bara de sunet și dispozitivul mobil. Asocierea este procesul necesar pentru înregistrarea reciprocă prealabilă a informațiilor pe dispozitivele BLUETOOTH care vor fi conectate wireless.

1 Apăsați continuu timp de 2 secunde pe butonul BLUETOOTH de pe difuzorul bară.

Bara de sunet intră în modul de asociere și indicatorul BLUETOOTH se aprinde intermitent rapid.

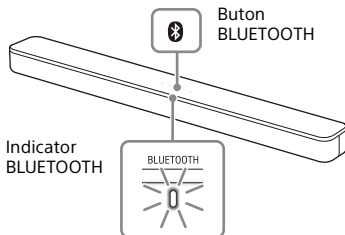

Dacă nu se realizează asocierea în 5 minute după ce bara de sunet intră în modul de asociere, acesta este anulat. În acest caz, realizați asocierea de la început.

2 Pe dispozitivul mobil, căutați bara de sunet desfășurând operațiunea de asociere.

Lista dispozitivelor BLUETOOTH care sunt găsite apare pe ecranul dispozitivului mobil. Pentru metoda de operare la asocierea dispozitivului BLUETOOTH cu dispozitivul mobil, consultați instrucțiunile de utilizare ale acestuia din urmă.

3 Asociați bara de sunet cu dispozitivul mobil selectând „HT-S350” din lista de pe ecranul dispozitivului mobil.

Dacă este cerută o cheie de acces, introduceți „0000”.

4 Asigurați-vă că indicatorul BLUETOOTH de pe difuzorul bară luminează albastru.

A fost stabilită o conexiune între bara de sunet și dispozitivul mobil.

5 Începeți redarea audio cu aplicația de muzică de pe dispozitivul mobil conectat.

Sunetul se aude din bara de sunet.

6 Reglați volumul.

- Reglați volumul apăsând pe \triangle +/- de pe telecomandă.
- Reglați volumul subwoofer-ului apăsând pe SW \triangle +/- de pe telecomandă.

Verificarea stării conexiunii funcției BLUETOOTH

Stare	Indicator BLUETOOTH
Stare de standby în timpul asocierii	Se aprinde intermitent rapid în albastru
Se încercă o conexiune	Se aprinde intermitent în albastru
Conexiunea a fost stabilită	Luminează albastru

Note

- Puteți să asociați până la următorul număr de dispozitive BLUETOOTH.
 - Dispozitive mobile: 9
 - TV Sony cu funcția BLUETOOTH: 1

Dacă este asociat un nou dispozitiv după asocierea numărului de mai sus de dispozitive, cel mai de demult dispozitiv conectat va fi înlocuit cu cel nou.

- Efectuați asocierea pentru cel de-al doilea dispozitiv mobil și următoarele.

Sfaturi

- Puteți să verificați starea conexiunii funcției BLUETOOTH verificând starea indicatorului BLUETOOTH.
- Când intrarea BLUETOOTH este selectată, bara de sunet intră în modul de asociere prin apăsarea scurtă a butonului BLUETOOTH de pe difuzorul bară.
- Când intrarea BLUETOOTH nu este selectată, bara de sunet se reconectează automat la dispozitivul BLUETOOTH la care s-a conectat ultima dată prin apăsarea scurtă a butonului BLUETOOTH de pe difuzorul bară.

Ascultarea muzicii de pe dispozitivul mobil asociat

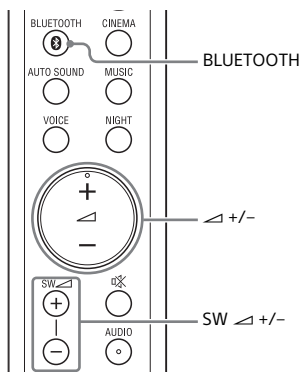

1 Activați funcția BLUETOOTH de pe dispozitivul mobil.

2 Apăsați pe BLUETOOTH.

Indicatorul BLUETOOTH se aprinde intermitent, iar difuzorul bară se reconectează automat la dispozitivul BLUETOOTH la care s-a conectat ultima dată.

3 Asigurați-vă că indicatorul BLUETOOTH luminează albastru.

A fost stabilită o conexiune între bara de sunet și dispozitivul mobil.

4 Începeți redarea audio cu aplicația de muzică de pe dispozitivul mobil conectat.

Sunetul se aude din bara de sunet.

5 Reglați volumul.

- Reglați volumul apăsând pe \triangle +/- de pe telecomandă.
- Reglați volumul subwoofer-ului apăsând pe SW \triangle +/- de pe telecomandă.

Pornirea barei de sunet prin acționarea dispozitivului BLUETOOTH

Atunci când bara de sunet are informații de asociere, puteți să porniți bara de sunet și să ascultați muzica de pe un dispozitiv BLUETOOTH chiar și atunci când bara de sunet este în modul standby prin setarea modului BLUETOOTH ca activat.

Apăsați continuu pe NIGHT timp de 5 secunde pentru a seta funcția ca activată sau dezactivată.

Modul standby BLUETOOTH activat

Indicatorul BLUETOOTH se aprinde intermitent de două ori.

Modul standby BLUETOOTH dezactivat



Indicatorul BLUETOOTH se aprinde intermitent o dată.

Notă

În timp ce modul BLUETOOTH este activat, consumul de energie în modul standby crește.

Dezactivarea funcției BLUETOOTH

Puteți să dezactivați funcția BLUETOOTH.

Apăsați continuu pe ,  și pe – de pe difuzorul bară timp de 10 secunde pentru a activa sau dezactiva funcția.

Funcția BLUETOOTH este activată

Indicatorul BLUETOOTH se aprinde intermitent de două ori.

Funcția BLUETOOTH este dezactivată

Indicatorul BLUETOOTH se aprinde intermitent o dată.

Utilizarea diferitelor funcții

Realizarea conexiunii wireless la subwoofer (SECURE LINK)

Puteți instrui conexiunea wireless să conecteze difuzorul bară la subwoofer folosind funcția Legătură sigură. Vă recomandăm să folosiți funcția Legătură sigură pentru a preveni apariția interferențelor, în cazul în care folosiți mai multe produse identice sau dacă vecinii dvs. folosesc aceleași produse.

Indicator stare

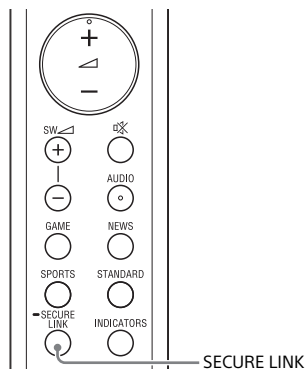
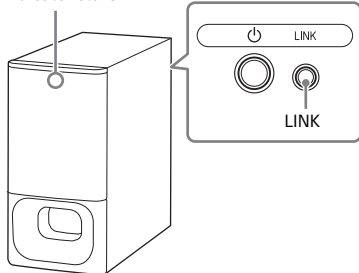

1 Apăsați pe LINK de pe partea din spate a subwoofer-ului.

Indicatorul de stare al subwoofer-ului se aprinde intermitent și are o culoare portocalie.

Mergeți la următorul pas în maxim 2 minute.

2 Apăsați continuu pe SECURE LINK de pe telecomandă timp de 5 secunde.

În acel moment va începe setarea conexiunii.

Indicatoarele MULTI CH și TV se aprinde intermitent de două ori, iar apoi indicatoarele se aprind intermitent.

3 Asigurați-vă că indicatoarele MULTI CH și TV se sting și că indicatorul de stare al subwoofer-ului se aprinde și are o culoare portocalie.

A fost creată o conexiune între difuzorul bară și subwoofer.

Dacă nu se creează, indicatoarele MULTI CH și TV se aprind pentru 5 secunde. În acest caz, efectuați din nou acțiunea prin funcția Legătură sigură.

Pentru a dezactiva funcția Legătură sigură

Apăsați continuu pe SECURE LINK timp de 5 secunde.

Indicatorul MULTI CH se aprinde intermitent de două ori.

Utilizarea funcției Comandă HDMI

Conectarea unui dispozitiv precum un TV sau un player de discuri Blu-ray cu funcția Comandă HDMI* utilizând un cablu HDMI vă permite să operați cu ușurință dispozitivul folosind telecomanda televizorului sau a playerului de discuri Blu-ray.

Notă

Este posibil ca aceste funcții să fie compatibile cu alte dispozitive decât cele produse de Sony, dar operarea acestora nu este garantată.

* Comanda HDMI este un standard folosit de CEC (Consumer Electronics Control) care permite dispozitivelor HDMI (High-Definition Multimedia Interface) să se controleze reciproc.

Pregătire pentru utilizarea funcției Comandă HDMI

Apăsați continuu pe VOICE timp de 5 secunde pentru a seta funcția ca activată sau dezactivată.

Funcția Comandă HDMI activată

Indicatorul BLUETOOTH se aprinde intermitent de două ori.

Funcția Comandă HDMI dezactivată

Indicatorul BLUETOOTH se aprinde intermitent o dată.

Activați setările funcției Comandă HDMI pentru televizorul și celălalt dispozitiv conectat la televizor.

Funcția de oprire a sistemului

Atunci când opriți televizorul, bara de sunet se va opri automat.

Funcția de comandă audio a sistemului

Dacă porniți bara de sunet în timp ce vă uitați la TV, sunetul televizorului se va auzi din difuzoarele barei de sunet. Volumul barei de sunet poate să fie ajustat folosind telecomanda televizorului.

Atunci când porniți televizorul, bara de sunet pornește automat și sunetul televizorului se aude din difuzoarele barei de sunet.

Operațiunile pot să fie făcute prin meniul televizorului. Pentru detalii, consultați instrucțiunile de utilizare a TV-ului.

Note

- Numărul asociat nivelului volumului pentru bara de sunet este afișat pe ecranul televizorului, în funcție de televizor.
- În funcție de setările televizorului, funcția de comandă audio a sistemului este posibil să nu fie disponibilă. Pentru detalii, consultați instrucțiunile de utilizare a TV-ului.
- În funcție de televizor, dacă sunetul acestuia s-a auzit din difuzoarele televizorului ultima dată când v-ați uitat la TV, este posibil ca bara de sunet să nu pornească simultan cu pornirea televizorului, chiar dacă acesta este pornit.

ARC (Audio Return Channel)

Dacă bara de sunet este conectată la o mufă TV HDMI IN compatibilă cu ARC, puteți să ascultați sunetul televizorului prin difuzoarele barei de sunet fără a fi necesară conectarea unui cablu digital optic.

Notă

Dacă televizorul nu este compatibil cu ARC, este necesară conectarea cablului digital optic (inclus) (consultați Ghidul de inițiere inclus).

Redarea printr-o singură atingere

Atunci când redați conținut pe un dispozitiv (player Blu-ray Disc „PlayStation®4” etc.) conectat la TV, bara de sunet și televizorul sunt pornite automat, intrarea barei de sunet este comutată la intrarea TV, iar sunetul televizorului se aude din difuzoarele barei de sunet.

Note

- Dacă sunetul televizorului s-a auzit din difuzoarele televizorului ultima dată când v-ați uitat la TV, este posibil ca bara de sunet să nu pornească, iar sunetul și imaginea să fie emise de televizor, chiar și atunci când este redat conținut de pe dispozitiv.
- În funcție de televizor, este posibil ca partea de început a conținutului redat să nu fie redată corect.

Utilizarea funcției de sincronizare „BRAVIA”

În plus pe lângă funcția Comandă HDMI, puteți să folosiți și funcția de sincronizare „BRAVIA” precum funcția mod sonor/selectare a scenei.

Notă

Această funcție este o funcție brevetată a Sony. Această funcție nu poate să opereze alte produse decât cele fabricate de Sony.

Funcția modul sonor/ selectare a scenei

Modul sonor al barei de sunet este automat comutat conform setării funcției de selectare a scenei a televizorului sau modul sonor. Pentru detalii, consultați instrucțiunile de utilizare a TV-ului. Setati modul sonor la AUTO SOUND (pagina 21).

Note privind conexiunile HDMI

- Utilizați un cablu HDMI autorizat.
- Vă recomandăm să utilizați un cablu Sony HDMI de mare viteză cu Ethernet cu sigla tipului de cablu.
- Nu vă recomandăm să utilizați un cablu adaptor HDMI-DVI.
- Este posibil ca semnalele audio (frecvența de eșantionare, lungimea biților etc.) transmise de la o mufă HDMI să fie anulate de dispozitivul conectat.

Economisirea consumului de energie

Pentru a folosi bara de sunet în timp ce reduceți consumul de energie, schimbați următoarele setări.

Oprirea barei de sunet prin detectarea stării de utilizare

Atunci când setați funcția standby auto, bara de sunet intră automat în modul standby atunci când nu operați bara de sunet timp de aproximativ 20 de minute și bara de sunet nu primește un semnal de intrare.

Apăsați continuu pe INDICATORS timp de 5 secunde pentru a seta funcția ca activată sau dezactivată.

Standby auto activată

Indicatorul BLUETOOTH se aprinde intermitent de două ori.

Standby auto dezactivată

Indicatorul BLUETOOTH se aprinde intermitent o dată.

Economisirea puterii în modul standby

Pentru a reduce consumul de energie în modul standby, setați modul standby BLUETOOTH (pagina 25) și funcția Comandă HDMI (pagina 27) ca dezactivate.

Setările implicite pentru acestea sunt activate.

Depanare

Depanare

Dacă aveți oricare dintre următoarele probleme în timpul utilizării barei de sunet, utilizați acest ghid de depanare pentru a facilita remedierea problemei înainte de a solicita reparații. În cazul în care problema nu se rezolvă, contactați cel mai apropiat dealer Sony. Atunci când solicitați o reparație, asigurați-vă că aduceți atât difuzorul bară, cât și subwoofer-ul, chiar dacă pare că doar unul dintre produse are o problemă.

Alimentare

Bara de sunet nu este alimentată.

- Asigurați-vă că cablul de alimentare cu c.a. este conectat cum trebuie.
- Deconectați cablul de alimentare cu c.a. de la priza de perete și apoi conectați din nou după câteva minute.

Bara de sunet se oprește automat.

- Funcția standby automat este activată. Setați funcția de standby automat ca oprită (pagina 29).

Bara de sunet nu pornește chiar dacă TV-ul este pornit.

- Setați funcția Comandă HDMI ca activată (pagina 27). TV-ul trebuie să accepte funcția Comandă HDMI. Pentru detalii, consultați instrucțiunile de utilizare a TV-ului.
- Verificați setările difuzorului televizorului. Alimentarea barei de sunet este sincronizată cu setările difuzorului televizorului. Pentru detalii, consultați instrucțiunile de utilizare a TV-ului.

- În funcție de televizor, dacă sunetul acestuia s-a auzit din difuzoarele televizorului ultima dată, este posibil ca bara de sunet să nu pornească simultan cu pornirea televizorului, chiar dacă acesta este pornit.

Bara de sunet se oprește atunci când TV-ul este oprit.

- Verificați setarea funcției Comandă HDMI (pagina 27). Atunci când funcția Comandă HDMI este setată ca activată și intrarea barei de sunet este intrarea TV, bara de sunet se oprește automat atunci când opriți televizorul.

Bara de sunet nu se oprește chiar dacă TV-ul este oprit.

- Verificați setarea funcției Comandă HDMI (pagina 27). Când opriți televizorul, bara de sunet se oprește automat doar dacă intrarea barei de sunet este intrarea TV. TV-ul trebuie să accepte funcția Comandă HDMI. Pentru detalii, consultați instrucțiunile de utilizare a TV-ului.

Imagine

Nu există imagine sau imaginea nu este afișată corect.

- Dacă nu există imagine când intrarea TV este selectată, alegeți canalul TV pe care îl doriți cu ajutorul telecomenzii televizorului.

Sunet

Bara de sunet nu se poate conecta la un TV cu funcția BLUETOOTH.

- Atunci când conectați bara de sunet și televizorul cu ajutorul unui cablu HDMI (neinclus), conexiunea BLUETOOTH este anulată. Deconectați cablul HDMI, apoi luați de la început operațiunea de conectare (pagina 14).

Sunetul televizorului nu se aude din bara de sunet.

- Verificați tipul și conexiunea cablului HDMI sau a cablului digital optic conectat la bara de sunet și TV (consultați Ghidul de inițiere inclus).
- Deconectați cablurile care conectează televizorul și bara de sunet, apoi conectați-le ferm din nou. Deconectați cablurile de alimentare cu c.a. ale televizorului și barei de sunet de la prizele de c.a. și apoi conectați-le din nou.
- Atunci când bara de sunet și televizorul sunt conectate doar cu un cablu HDMI, verificați următoarele.
 - Mufa HDMI a televizorului conectat este etichetată cu „ARC”.
 - Funcția Comandă HDMI a TV-ului este activată.
 - Pe bara de sunet, funcția Comandă HDMI este setată ca activată (pagina 27).
- Dacă televizorul nu este compatibil cu ARC, conectați cablul digital optic (inclus) (consultați Ghidul de inițiere inclus). Dacă televizorul nu este compatibil cu ARC, sunetul televizorului nu se va auzi din bara de sunet, chiar dacă aceasta este conectată la mufa HDMI IN a televizorului.
- Selectați intrarea TV apăsând pe TV (pagina 20).
- Măriți volumul televizorului sau dezactivați modul silențios.
- În funcție de ordinea în care conectați televizorul și bara de sunet, este posibil ca bara să fie în modul silențios. Dacă acest lucru se întâmplă, porniți mai întâi televizorul, apoi bara de sunet.
- Reglați setarea difuzoarelor TV-ului (BRAVIA) ca Sistem audio. Pentru detalii despre configurarea televizorului, consultați instrucțiunile de utilizare pentru acesta.

- Verificați ieșirea audio a televizorului. Consultați instrucțiunile de utilizare ale televizorului pentru setări.
- Bara de sunet este compatibilă cu formatele audio Dolby Digital și PCM (pagina 37). Atunci când redați un format incompatibil, setați configurarea ieșirii audio digitale a televizorului (BRAVIA) la „PCM”. Pentru detalii, consultați instrucțiunile de utilizare a TV-ului.

Sunetul se aude atât din bara de sunet, cât și din televizor.

- Verificați setările ieșirii audio a televizorului pentru a vă asigura că sunetul televizorului este emis prin difuzorul extern.
- Setați volumul televizorului la minim.



Sunetul redat de bara de sunet nu este la același nivel cu cel al televizorului chiar dacă valorile de volum de pe bara de sunet și televizor sunt aceleași.

- În cazul în care funcția Comandă HDMI este activată, este posibil ca valoarea nivelului de volum de pe bara de sunet să apară pe televizor ca volumul televizorului. Nivelul sunetului redat de bara de sunet diferă de cel al televizorului chiar dacă valorile de volum de pe bara de sunet și televizor sunt aceleași. Nivelul sunetului redat de bara de sunet diferă de cel al televizorului în funcție de caracteristicile individuale de procesare a sunetului. Aceasta nu reprezintă o defecțiune.

Sunetul este întrerupt în timp ce urmăriți un program TV sau un conținut de pe un disc Blu-Ray etc.

- Verificați setarea modului sonor (pagina 21). Dacă modul sonor era setat ca AUTO SOUND, sunetul poate să fie întrerupt atunci când modul se schimbă automat în funcție de informația programului care este redat. Dacă nu doriți să schimbați modul sonor automat, reglați-l la o altă setare decât AUTO SOUND.

Bara de sunet nu emite niciun sunet sau emite sunet la un nivel foarte scăzut de pe dispozitivul conectat la bara de sunet.



- Apăsați pe  + și verificați nivelul volumului (pagina 12).
- Apăsați pe  sau pe  + pentru a revoca funcția de anulare a sunetului (pagina 12).
- Asigurați-vă că sursa de intrare este selectată corect (pagina 20).
- Asigurați-vă că toate cablurile barei de sunet și ale dispozitivului conectat sunt bine introduse.
- Dacă dispozitivul conectat suportă funcția upsampling, va trebui să o dezactivați.



Efectul surround nu poate să fie obținut.

- În funcție de semnalul de intrare și de setarea modului sonor, procesarea sunetului surround este posibil să nu acționeze eficient. Efectul surround poate să fie redus, în funcție de program sau disc.
- Pentru a reda audio pe mai multe canale, verificați setările ieșirii audio digitale de pe dispozitivul conectat la bara de sunet. Pentru detalii, consultați instrucțiunile de utilizare incluse cu dispozitivul conectat.

Subwoofer

Subwoofer-ul nu emite sunet sau emite sunet la un nivel foarte scăzut.

- Apăsați pe SW  + de pe telecomandă pentru a regla volumul subwoofer-ului.
- Asigurați-vă că indicatorul de stare de pe subwoofer luminează verde sau portocaliu.
- Dacă indicatorul de stare de pe subwoofer nu se aprinde, încercați următoarele.
 - Asigurați-vă că cablul de alimentare cu c.a. al subwoofer-ului este conectat cum trebuie.
 - Apăsați pe  (alimentare) de pe subwoofer pentru a porni alimentarea.
- Dacă indicatorul de stare de pe subwoofer luminează roșu, încercați următoarele.
 - Mutați subwoofer-ul aproape de difuzorul bară astfel încât indicatorul de stare de pe subwoofer să lumineze verde sau portocaliu.
 - Urmați pașii din „Realizarea conexiunii wireless la subwoofer (SECURE LINK)” (pagina 26).
- Dacă indicatorul de stare de pe subwoofer se aprinde intermitent și are o culoare roșie, apăsați pe  (alimentare) de pe subwoofer pentru a opri alimentarea și asigurați-vă că fantele de aerisire ale subwoofer-ului nu sunt blocate.

- Atunci când sursa de intrare conține foarte puține de componente de sunet bas (ca în cazul programelor TV), este posibil ca sunetul din subwoofer să fie dificil de auzit. Redați muzica demonstrativă inclusă respectând pașii de mai jos și verificați dacă sunetul se aude prin subwoofer.
 - ① Apăsați continuu timp de 5 secunde pe  (TV) de pe difuzorul bară. Este redată muzica demonstrativă inclusă.
 - ② Apăsați pe  (TV) din nou. Muzica demonstrativă inclusă este anulată și bara de sunet revine la starea anterioară.
- Dezactivați modul nocturn (pagina 22).

Conectarea dispozitivului mobil

Conexiunea BLUETOOTH nu poate să fie realizată.

- Asigurați-vă că indicatorul BLUETOOTH de pe difuzorul bară este aprins (pagina 7).
- Asigurați-vă că dispozitivul BLUETOOTH care urmează a fi conectat este pornit, iar funcția BLUETOOTH este activată.
- Apropiati dispozitivul BLUETOOTH de difuzorul bară.
- Asociați din nou bara de sunet cu dispozitivul BLUETOOTH. Este posibil să fie necesar să anulați mai întâi asocierea cu bara de sunet folosind dispozitivul BLUETOOTH.
- Dacă funcția BLUETOOTH este dezactivată, activați-o (pagina 25).

Asocierea nu poate să fie obținută.

- Apropiati dispozitivul BLUETOOTH de difuzorul bară.
- Asigurați-vă că bara de sunet nu recepționează interferențe de la un dispozitiv LAN wireless, altul decât un dispozitiv wireless de 2,4 GHz, sau de la un cuptor cu microunde. Dacă în apropiere se află un dispozitiv care generează radiații electromagnetice, îndepărtați-l de bara de sunet.
- Este posibil ca asocierea să nu se poată realiza dacă există alte dispozitive BLUETOOTH în jurul barei de sunet. În acest caz, opriți celelalte dispozitive BLUETOOTH.

Sunetul dispozitivului mobil BLUETOOTH nu se aude din bara de sunet.

- Asigurați-vă că indicatorul BLUETOOTH de pe difuzorul bară este aprins (pagina 7).
- Apropiati dispozitivul BLUETOOTH de difuzorul bară.
- Dacă în apropiere se află un dispozitiv care generează radiații electromagnetice, cum ar fi un dispozitiv LAN wireless, alte dispozitive BLUETOOTH sau un cuptor cu microunde, îndepărtați-l de bara de sunet.
- Îndepărtați orice obstacol dintre difuzorul bară și dispozitivul BLUETOOTH sau îndepărtați-l de obstacol.
- Dacă difuzorul bară este instalat sub televizor, îndepărtați-l de acesta.
- Repoziționați dispozitivul BLUETOOTH conectat.
- Comutați frecvența LAN wireless a unui router sau PC LAN wireless la 5 GHz.
- Măriți volumul dispozitivului BLUETOOTH conectat.

Sunetul nu este sincronizat cu imaginea.

- Când vizionați filme, este posibil să auziți sunetul cu o mică întârziere față de imagine.

Telecomanda

Telecomanda barei de sunet nu funcționează.

- Îndreptați telecomanda spre senzorul telecomenzii de pe difuzorul bară (pagina 7).
- Îndepărtați orice obstacol dintre telecomandă și bara de sunet.
- Dacă sunt consumate, înlocuiți ambele baterii din telecomandă cu unele noi.
- Asigurați-vă că apăsați pe butonul corect de pe telecomandă (pagina 12).

Telecomanda televizorului nu funcționează.

- Instalați difuzorul bară în așa fel încât să nu obstrucționeze senzorul telecomenzii televizorului.
- Această problemă ar putea să fie rezolvată activând funcția repeter IR (pagina 19).

Altele

Funcția Comandă HDMI nu acționează corect.

- Verificați conexiunea cu bara de sunet (consultați Ghidul de inițiere inclus).
- Activați funcția Comandă HDMI de pe TV. Pentru detalii, consultați instrucțiunile de utilizare a TV-ului.

- Așteptați puțin și încercați din nou. Dacă deconectați bara de sunet, este posibil să dureze puțin înainte ca operațiuni să poată să fie realizate. Așteptați cel puțin 15 secunde și încercați din nou.
- Asigurați-vă că dispozitivele conectate la bara de sunet sunt compatibile cu funcția Comandă HDMI.
- Activați funcția Comandă HDMI a dispozitivelor conectate la bara de sunet. Pentru detalii, consultați instrucțiunile de utilizare pentru dispozitiv.
- Tipul și numărul de dispozitive care pot să fie controlate cu funcția Comandă HDMI sunt limitate de standardul HDMI CEC folosit, după cum urmează:
 - Dispozitive de înregistrare (Blu-ray Disc recorder, DVD recorder etc.): până la 3 dispozitive
 - Dispozitive de redare (Blu-Ray Disc player, DVD player etc.): până la 3 dispozitive
 - Dispozitive asociate tunerului: până la 4 dispozitive
 - Sistem audio (receptor/cască): maximum 1 dispozitiv (folosit de bara de sunet)

Toate indicatoarele de pe difuzorul bară se aprind intermitent timp de 10 secunde, iar apoi bara de sunet se oprește.

- Funcția de protecție este activată. Deconectați cablul de alimentare cu c.a., asigurați-vă că fantele de aerisire ale difuzorului bară nu sunt acoperite, iar apoi așteptați puțin înainte de a porni bara de sunet.

Senzorii televizorului nu funcționează corect.

→ Este posibil ca difuzorul bară să blocheze anumiți senzori (precum senzorul de luminozitate), senzorul telecomenzii televizorului dvs. sau emițătorul ochelarilor 3D (transmisie prin infraroșii) pentru un TV 3D care este compatibil cu sistemul de ochelari 3D cu infraroșii sau comunicarea wireless. Îndepărtați difuzorul bară de televizor la o distanță care permite acelor piese să funcționeze corect. Pentru poziția senzorilor și a receptorului telecomenzii, consultați instrucțiunile de utilizare incluse cu televizorul.

Bara de sunet nu funcționează corect.

→ Este posibil ca bara de sunet să fie în modul demonstrativ. Pentru a anula modul demonstrativ, reșetați bara de sunet. Apăsăți continuu pe – (volum) și  (alimentare) de pe difuzorul bară cel puțin 5 secunde (pagina 35).

Apare următorul mesaj.

• Please select the desired TV channels with the TV's remote control.

* Acesta este un ecran exemplificator pentru limba română.

→ Selectați programul TV folosind telecomanda televizorului.

Resetarea barei de sunet

Dacă, în continuare, bara de sunet nu funcționează corect, reșetați-o după cum urmează.

1 Apăsăți continuu pe – (volum) și  (alimentare) de pe difuzorul bară cel puțin 5 secunde.

Toate indicatoarele de pe difuzorul bară se aprind intermitent de 3 ori, iar setările revin la starea inițială.

2 Deconectați cablul de alimentare cu c.a.

3 Conectați cablul de alimentare cu c.a., apoi apăsați pe  pentru a porni bara de sunet.

Sfat

Setările implicite sunt indicate la fiecare descriere a funcției.

Informații suplimentare

Specificații

Difuzor bară (SA-S350)

Secțiune amplificator

PUTERE DE IEȘIRE (nominală)

Față S + față D: 45 W + 45 W (la 4 ohmi, 1 kHz, 1% THD)

PUTERE DE IEȘIRE (referință)

Difuzor față S/față D: 85 W (per canal la 4 ohmi, 1 kHz)

Intrări

TV IN (OPTICAL)

Ieșiri

HDMI OUT (TV (ARC))

Secțiunea BLUETOOTH

Sistem de comunicații

specificație BLUETOOTH versiunea 5.0

Ieșire

specificație BLUETOOTH clasa de putere 1

Rază maximă de comunicare

rază vizuală de aprox. 25 m¹⁾

Bandă de frecvență

bandă de 2,4 GHz (2,4000 GHz - 2,4835 GHz)

Putere de ieșire maximă

< 9 dBm

Metoda de modulație

FHSS (Freq Hopping Spread Spectrum)

Profiluri BLUETOOTH compatibile²⁾

A2DP (Advanced Audio Distribution Profile)

AVRCP (Audio Video Remote Control Profile)

Codec compatibil³⁾

SBC⁴⁾

Bandă de trecere (A2DP)

20 Hz - 20.000 Hz (frecvență de eșantionare 32 kHz, 44,1 kHz, 48 kHz)

- 1) Banda efectivă va fi diferită în funcție de factori, cum ar fi obstacole între dispozitive, câmpurile magnetice din jurul unui cuptor cu microunde, electricitatea statică, utilizarea telefoanelor fără fir, sensibilitatea recepției, performanța antenei, sistemul de operare, aplicațiile software etc.
- 2) Profilurile BLUETOOTH standard indică scopul comunicației BLUETOOTH între dispozitive.
- 3) Codec: format de compresie și conversie a semnalului audio
- 4) Abreviere pentru codetul sub-bandă

Secțiune bloc difuzor față S/față D

Sistem de difuzoare

sistem cu 2 difuzoare

Difuzor

Difuzor față S/față D: tip con 52 mm × 90 mm, 4 Ω

General

Cerințe de alimentare

220 V - 240 V AC, 50 Hz/60 Hz

Consumul de energie

Porțit: 30 W

Mod standby: 0,5 W sau mai puțin (mod de economisire a energiei) (Cu funcția Comandă HDMI și modul BLUETOOTH standby setate ca dezactivate)

Mod standby: 2 W sau mai puțin* (Atunci când funcția Comandă HDMI și modul BLUETOOTH sunt activate)

* Bara de sunet va intra automat în modul de economisire a energie atunci când nu există nicio conexiune HDMI și niciun istoric de asociere BLUETOOTH.

Dimensiuni* (aprox.) (L/h/I)

900 mm × 64 mm × 88 mm

* Nu este inclusă proeminența

Masă (aprox.)

2,4 kg

Subwoofer (SA-WS350)

PUTERE DE IEȘIRE (referință)

150 W (la 2,5 ohmi, 100 Hz)

Sistem de difuzoare

sistem de difuzoare cu subwoofer,
bass reflex

Difuzor

tip con de 160 mm

Cerințe de alimentare

220 V - 240 V AC, 50 Hz/60 Hz

Consum de energie

Pornit: 25 W

Mod standby: 0,5 W sau mai puțin

Dimensiuni* (aprox.) (L/h/I)

190 mm × 382 mm × 390 mm

* Nu este inclusă proeminența

Masă (aprox.)

7,8 kg

Transmițător wireless/ Secțiune receptor

Bandă de frecvență

2,4 GHz (2,4000 GHz - 2,4835 GHz)

Putere de ieșire maximă

< 9 dBm

Metodă de modulație

FHSS (Freq Hopping Spread Spectrum)

Designul și specificațiile pot fi modificate
fără notificare prealabilă.

Formate audio de intrare compatibile (Intrare TV)

Formatele audio compatibile cu această
bară de sunet sunt următoarele.

- Dolby Digital
- PCM linear 2 canale

Despre comunicarea BLUETOOTH

- Dispozitivele BLUETOOTH ar trebui să fie folosite pe o rază de aproximativ 10 metri (distanță fără obstacole) unul față de celălalt. Este posibil ca raza efectivă de comunicare să fie mai mică în următoarele condiții.
 - Atunci când o persoană, un obiect metalic sau un alt obstacol se află între dispozitivele cu o conexiune BLUETOOTH
 - Locurile în care o rețea LAN wireless este instalată
 - În jurul cuptoarelor cu microunde în uz
 - Locurile unde pot să apară alte unde electromagnetice
- Dispozitivele BLUETOOTH și rețeaua LAN wireless (IEEE 802.11b/g/n) folosesc aceeași bandă de frecvență (2,4 GHz). Atunci când folosiți un dispozitiv BLUETOOTH lângă un dispozitiv cu capabilitate LAN wireless, pot să apară interferențe electromagnetice. Aceasta ar putea să rezulte în viteze de transfer al datelor mai mici sau imposibilitatea de conectare. Dacă se întâmplă acest lucru, încercați următoarele acțiuni de remediere:
 - Folosiți această bară de sunet la cel puțin 10 metri de dispozitivul LAN wireless.
 - Oprii alimentarea dispozitivului LAN wireless atunci când folosiți dispozitivul BLUETOOTH la mai puțin de 10 metri.
 - Montați această bară de sunet și dispozitivul BLUETOOTH cât mai aproape unul de celălalt posibil.
- Undele radio emise de această bară de sunet pot să interfereze cu funcționarea anumitor dispozitive medicale. Deoarece această interferență poate să rezulte într-o funcționare defectuoasă, oprii întotdeauna alimentarea acestei bare de sunet și a dispozitivului BLUETOOTH în următoarele locații:
 - În spitale, trenuri, avioane, benzinării și în orice loc unde pot să fie prezente gaze inflamabile
 - În apropierea ușilor automate sau a unei alarme de incendiu
- Această bară de sunet este compatibilă cu funcții de securitate care respectă specificația BLUETOOTH pentru a garanta o conexiune sigură în timpul comunicării folosind tehnologia BLUETOOTH. Cu toate acestea, în funcție de setările configurate și de alți factori, acest nivel de securitate este posibil să nu fie suficient, așa că procedați întotdeauna cu atenție atunci când folosiți tehnologia BLUETOOTH.
- Sony nu poate să răspundă în niciun fel de daunele sau alte pierderi rezultate din scurgerile de informații din timpul comunicării folosind această tehnologie BLUETOOTH.
- Comunicarea BLUETOOTH nu este neapărat garantată cu toate dispozitivele BLUETOOTH care au același profil ca și această bară de sunet.
- Dispozitivele BLUETOOTH conectate la această bară de sunet trebuie să respecte standardul BLUETOOTH specificat de Bluetooth SIG, Inc. și trebuie să fie certificate drept conforme. Chiar și atunci când un dispozitiv este conform cu standardul BLUETOOTH, pot să existe cazuri în care caracteristicile sau specificațiile dispozitivului BLUETOOTH nu permit conectarea acestuia sau pot să rezulte în diferențe ale metodelor de control, afișajului sau funcționării.

- Se pot produce zgomote sau sunetul se poate întrerupe, în funcție de dispozitivul BLUETOOTH conectat la această bară de sunet, de mediul de comunicație sau de mediul în care este utilizată.

Dacă aveți întrebări sau probleme referitoare la bara de sunet, consultați cel mai apropiat dealer Sony.

Măsuri de precauție

Despre siguranță

- În cazul în care un obiect solid sau un lichid cade pe bara de sunet, deconectați și prezentați produsul pentru verificarea de către personalul calificat înainte de a continua utilizarea sa.
- Nu vă urcați pe bara de sunet, deoarece puteți să cădeți și să vă răniți, iar aceasta poate să fie deteriorată.

Despre sursele de alimentare

- Înainte de utilizarea barei de sunet, asigurați-vă că tensiunea de funcționare este identică cu cea a sursei locale de alimentare cu curent. Tensiunea de lucru este indicată pe plăcuța de identificare amplasată pe partea inferioară a difuzorului bară.
- Dacă nu veți utiliza bara de sunet pentru o perioadă lungă de timp, deconectați-o de la priza de perete. Pentru a deconecta cablul de alimentare cu c.a., prindeți de fișă; nu trageți niciodată de cablu.
- O lamă a fișei este mai lată decât cealaltă pentru siguranță și va intra în priza de perete într-un singur mod. Dacă nu puteți să introduceți fișa complet în priză, contactați dealerul.
- Cablul de alimentare cu c.a. trebuie să fie schimbat numai la un service autorizat.

Despre acumularea căldurii

Deși bara de sunet se încălzește atunci când o utilizați, aceasta nu reprezintă o funcționare defectuoasă.

În cazul în care folosiți continuu această bară de sunet la un volum ridicat, temperatura în partea din spate și de jos crește considerabil. Pentru a evita să vă ardeți, nu atingeți bara de sunet.

Despre amplasare

- Așezați bara de sunet într-un loc cu o ventilație adecvată pentru a preveni acumularea căldurii și a prelungi durata de viață a barei de sunet.

- Nu amplasați bara de sunet în apropierea surselor de căldură sau într-un loc expus acțiunii directe a razelor solare, prafului în exces sau șocurilor mecanice.
- Nu puneți nimic pe difuzorul bară.
- Dacă bara de sunet este folosită împreună cu un TV, VCR sau un deck, pot să rezulte sunete, iar calitatea imaginii să fie afectată. În acest caz, amplasați bara de sunet departe de TV, VCR sau deck.
- Aveți grijă atunci când așezați bara de sunet pe o suprafață special tratată (cu ceară, ulei, lac etc.) deoarece pot să apară pete sau decolorări.
- Aveți grijă să evitați rănirea în colțurile difuzorului bară.

Despre utilizare

Înainte de a conecta alt echipament, asigurați-vă că ați oprit și deconectat bara de sunet.

Dacă apare o neregularitate a culorii pe un ecran TV din apropiere

Neregularitățile de culoare pot să fie observate la anumite tipuri de televizoare.

- Dacă se constată neregularități de culoare...
Oprți televizorul și apoi porniți-l din nou după 15 - 30 de minute.
- Dacă se constată din nou neregularități de culoare...
Amplasați bara de sunet departe de TV.

Despre curățare

Curățați bara de sunet cu o cârpă uscată și moale. Nu utilizați niciun fel de material abraziv, praf de degresare sau solvent precum alcool sau benzină.

Dacă aveți întrebări sau probleme referitoare la bara de sunet, consultați cel mai apropiat dealer Sony.

Drepturile de autor și mărcile comerciale

Bara de sunet include Dolby* Digital.

* Fabricat sub licență de la Dolby Laboratories.
Dolby, Dolby Audio și simbolul dublu-D sunt mărci comerciale ale Dolby Laboratories.

Marca verbală și siglele BLUETOOTH® sunt mărci comerciale înregistrate deținute de Bluetooth SIG, Inc., iar utilizarea acestor mărci de către Sony Corporation se face sub licență. Alte mărci comerciale și nume comerciale sunt cele ale respectivilor lor utilizatori.

Termenii HDMI, HDMI High-Definition Multimedia Interface și sigla HDMI sunt mărci comerciale sau mărci comerciale înregistrate ale HDMI Licensing Administrator, Inc. în Statele Unite și în alte țări.

Sigla „BRAVIA” este o marcă comercială a Sony Corporation.

„PlayStation” este marcă comercială înregistrată sau o marcă comercială a Sony Interactive Entertainment Inc.

Tehnologia de codare audio MPEG Layer-3 și brevetele sunt licențiate de la Fraunhofer IIS și Thomson.

Windows Media este fie o marcă comercială înregistrată, fie o marcă comercială a Microsoft Corporation în Statele Unite ale Americii și/sau în alte țări. Acest produs este protejat de anumite drepturi de proprietate intelectuală ale Microsoft Corporation. Se interzice utilizarea sau distribuirea unor astfel de tehnologii în afara acestui produs fără a deține o licență de la Microsoft sau de la o filială autorizată a Microsoft.

Toate celelalte mărci comerciale aparțin proprietarilor aferenți.

VÝSTRAHA

Neinstalujte zařízení Soundbar do stísněného prostoru, například do knihovny nebo vestavěné skříně.

Kvůli omezení rizika požáru nezakrývejte větrací otvory zařízení Soundbar novinami, ubrusy, závěsy apod.

Nevystavujte zařízení Soundbar otevřenému ohni (například zapálené svíčky).

Kvůli omezení rizika požáru a úrazu elektřinou nevystavujte zařízení Soundbar kapající ani stříkající vodě a nepokládejte na zařízení Soundbar nádoby s tekutinami, například vázy apod.

Zařízení Soundbar není odpojeno od elektrické sítě, dokud je připojeno k elektrické zásuvce, a to i v případě, že je zařízení Soundbar vypnuté.

Sítová zástrčka slouží k odpojení zařízení Soundbar od elektřiny, proto připojte zařízení Soundbar k snadno přístupné elektrické zásuvce. Pokud si na zařízení Soundbar všimnete čehokoli nenormálního, okamžitě odpojte síťovou zástrčku od elektrické zásuvky.

VAROVÁNÍ

V případě výměny baterie za nesprávný typ hrozí nebezpečí výbuchu. Nevystavujte baterie ani zařízení, ve kterých jsou instalované baterie, příliš velkému teplu, například ze slunečního světla nebo ohně.

Pouze pro použití ve vnitřních prostorech.

Doporučené kabely

Připojení k hostitelskému počítači a/nebo periferním zařízením musí být provedeno řádně stíněnými a uzemněnými kabely a konektory.

Pro reproduktor Bar

Typový štítek se nachází na spodní straně reproduktoru Bar.

Pro zákazníky v Evropě

Oznámení pro zákazníky: následující informace platí jen pro zařízení prodávaná v zemích, které uplatňují směrnice EU.

Tento výrobek byl vyroben buď přímo nebo v zastoupení společností Sony Corporation.

Dovozce do EU: Sony Europe Limited. Žádosti týkající se dovozce do EU nebo technických požadavků na výrobky danými směrnicemi Evropské unie je třeba adresovat na zplnomocněného zástupce, kterým je Sony Belgium, bijkantoor van Sony Europe Limited, Davincilaan 7-D1, 1935 Zaventem, Belgie.



Sony Corporation tímto prohlašuje, že toto zařízení splňuje požadavky směrnice 2014/53/EU.

Úplné znění prohlášení o shodě pro EU je k dispozici na následující internetové adrese: <http://www.compliance.sony.de/>

Toto zařízení bylo testováno a splňuje limity stanovené v předpisech o EMK při použití připojovacího kabelu kratšího než 3 metry.



**Likvidace
nepotřebných
baterií a
elektrického nebo
elektronického
zařízení (platí v
Evropské unii a**

**dalších státech uplatňujících
oddělený systém sběru)**

Tento symbol umístěný na výrobku, baterii nebo obalu upozorňuje, že s výrobkem a baterií by se nemělo nakládat jako s běžným domácím odpadem. Symbol, který se nachází na určitých typech baterií, může být kombinován s chemickou značkou. Chemická značka pro olovo (Pb) je přidána, pokud baterie obsahuje více než 0,004 % olova. Správným nakládáním s těmito nepotřebnými výrobky a bateriemi pomůžete zabránit možným negativním dopadům na životní prostředí a lidské zdraví, k nimž by mohlo docházet v případech nevhodného zacházení. Recyklace materiálů pomůže ochránit přírodní zdroje. V případě, že výrobek z důvodů bezpečnosti, funkce nebo uchování dat vyžaduje trvalé spojení s vloženou baterií, je třeba, aby takovouto baterii vyměnil pouze kvalifikovaný personál. K tomu, aby s baterií bylo správně naloženo, předejte výrobky, kterým končí životnost, na příslušné místo určené ke sběru elektrických a elektronických zařízení za účelem jejich recyklace. V případě, že jde o ostatní baterie, nahlédněte do části návodu, která popisuje bezpečné vyjmutí baterie z výrobku. Nepotřebnou baterii odevzdejte k recyklaci na příslušné sběrné místo. Pro podrobnější informace o recyklaci tohoto výrobku či baterie kontaktujte místní obecní úřad, podnik pro likvidaci domovních odpadů nebo prodejnu, ve které jste výrobek nebo baterii zakoupili.

Obsah

O tomto návodu k použití	4
Obsah balení	5
Co můžete se zařízením Soundbar dělat	6
Průvodce součástmi a ovládacími prvky	7

Připojení televizoru

Připojení televizoru kabelem HDMI	→	Počáteční instrukce (samostatný dokument)
-----------------------------------	---	---

Bezdrátové připojení televizoru Sony s funkcí BLUETOOTH	14
Přípevnění reproduktoru Bar na zeď	16
Když dálkové ovládání televizoru nefunguje	18

Poslech zvuku

Poslech televizoru a dalších zařízení	19
Nastavení zvuku	20

Poslech hudby/zvuku s funkcí BLUETOOTH®

Poslech hudby z mobilního zařízení	22
Zapnutí zařízení Soundbar pomocí zařízení BLUETOOTH	24
Vypnutí funkce BLUETOOTH	24

Používání různých funkcí

Provedení bezdrátového připojení subwooferu (SECURE LINK) ...	25
Používání funkce Ovládání zařízení HDMI	26
Používání funkce synchronizace „BRAVIA“	27
Poznámky k připojení přes rozhraní HDMI	28
Úspora elektrické energie	28

Řešení problémů

Řešení problémů	29
Resetování zařízení Soundbar	34

Další informace

Specifikace	35
Podporované vstupní audio formáty (vstup TV)	36
Komunikace BLUETOOTH	37
Bezpečnostní opatření	38

O tomto návodu k použití

- Pokyny v tomto návodu k použití popisují ovládací prvky na dálkovém ovládání.
- Některé obrázky představují koncepční nákresy a mohou se lišit od skutečných produktů.
- Výchozí nastavení jsou u popisu funkce vždy podtržena.
Příklad: Funkce Ovládání zařízení HDMI zapnutá

Obsah balení

- Reproduktor Bar (1)

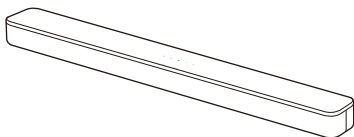

- Subwoofer (1)

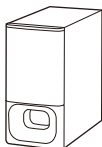

- Dálkové ovládání (1)

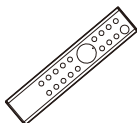

- Baterie R03 (velikost AAA) (2)



- Optický digitální kabel (1)

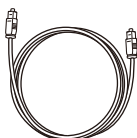

- ŠABLONA PRO MONTÁŽ NA ZEĎ (1)



- Počáteční instrukce



- Návod k použití

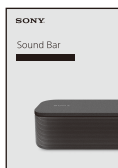

Co můžete se zařízením Soundbar dělat

„Poslech televizoru a dalších zařízení“ (strana 19)



Přehrávač Blu-ray Disc™, přijímač kabelové televize, přijímač satelitní televize apod.

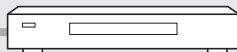

Připojení televizoru (viz „Počáteční instrukce“ (samostatný dokument))

„Bezdrátové připojení televizoru Sony s funkcí BLUETOOTH“ (strana 14)



„Používání funkce Ovládání zařízení HDMI“ (strana 26)
„Používání funkce synchronizace „BRAVIA““ (strana 27)

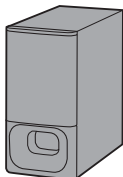
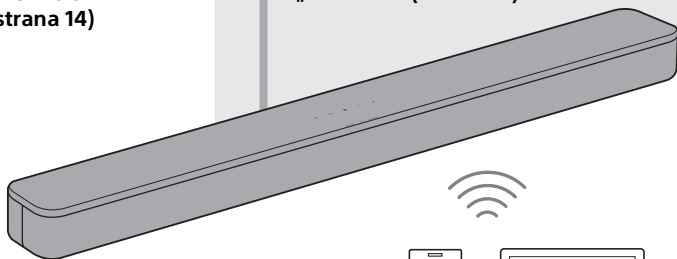

„Provedení bezdrátového připojení subwooferu (SECURE LINK)“ (strana 25)

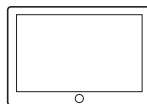
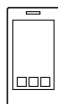

„Poslech hudby z mobilního zařízení“ (strana 22)

Průvodce součástmi a ovládacími prvky

Na obrázcích jsou vynechány detaily.

Reproduktor Bar

Přední část

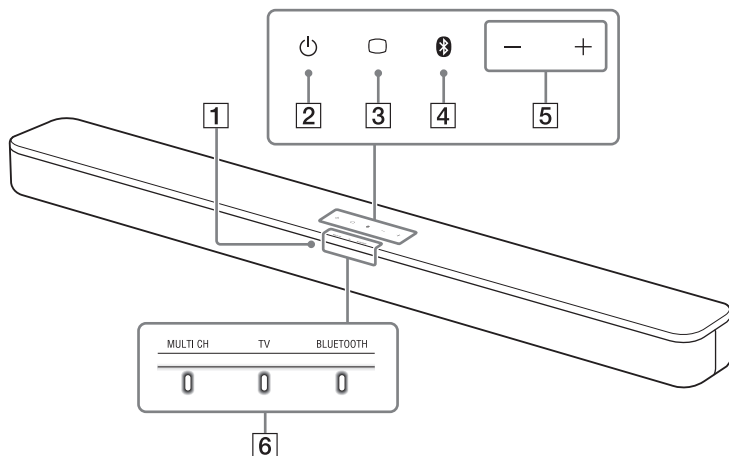

1 Snímač dálkového ovládání

Namířením dálkového ovládání na snímač dálkového ovládání můžete zařízení Soundbar ovládat.

2 Tlačítko (napájení)

Zapíná zařízení Soundbar nebo je přepíná do pohotovostního režimu.

3 Tlačítko (TV) (strana 19)



4 Tlačítko BLUETOOTH (strana 22)

5 Tlačítka +/- (hlasitost)

6 Indikátory

Svícení nebo blikání indikátorů reproduktoru Bar označuje následující stavy.







Právě vybraný vstup

Indikátory	Stav
	Svítlí, když je zvolen vstup TV.
	Svítlí, když je zvolen vstup BLUETOOTH.
	Svítlí, když je zařízení Soundbar připojeno k televizoru s funkcí BLUETOOTH (je zvolen vstup TV).

Formát zvuku, prostorový efekt

Indikátory	Stav
	<ul style="list-style-type: none">• Svítí, když zařízení přijímá vícekanalový zvuk, například 5.1kanalový zvuk.• Blikne jednou při výběr zvukového režimu (strana 20).

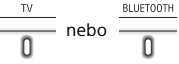
Hlasitost

Indikátory	Stav
	Blikne jednou při nastavení nízké úrovně hlasitosti (1–20).
	Blikne jednou při nastavení střední úrovně hlasitosti (21–40).
	Blikne jednou při nastavení vysoké úrovně hlasitosti (41–49).
	<ul style="list-style-type: none">• Při ztlumeném zvuku bliká opakovaně.• Blikne dvakrát při nastavení maximální/minimální úrovně hlasitosti.
	Při změně hlasitosti subwooferu stisknutím tlačítek SW  +/- jednou blikne indikátor aktuálního vstupu.
	Blikne třikrát při nastavení maximální/minimální úrovně hlasitosti subwooferu.

Hodnota nastavení pro jednotlivé funkce

Zapnutí/vypnutí jednotlivých funkcí je indikováno počtem bliknutí následujících indikátorů.

- Zapnuto: blikne dvakrát.
- Vypnuto: blikne jednou.

Informace o stavu indikátoru při jiné změně nastavení, než je pouhé zapnutí/vypnutí, naleznete v popisu jednotlivých funkcí.

Indikátory	Funkce
<p>MULTI CH</p> <hr/> <p>0</p>	<ul style="list-style-type: none">• Noční režim (strana 21)• Hlasový režim (strana 21)
<p>BLUETOOTH</p> <hr/> <p>0</p>	<ul style="list-style-type: none">• Audio DRC (strana 21)• Ovládání zařízení HDMI (strana 26)• Pohotovostní režim BLUETOOTH (strana 24)• Funkce BLUETOOTH (strana 24)• Automatický pohotovostní režim (strana 28)• IR opakovač (strana 18)
<p>MULTI CH TV BLUETOOTH</p> <hr/> <p>0 0 0</p>	Připojení televizoru s funkcí BLUETOOTH (strana 14).

Zadní část

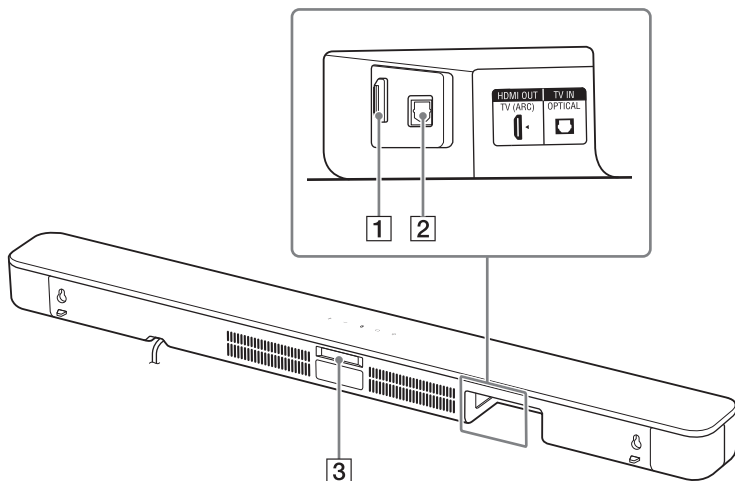

1 Konektor HDMI OUT (TV (ARC))

Televizor vybavený vstupním konektorem HDMI připojte pomocí kabelu HDMI (není součástí balení). Zařízení Soundbar je kompatibilní s funkcí ARC (strana 26). ARC je funkce, která vysílá zvuk z televizoru do AV zařízení, jako je zařízení Soundbar, ze vstupního konektoru HDMI televizoru.

2 Konektor TV IN (OPTICAL)

3 IR opakovač (strana 18)

Přenáší dálkový signál dálkového ovládání televizoru do televizoru.

Subwoofer

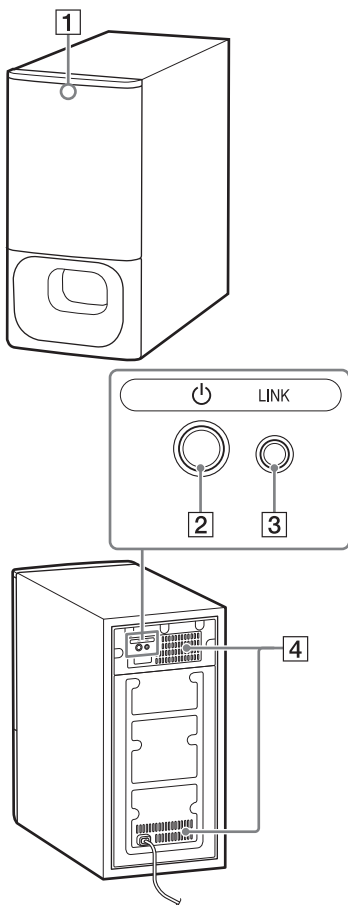

1 Stavový indikátor

Indikuje stav napájení subwooferu a připojení reproduktoru Bar.

- Svítí zeleně: Je navázáno spojení mezi subwooferem a reproduktorem Bar.
- Bliká zeleně: Navazuje se spojení mezi subwooferem a reproduktorem Bar.
- Svítí oranžově: Je navázáno spojení mezi subwooferem a reproduktorem Bar s funkcí Secure Link.
- Bliká oranžově: Navazuje se spojení mezi subwooferem a reproduktorem Bar s funkcí Secure Link.
- Svítí červeně: Subwoofer je v pohotovostním režimu.
- Nesvítí: Subwoofer je vypnutý.

2 Tlačítko (napájení)

Zapíná/vypíná subwoofer.

3 Tlačítko LINK (strana 25)

4 Větrací otvory

Z bezpečnostních důvodů větrací otvory neblokujte.

Dálkové ovládání

Některá tlačítka fungují různě podle toho, jak dlouho držíte tlačítko stisknuté. Ikony níže označují, jak dlouho je třeba tlačítko stisknout.

- : Stisknete tlačítko.
- (dlouze): Stisknete tlačítko na 5 sekund.

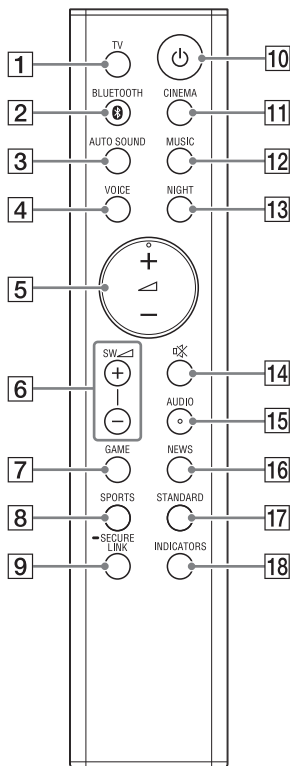



- 1 TV (strana 19)**
Vybírá vstup TV.
- 2 BLUETOOTH (strana 19, 23)**
Vybírá vstup BLUETOOTH.
- 3 AUTO SOUND (strana 20)**
Vybere jako zvukový efekt AUTO SOUND.
- 4 VOICE**
●: Zapíná/vypíná hlasový režim. (strana 21)
● (dlouze): Zapíná/vypíná funkci Ovládání zařízení HDMI. (strana 26)
- 5 \triangleleft (hlasitost) +*/-**
Upravuje hlasitost.
- 6 SW \triangleleft (hlasitost subwooferu) +/-**
Upravuje hlasitost subwooferu.
- 7 GAME (strana 20)**
Vybere jako zvukový efekt GAME.
- 8 SPORTS (strana 20)**
Vybere jako zvukový efekt SPORTS.
- 9 SECURE LINK (strana 25)**
● (dlouze): Zahajuje nastavení spojení pro funkci Secure Link.
- 10 ⏻ (napájení)**
Zapíná zařízení Soundbar nebo je přepíná do pohotovostního režimu.
- 11 CINEMA (strana 20)**
Vybere jako zvukový efekt CINEMA.
- 12 MUSIC (strana 20)**
Vybere jako zvukový efekt MUSIC.
- 13 NIGHT**
●: Zapíná/vypíná noční režim. (strana 21)
● (dlouze): Zapíná/vypíná pohotovostní režim BLUETOOTH. (strana 24)

14 (ztlumení)

Dočasně vypíná zvuk nebo zvuk zapíná.

15 **AUDIO***

: Vybírá zvukový kanál pro multiplexové vysílání Dolby Digital. (strana 21)

: Zapíná/vypíná funkci Audio DRC. (strana 21)

16 **NEWS (strana 20)**

Vybere jako zvukový efekt NEWS.

17 **STANDARD**

: Vybere jako zvukový efekt STANDARD. (strana 20)

: Zapíná/vypíná funkci IR opakovače. (strana 18)

18 **INDICATORS**

: Zapíná/vypíná indikátory na reproduktoru Bar.

: Zapíná/vypíná funkci automatického pohotovostního režimu. (strana 28)

* Tlačítka  + a AUDIO mají hmatovou tečku. Používejte je jako pomůcku při ovládní.

Rada

Indikátory můžete vypnout stisknutím tlačítka INDICATORS.

I když indikátory vypnete stisknutím tlačítka INDICATORS, budou indikátory související s příslušnou operací svítit nebo blikat, když budete zařízení Soundbar ovládat.

Výměna baterií v dálkovém ovládní

Když zařízení Soundbar nereaguje na dálkové ovládní, vyměňte dvě baterie za nové.

Při výměně použijte manganové baterie R03 (velikost AAA).

Připojení televizoru

Připojení televizoru kabelem HDMI

Viz Počáteční instrukce (samostatný dokument).

Bezdrátové připojení televizoru Sony s funkcí BLUETOOTH

Při použití televizoru Sony* s funkcí BLUETOOTH můžete poslouchat zvuk z televizoru nebo ze zařízení, které je k televizoru připojeno, prostřednictvím bezdrátového propojení zařízení Soundbar a televizoru.

* Televizor musí být kompatibilní s profilem A2DP (Advanced Audio Distribution Profile).

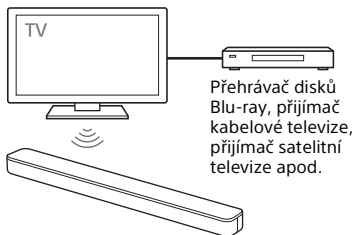

Bezdrátové připojení zařízení Soundbar a televizoru

Abyste bezdrátově připojili zařízení Soundbar a televizor, musíte provést párování zařízení Soundbar a televizoru pomocí funkce BLUETOOTH. Párování je proces vyžadovaný pro předběžnou vzájemnou registraci informací o bezdrátově připojovaných zařízeních BLUETOOTH.

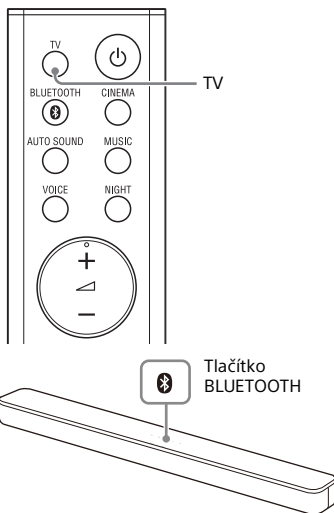

- 1** Vložte baterie (součást balení) do dálkového ovládání.
- 2** Zapněte televizor.
- 3** Zapněte reproduktor Bar a subwoofer.

- 4** Namiřte dálkové ovládání na snímač dálkového ovládání reproduktoru Bar a současně stiskněte a po dobu 5 sekund podržte tlačítko TV na dálkovém ovládání a tlačítko BLUETOOTH na reproduktoru Bar.

Indikátory TV a BLUETOOTH bliknou dvakrát, zařízení Soundbar přejde do režimu párování, potom začne indikátor BLUETOOTH blikat rychle.

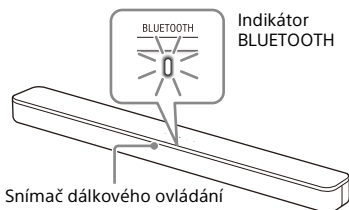

- 5** Na televizoru vyhledejte zařízení Soundbar provedením operace párování.

Na obrazovce televizoru se objeví seznam nalezených zařízení BLUETOOTH.

Informace o spárování zařízení BLUETOOTH a televizoru naleznete v návodu k použití televizoru.

- 6** Spárujte zařízení Soundbar a televizor výběrem možnosti „HT-S350“ ze seznamu na obrazovce televizoru.

- 7** Ujistěte se, že indikátory TV a BLUETOOTH na reproduktoru Bar svítí.

Připojení mezi zařízením Soundbar a televizorem bylo navázáno.

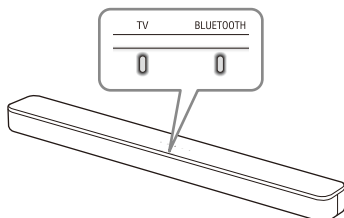

- 8** Vyberte program nebo vstup televizoru pomocí dálkového ovládání televizoru.

Zvuk k obrazu zobrazenému na obrazovce televizoru bude vycházet ze zařízení Soundbar.

- 9** Hlasitost zařízení Soundbar upravujte pomocí dálkového ovládání televizoru.

Při stisknutí tlačítka ztlumení na dálkovém ovládání televizoru bude zvuk dočasně ztlumen.

Poznámky

- Pokud se zvuk televizoru ze zařízení Soundbar neozývá, stisknutím tlačítka TV na dálkovém ovládání zařízení Soundbar vyberte vstup TV a zkontrolujte stav indikátorů na reproduktoru Bar.
 - Indikátory TV a BLUETOOTH svítí: zařízení Soundbar a televizor jsou propojeny a zvuk televizoru vychází ze zařízení Soundbar.
 - Indikátor BLUETOOTH rychle bliká: proveďte párování na televizoru.
 - Indikátor TV svítí: operaci připojení proveďte znovu od začátku.

- Když připojíte zařízení Soundbar a televizor pomocí kabelu HDMI (není součástí balení), bude připojení BLUETOOTH zrušeno. Abyste zařízení Soundbar a televizor propojili znovu pomocí funkce BLUETOOTH, odpojte kabel HDMI, potom proveďte připojení znovu od začátku.
- Chcete-li po spárování prvního televizoru spárovat další televizor, spárujte nový televizor pomocí kroků pro připojení mobilního zařízení (strana 22).

Poslech zvuku z televizoru nebo ze zařízení, které je k televizoru připojeno

Když je televizor bezdrátově připojen k zařízení Soundbar, můžete zařízení Soundbar zapínat/vypínat, upravovat hlasitost a ztlumit zvuk pomocí dálkového ovládání televizoru.

1 Zapněte zvuk pomocí dálkového ovládání televizoru.

Zařízení Soundbar se zapne společně se zapnutím napájení televizoru a zvuk z televizoru se bude ozývat ze zařízení Soundbar.

2 Vyberte program nebo vstup zařízení pomocí dálkového ovládání televizoru.

Zvuk k obrazu na obrazovce televizoru bude vycházet ze zařízení Soundbar.

3 Hlasitost zařízení Soundbar upravujte pomocí dálkového ovládání televizoru.

Při stisknutí tlačítka pro ztlumení na dálkovém ovládání televizoru bude zvuk dočasně ztlumen.

Rada

Když televizor vypnete, zařízení Soundbar se také vypne společně s vypnutím napájení televizoru.

Přípevnění reproduktoru Bar na zeď

Reproduktor Bar můžete připevnit na zeď.

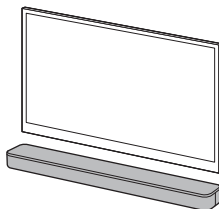

Poznámky

- Připravte si šrouby (nejsou součástí balení), které jsou vhodné pro materiál a sílu dané stěny. Protože sádrokartonové stěny jsou obzvláště křehké, připevněte šrouby bezpečně do profilu pod stěnou. Namontujte reproduktory vodorovně a zavěste je na šrouby v hmoždinkách v místě, kde je zeď plochá.
- Nechte instalaci provést prodejcem Sony nebo dodavatelem s licenci, během instalace věnujte obzvláštní pozornost bezpečnosti.
- Společnost Sony neponese zodpovědnost za nehody či škody způsobené nesprávnou instalací, nedostatečnou silou stěny, nesprávnou montáží šroubů nebo přírodní katastrofou apod.

- 1** Připravte si dva šrouby (nejsou součástí balení), které jsou vhodné pro otvory pro montáž na zeď na zadní straně reproduktoru Bar.

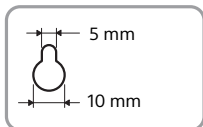
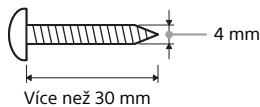

Otvor na zadní straně reproduktoru Bar

- 2** Nalepte na zeď ŠABLONU PRO MONTÁŽ NA ZEĎ (součást balení).

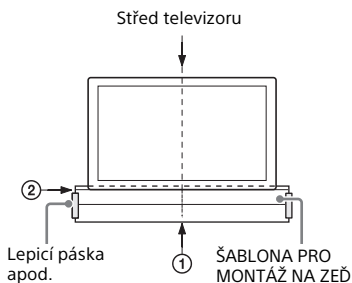

- 1** Zarovnejte STŘEDOVOU LINII TELEVIZORU (1) ŠABLONY PRO MONTÁŽ NA ZEĎ se středovou linií televizoru.
- 2** Zarovnejte SPODNÍ LINII TELEVIZORU (2) ŠABLONY PRO MONTÁŽ NA ZEĎ se spodní částí televizoru, potom nalepte ŠABLONU PRO MONTÁŽ NA ZEĎ pomocí běžně prodávané lepicí pásky apod.

- 3** Upevněte šrouby v místě značek (B) na LINII ŠROUBŮ (3) ŠABLONY PRO MONTÁŽ NA ZEĎ podle následujícího obrázku.

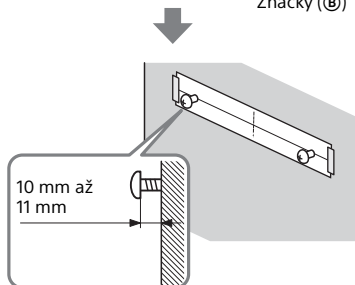
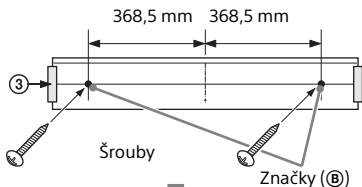

- 4** Odstraňte ŠABLONU PRO MONTÁŽ NA ZEĎ.

- 5** Pověste reproduktor Bar na šrouby.

Zarovnejte otvory na zadní straně reproduktoru Bar se šrouby, potom pověste reproduktor Bar na oba šrouby.

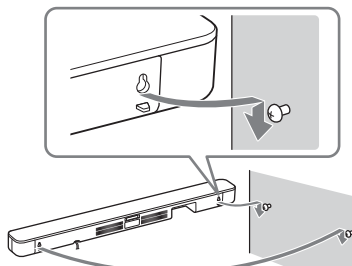

Poznámka

Při lepení ŠABLONY PRO MONTÁŽ NA ZEĎ ji dobře vyhladte.

Když dálkové ovládání televizoru nefunguje

Pokud reproduktor Bar zakrývá snímač dálkového ovládání televizoru, je možné, že dálkové ovládání televizoru nebude fungovat. V takovém případě aktivujte na zařízení Soundbar funkci IR opakovače.

Televizor můžete ovládat pomocí dálkového ovládání televizoru vysláním signálu dálkového ovládání ze zadní části reproduktoru Bar.

Stiskněte tlačítko STANDARD a přidržte je na 5 sekund, abyste funkci zapnuli nebo vypnuli.

IR opakovač zapnutý

Indikátor BLUETOOTH dvakrát blikne.

IR opakovač vypnutý

Indikátor BLUETOOTH jednou blikne.

Poznámky

- Ujistěte se, že dálkové ovládání televizoru nemůže televizor ovládat, a potom zapněte funkci IR opakovače. Pokud je funkce zapnutá, když dálkové ovládání může televizor ovládat, nemusí být příslušné operace dosaženo z důvodu rušení mezi přímým příkazem z dálkového ovládání a příkazem z reproduktoru Bar.
- Pokud je funkce IR opakovače zapnutá, nemusí tato funkce fungovat v závislosti na vašem televizoru. Dálková ovládání jiných zařízení, například klimatizace, také nemusejí správně fungovat. V takovém případě změňte místo instalace reproduktoru Bar nebo televizoru.

Poslech televizoru a dalších zařízení

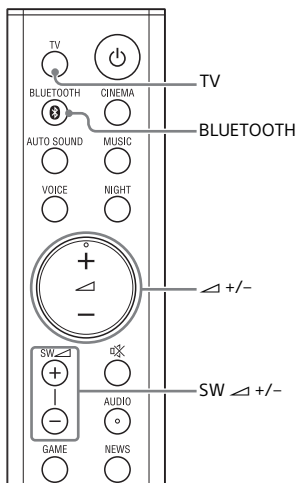

1 Stiskněte tlačítko TV nebo BLUETOOTH.

Indikátor vybraného vstupu na reproduktoru Bar se rozsvítí.

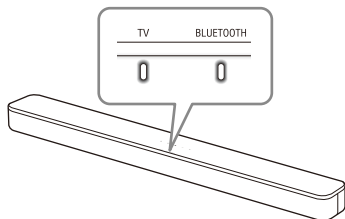

Vstup TV

- Televizor, který je připojený ke konektoru TV IN (OPTICAL) na reproduktoru Bar
 - Televizor kompatibilní s funkcí ARC, který je připojený ke konektoru HDMI OUT (TV (ARC)) na reproduktoru Bar
- Když připojíte televizor ke konektoru HDMI OUT (TV (ARC)) i ke konektoru TV IN (OPTICAL), konektor pro vstup zvuku se vybere podle toho, který vstup přijme signál jako první.

Vstup BLUETOOTH

Zařízení BLUETOOTH, které podporuje A2DP
Podrobnosti naleznete v části „Poslech hudby z mobilního zařízení“ (strana 22).

2 Upravte hlasitost.

- Upravte hlasitost stisknutím tlačítka \triangle +/- na dálkovém ovládacím.
- Upravte hlasitost subwooferu stisknutím tlačítka SW \triangle +/- na dálkovém ovládacím.

Rada

Vstup můžete také zvolit stisknutím tlačítka \square (TV) nebo BLUETOOTH na reproduktoru Bar.

Poznámky

- Když vstupní zdroj neobsahuje příliš basových tónů, například se může jednat o televizní programy, budou basy ze subwooferu špatně slyšet.
- Když subwoofer není připojen, tlačítka SW \triangle +/- nefungují.

Nastavení zvuku

Využití zvukového efektu, který je přizpůsoben zdrojům zvuku (zvukový režim)

Můžete si jednoduše užítat předprogramované zvukové efekty, které jsou přizpůsobeny různým druhům zdrojů zvuku.

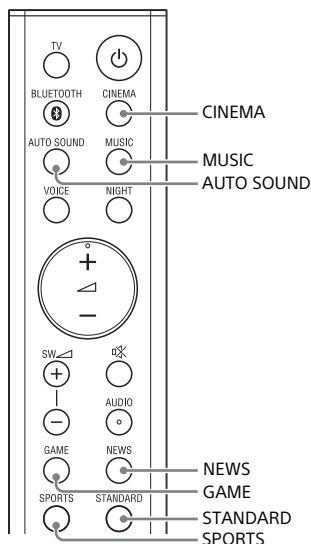

Stisknutím tlačítka pro výběr zvukového režimu vyberte zvukový režim.

Při výběru zvukového režimu indikátor MULTI CH jednou blikne.

AUTO SOUND

Můžete si vychutnat zvuk se zvukovým režimem doporučeným společností Sony. Zvukový režim je automaticky optimalizovaný podle přehrávaného obsahu a funkce.

CINEMA

Zvuky jsou přehrávány s prostorovými efekty a jsou realistické a silné, což je vhodné pro filmy.

MUSIC

Zvukové efekty jsou optimalizovány pro poslech hudby.

GAME

Zvuky jsou silné a realistické, vhodné pro hraní her.

NEWS

Jasná řeč pro zpravodajské relace.

SPORTS





Můžete zažít atmosféru, jako byste byli na stadiónu. Hlas komentátorů však bude reprodukován živě.

STANDARD

Zvukové efekty jsou optimalizovány pro každý individuální zdroj.

Nastavení zvuku

Zvuk můžete upravit pomocí tlačítek na dálkovém ovládacím.

Název funkce	Tlačítko	Funkce
Noční režim		V noci si můžete užívat jasný zvuk při nízké hlasitosti. <ul style="list-style-type: none">• Zapnuto: Indikátor MULTI CH blikne dvakrát.• Vypnuto: Indikátor MULTI CH blikne jednou. Poznámka Když zařízení Soundbar vypnete, noční režim se automaticky vypne.
Hlasový režim		Dialogy budou zřetelnější. <ul style="list-style-type: none">• Zapnuto: Indikátor MULTI CH blikne dvakrát.• Vypnuto: Indikátor MULTI CH blikne jednou.
Audio DRC	 Stiskněte a podržte na 5 sekund	Můžete omezit dynamický rozsah audio signálu (rozsahu mezi maximální a minimální hlasitostí) a tiché zvuky tak budou lépe slyšet. Tato funkce funguje pouze při přehrávání signálu Dolby Digital. <ul style="list-style-type: none">• Zapnuto: Indikátor BLUETOOTH blikne dvakrát.• Vypnuto: Indikátor BLUETOOTH blikne jednou.
Zvuk multiplexového vysílání		Když zařízení Soundbar přijímá signál multiplexového vysílání Dolby Digital, můžete si užívat zvuk multiplexového vysílání. Nastavení se mění cyklicky v pořadí Hlavní → Vedlejší → Hlavní/Vedlejší. <ul style="list-style-type: none">• Hlavní: Indikátor MULTI CH blikne jednou.• Vedlejší: Indikátor BLUETOOTH blikne jednou.• Hlavní/Vedlejší: hlavní zvuk vychází z levého reproduktoru vedlejší zvuk vychází z pravého reproduktoru. Indikátory MULTI CH a BLUETOOTH jednou bliknou.

Rada

AUDIO nefunguje, když svítí indikátor BLUETOOTH.

Poslech hudby/zvuku s funkcí BLUETOOTH®

Poslech hudby z mobilního zařízení

Hudbu uloženou v mobilním zařízení, jako je chytrý telefon nebo tablet, můžete poslouchat prostřednictvím bezdrátového připojení propojením zařízení Soundbar a mobilního zařízení pomocí funkce BLUETOOTH. Při připojování k mobilnímu zařízení pomocí funkce BLUETOOTH můžete použít pouze dodané dálkové ovládání, aniž byste museli zapínat televizor.

Poslech hudby spárováním s mobilním zařízením

Abyste mohli poslouchat hudbu z mobilního zařízení pomocí funkce BLUETOOTH, musíte provést párování zařízení Soundbar a mobilního zařízení. Párování je proces vyžadovaný pro předběžnou vzájemnou registraci informací o bezdrátově připojovaných zařízeních BLUETOOTH.

- 1 Stiskněte tlačítko BLUETOOTH na reproduktoru Bar a podržte je po dobu 2 sekund.**
Zařízení Soundbar přejde do režimu párování a indikátor BLUETOOTH bude rychle blikat.

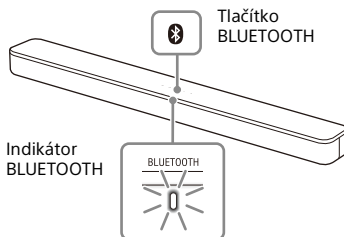

Pokud nebude párování provedeno do 5 minut od okamžiku, kdy zařízení Soundbar vstoupilo do režimu párování, bude režim párování zrušen. V takovém případě proveďte párování od začátku.

- 2 Na mobilním zařízení vyhledejte zařízení Soundbar provedením operace párování.**
Na obrazovce mobilního zařízení se objeví seznam nalezených zařízení BLUETOOTH. Informace o spárování zařízení BLUETOOTH a mobilního zařízení naleznete v návodu k použití mobilního zařízení.
- 3 Spárujte zařízení Soundbar a mobilní zařízení výběrem možnosti „HT-S350“ ze seznamu na obrazovce mobilního zařízení.**
Pokud je vyžadováno heslo, zadejte „0000“.
- 4 Ujistěte se, že indikátor BLUETOOTH na reproduktoru Bar svítí modře.**
Připojení mezi zařízením Soundbar a mobilním zařízením bylo navázáno.
- 5 Spusťte přehrávání zvuku pomocí hudební aplikace v připojeném mobilním zařízení.**
Zvuk se oyzývá ze zařízení Soundbar.

6 Upravte hlasitost.

- Upravte hlasitost stisknutím tlačítka \triangleleft +/- na dálkovém ovládacím.
- Upravte hlasitost subwooferu stisknutím tlačítka SW \triangleleft +/- na dálkovém ovládacím.

Kontrola stavu připojení funkce BLUETOOTH

Stav	Indikátor BLUETOOTH
Během stavu pohotovostního režimu párování	Bliká rychle modře
Probíhá pokus o připojení	Bliká modře
Připojení bylo navázáno	Svítil modře

Poznámky

- Můžete spárovat až následující počet zařízení BLUETOOTH.
 - Mobilní zařízení: 9
 - Televizor Sony s funkcí BLUETOOTH: 1
- Pokud bude po spárování výše uvedeného počtu zařízení spárováno nové zařízení, bude novým zařízením nahrazeno zařízení, u kterého uplynula nejdelší doba od posledního připojení.
- Provedte párování pro druhé a další mobilní zařízení.

Rady

- Stav připojení funkce BLUETOOTH můžete zkontrolovat pomocí stavu indikátoru BLUETOOTH.
- Když vyberete vstup BLUETOOTH, přepnete zařízení Soundbar do režimu párování krátkým stisknutím tlačítka BLUETOOTH na reproduktoru Bar.
- Když vstup BLUETOOTH vybrán není a vy na zařízení Soundbar krátce stisknete tlačítko BLUETOOTH, reproduktor Bar se automaticky znovu připojí k naposledy připojenému zařízení BLUETOOTH.

Poslech hudby ze spárovaného mobilního zařízení

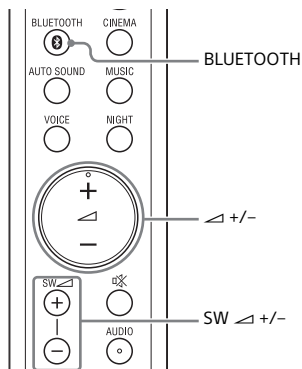

- 1 Zapněte funkci BLUETOOTH na mobilním zařízení.**
- 2 Stiskněte tlačítko BLUETOOTH.**

Indikátor BLUETOOTH začne blikat a reproduktor Bar se automaticky znovu připojí k naposledy připojenému zařízení BLUETOOTH.
- 3 Ujistěte se, že indikátor BLUETOOTH svítí modře.**

Připojení mezi zařízením Soundbar a mobilním zařízením bylo navázáno.
- 4 Spusťte přehrávání zvuku pomocí hudební aplikace v připojeném mobilním zařízení.**

Zvuk se ozývá ze zařízení Soundbar.
- 5 Upravte hlasitost.**
 - Upravte hlasitost stisknutím tlačítka \triangleleft +/- na dálkovém ovládacím.
 - Upravte hlasitost subwooferu stisknutím tlačítka SW \triangleleft +/- na dálkovém ovládacím.

Zapnutí zařízení Soundbar pomocí zařízení BLUETOOTH

Když má zařízení Soundbar informace o párování, můžete zařízení Soundbar zapnout a poslouchat hudbu pomocí zařízení BLUETOOTH, a to i pokud se zařízení Soundbar nachází v pohotovostním režimu, zapnutím pohotovostního režimu BLUETOOTH.

Stiskněte tlačítko NIGHT a přidržte je na 5 sekund, abyste funkci zapnuli nebo vypnuli.

Pohotovostní režim BLUETOOTH zapnutý

Indikátor BLUETOOTH dvakrát blikne.

Pohotovostní režim BLUETOOTH vypnutý



Indikátor BLUETOOTH jednou blikne.

Poznámka

Když je pohotovostní režim BLUETOOTH zapnutý, zvýší se spotřeba energie v pohotovostním režimu.

Vypnutí funkce BLUETOOTH

Funkci BLUETOOTH můžete vypnout.

Funkci zapnete nebo vypnete stisknutím tlačítek ,  a - na reproduktoru Bar a jejich podržením na 10 sekund.

Funkce BLUETOOTH zapnutá

Indikátor BLUETOOTH dvakrát blikne.

Funkce BLUETOOTH vypnutá

Indikátor BLUETOOTH jednou blikne.

Používání různých funkcí

Provedení bezdrátového připojení subwooferu (SECURE LINK)

Bezdrátové spojení mezi reproduktorem Bar a subwooferem můžete nastavit pomocí funkce Secure Link. Funkci Secure Link doporučujeme provést kvůli zabránění rušení, pokud používáte více stejných výrobků nebo pokud vaši sousedé používají stejné výrobky.

Stavový indikátor

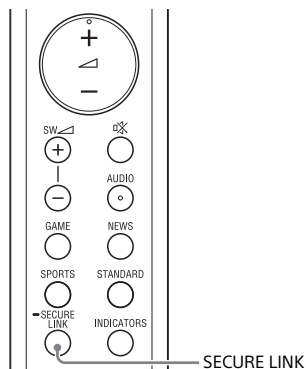
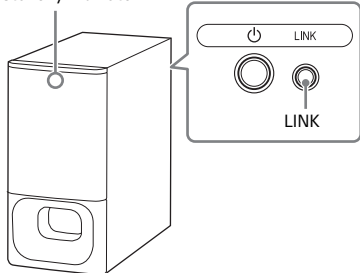

1 Stiskněte tlačítko LINK na zadní straně subwooferu.

Stavový indikátor na subwooferu bude blikat oranžově. Proveďte další krok do 2 minut.

2 Stiskněte tlačítko SECURE LINK na dálkovém ovládnání a podržte je po dobu 5 sekund.

Zahájí se nastavení spojení. Indikátory MULTI CH a TV dvakrát bliknou, potom budou indikátory blikat střídavě.

3 Zkontrolujte, zda indikátory MULTI CH a TV přestaly blikat a zda stavový indikátor na subwooferu svítí oranžově.

Spojení mezi reproduktorem Bar a subwooferem bylo navázáno.

Pokud se spojení nezdaří, indikátory MULTI CH a TV se rozsvítí na 5 sekund. V takovém případě proveďte znovu postup funkce Secure Link.

Deaktivace funkce Secure Link

Stiskněte tlačítko SECURE LINK a podržte je na 5 sekund. Indikátor MULTI CH dvakrát blikne.

Používání funkce Ovládání zařízení HDMI

Pokud připojíte zařízení, jako je televizor nebo přehrávač disků Blu-ray kompatibilní s funkcí Ovládání zařízení HDMI* pomocí kabelu HDMI, budete moci zařízení snadno ovládat pomocí dálkového ovládání televizoru nebo přehrávače disků Blu-ray Disc.

Poznámka

Tyto funkce mohou fungovat se zařízeními, která nevyrobila společnost Sony, fungování ale není zaručeno.

* Ovládání zařízení HDMI je standard používaný funkcí CEC (Consumer Electronics Control), na základě kterého se mohou zařízení HDMI (High-Definition Multimedia Interface) ovládat navzájem.

Příprava na používání funkce Ovládání zařízení HDMI

Stiskněte tlačítko VOICE a přidrže je na 5 sekund, abyste funkci zapnuli nebo vypnuli.

Funkce Ovládání zařízení HDMI zapnutá

Indikátor BLUETOOTH dvakrát blikne.

Funkce Ovládání zařízení HDMI vypnutá

Indikátor BLUETOOTH jednou blikne.

Aktivujte funkci Ovládání zařízení HDMI na televizoru a zařízeních připojených k televizoru.

Funkce vypnutí systému

Když vypnete televizor, zařízení Soundbar se automaticky vypne.

Funkce ovládání systémového zvuku

Pokud zapnete zařízení Soundbar při sledování televize, bude se zvuk televizoru ozývat z reproduktorů zařízení Soundbar. Hlasitost zařízení Soundbar můžete upravit pomocí dálkového ovládání televizoru. Když televizor zapnete, zařízení Soundbar se automaticky zapne a zvuk z televizoru se začne ozývat z reproduktorů zařízení Soundbar. Operace lze také provádět v nabídce televizoru. Podrobnosti naleznete v návodu k použití televizoru.

Poznámky

- Číselná hodnota úrovně hlasitosti zařízení Soundbar se bude zobrazovat na obrazovce televizoru v závislosti na televizoru.
- V závislosti na nastaveních televizoru nemusí být funkce ovládání systémového zvuku k dispozici. Podrobnosti naleznete v návodu k použití televizoru.
- Pokud se zvuk televizoru při posledním sledování televize ozýval z reproduktorů televizoru, je v závislosti na televizoru možné, že se zařízení Soundbar společně se zapnutím napájení televizoru nezapne, ani pokud dojde k zapnutí televizoru.

ARC (Audio Return Channel)

Pokud je zařízení Soundbar na televizoru připojeno ke konektoru HDMI IN kompatibilnímu s funkcí ARC, můžete poslouchat zvuk televizoru z reproduktorů zařízení Soundbar, aniž byste museli připojit optický digitální kabel.

Poznámka

Pokud televizor není kompatibilní s funkcí ARC, je třeba připojit optický digitální kabel (součást balení) (viz dodané Počáteční instrukce).

Funkce přehrávání jedním dotykem

Když přehráváte obsah na zařízení (přehrávač disků Blu-ray, „PlayStation®4“ apod.) připojeném k televizoru, zařízení Soundbar a televizor se zapnou automaticky, vstup zařízení Soundbar se přepne na vstup TV a zvuk se začne ozývat z reproduktorů zařízení Soundbar.

Poznámky

- Pokud se zvuk televizoru při posledním sledování televize ozýval z reproduktorů televizoru, zařízení Soundbar se nemusí zapnout a zvuk a obraz mohou být reprodukovány televizorem, i když bude přehráván obsah ze zařízení.
- V závislosti na televizoru se úvodní část přehrávaného obsahu nemusí přehrát správně.

Používání funkce synchronizace „BRAVIA“

Kromě funkce Ovládání zařízení HDMI můžete také používat funkci synchronizace „BRAVIA“, jako je funkce zvukového režimu / funkce volby scény.

Poznámka

Tato funkce je patentovanou funkcí společnosti Sony. Tuto funkci nelze používat s produkty, které nejsou vyrobeny společností Sony.

Funkce zvukového režimu / funkce volby scény

Zvukový režim zařízení Soundbar se bude automaticky přepínat podle nastavení funkce volby scény nebo zvukového režimu televizoru. Podrobnosti naleznete v návodu k použití televizoru. Nastavte zvukový režim na AUTO SOUND (strana 20).

Poznámky k připojení přes rozhraní HDMI

- Použijte kabel s autorizací HDMI.
- Doporučujeme použít Vysokorychlostní kabel HDMI s podporou sítě Ethernet od společnosti Sony s logem typu kabelu.
- Nedoporučujeme používání konverzního kabelu HDMI-DVI.
- Audio signály (vzorkovací frekvence, bitová délka apod.) přenášené z konektoru HDMI mohou být připojeným zařízením potlačené.

Úspora elektrické energie

Chcete-li při používání zařízení Soundbar šetřit energii, změňte následující nastavení.

Vypnutí zařízení Soundbar rozpoznáním stavu používání

Když zapnete funkci automatického pohotovostního režimu, přejde zařízení Soundbar do pohotovostního režimu automaticky vždy, když na zařízení Soundbar neprovedete žádnou operaci po dobu zhruba 20 minut a když zařízení Soundbar nepřijímá vstupní signál.

Stiskněte tlačítko INDICATORS a přidržte je na 5 sekund, abyste funkci zapnuli nebo vypnuli.

Automatický pohotovostní režim zapnutý

Indikátor BLUETOOTH dvakrát blikne.

Automatický pohotovostní režim vypnutý

Indikátor BLUETOOTH jednou blikne.

Úspora energie v pohotovostním režimu

Abyste v pohotovostním režimu šetřili energii, vypněte pohotovostní režim BLUETOOTH (strana 24) a funkci Ovládání zařízení HDMI (strana 26). Ve výchozím nastavení jsou tyto funkce zapnuté.

Řešení problémů

Řešení problémů

Pokud se během používání zařízení Soundbar objeví některé z těchto problémů, pokuste se nejprve problém napravit prostřednictvím tohoto průvodce řešením problémů, až poté si vyžádejte opravu. Pokud bude problém přetrvávat, obraťte se na nejbližšího prodejce Sony.

Pokud vyžadujete opravu, přineste reproduktor Bar i subwoofer, a to i v případech, že se zdá, že existuje problém pouze s jedním z nich.

Výkon

Zařízení Soundbar se nespouští.

- Zkontrolujte, zda je napájecí kabel řádně zapojený.
- Odpojte napájecí kabel od zásuvky a po několika minutách jej znovu připojte.

Zařízení Soundbar se automaticky vypíná.

- Je spuštěna funkce automatického pohotovostního režimu. Vypněte funkci automatického pohotovostního režimu (strana 28).

Zařízení Soundbar se nezapne při zapnutí televizoru.

- Zapněte funkci Ovládání zařízení HDMI (strana 26). Televizor musí funkci Ovládání zařízení HDMI podporovat. Podrobnosti naleznete v návodu k použití televizoru.
- Zkontrolujte nastavení reproduktorů televizoru. Napájení zařízení Soundbar se synchronizuje s nastavením reproduktorů televizoru. Podrobnosti naleznete v návodu k použití televizoru.

- Pokud se zvuk televizoru při posledním sledování televize ozýval z reproduktorů televizoru, je v závislosti na televizoru možné, že se zařízení Soundbar společně se zapnutím napájení televizoru nezapne.

Zařízení Soundbar se vypne při vypnutí televizoru.

- Zkontrolujte nastavení funkce Ovládání zařízení HDMI (strana 26). Když je funkce Ovládání zařízení HDMI zapnuta a jako vstup zařízení Soundbar je použit vstup TV, zařízení Soundbar se při vypnutí televizoru automaticky vypne.

Zařízení Soundbar se nevypne, ani když dojde k vypnutí televizoru.

- Zkontrolujte nastavení funkce Ovládání zařízení HDMI (strana 26). Když televizor vypnete, zařízení Soundbar se automaticky vypne pouze tehdy, když je na zařízení Soundbar nastaven vstup TV. Televizor musí funkci Ovládání zařízení HDMI podporovat. Podrobnosti naleznete v návodu k použití televizoru.

Obraz

Nezobrazuje se obraz nebo se obraz nevysílá správně.

- Pokud se nezobrazuje obraz, když je zvolen vstup TV, vyberte požadovaný kanál televizoru pomocí dálkového ovládání televizoru.

Zvuk

Zařízení Soundbar se nemůže připojit k televizoru pomocí funkce BLUETOOTH.

- Když připojíte zařízení Soundbar a televizor pomocí kabelu HDMI (není součástí balení), bude připojení BLUETOOTH zrušeno. Odpojte kabel HDMI, potom proveďte připojení od začátku (strana 14).

Ze zařízení Soundbar se neozývá zvuk.

- Zkontrolujte typ a připojení kabelu HDMI nebo optického digitálního kabelu, který je připojen k zařízení Soundbar a k televizoru (viz dokument Počáteční instrukce, který je součástí balení).
- Odpojte kabely, kterými jsou propojeny televizor a zařízení Soundbar, potom je znovu pevně připojte. Odpojte napájecí kabely televizoru a zařízení Soundbar od elektrické zásuvky, potom je znovu připojte.
- Když jsou zařízení Soundbar a televizor propojeny pouze kabelem HDMI, zkontrolujte následující.
 - Zda je konektor HDMI připojeného televizoru označen „ARC“.
 - Zda je v televizoru zapnuta funkce Ovládání zařízení HDMI.
 - Zda je na zařízení Soundbar zapnuta funkce Ovládání zařízení HDMI (strana 26).
- Pokud televizor není kompatibilní s funkcí ARC, připojte optický digitální kabel (součást balení) (viz dodané Počáteční instrukce). Pokud televizor není kompatibilní s funkcí ARC, nebude se zvuk z televizoru ozývat ze zařízení Soundbar, ani pokud bude zařízení Soundbar připojeno ke konektoru HDMI IN televizoru.
- Zvolte vstup TV stisknutím tlačítka TV (strana 19).

- Zvyšte hlasitost na televizoru nebo zrušte ztlumění.
- V závislosti na pořadí, v jakém připojíte televizor a zařízení Soundbar, může být zařízení Soundbar ztlumeno. Pokud k tomu dojde, nejprve zapněte televizor a až poté zařízení Soundbar.
- Nastavte reproduktory televizoru (BRAVIA) na audio systém. Informace o nastavení televizoru naleznete v návodu k použití televizoru.
- Zkontrolujte výstup zvuku televizoru. Informace o nastavení televizoru naleznete v návodu k použití televizoru.
- Zařízení Soundbar podporuje zvukové formáty Dolby Digital a PCM (strana 36). Při přehrávání nepodporovaného formátu nastavte digitální výstup zvuku v televizoru (BRAVIA) na „PCM“. Podrobnosti naleznete v návodu k použití televizoru.

Zvuk se ozývá ze zařízení Soundbar i z televizoru.

- Změňte nastavení výstupu zvuku na televizoru tak, aby byl zvuk televizoru reprodukován externím reproduktorem.
- Nastavte hlasitost televizoru na minimum.



Výstupní hlasitost zařízení Soundbar není na stejné úrovni jako ta v televizoru, i když jsou pro hlasitost na zařízení Soundbar a v televizoru nastaveny stejné hodnoty.

- Když je funkce Ovládání zařízení HDMI zapnuta, hodnota úrovně hlasitosti zařízení Soundbar se může zobrazit na televizoru jako hlasitost televizoru. Výstupní úroveň hlasitosti zařízení Soundbar a televizoru se liší, i když jsou pro hlasitost na zařízení Soundbar a v televizoru nastaveny stejné hodnoty. Výstupní úroveň hlasitosti zařízení Soundbar a televizoru se liší v závislosti na způsobu zpracování zvuku v jednotlivých zařízeních a nejde o poruchu.

Při sledování televizního programu nebo obsahu z disku Blu-ray apod. dochází k výpadkům zvuku.

- Zkontrolujte nastavení zvukového režimu (strana 20). Pokud je zvukový režim nastaven na možnost AUTO SOUND, může docházet k výpadkům zvuku, když se zvukový režim automaticky mění podle informací přehrávaného programu. Pokud nechcete automaticky měnit zvukový režim, nastavte zvukový režim na jiné nastavení než AUTO SOUND.

Ze zařízení Soundbar není slyšet žádný zvuk ze zařízení připojeného k zařízení Soundbar nebo je tento zvuk velmi tichý.

- Stiskněte tlačítko  + a zkontrolujte úroveň hlasitosti (strana 12).
- Zrušte funkci ztlumení stisknutím tlačítka  nebo  + (strana 12).
- Ujistěte se, že je správně zvolen vstupní zdroj (strana 19).
- Zkontrolujte, zda jsou všechny kabely zařízení Soundbar a připojeného zařízení řádně zapojeny.



- Pokud připojené zařízení podporuje upsampling (převzorkování), je nutné tuto funkci vypnout.

Nelze dosáhnout efektu prostorového zvuku.

- V závislosti na vstupním signálu a na nastavení zvukového režimu nemusí zpracování prostorového zvuku fungovat účinně. Efekt prostorového zvuku může být v závislosti na programu nebo disku slabý.
- Abyste mohli přehrávat vícekanálový zvuk, zkontrolujte nastavení výstupu digitálního zvuku na zařízení připojeném k zařízení Soundbar. Podrobnosti naleznete v návodu k použití dodaném s připojeným zařízením.

Subwoofer

Ze subwooferu není slyšet žádný nebo jen velmi tichý zvuk.

- Zvyšte hlasitost subwooferu stisknutím tlačítka SW  + na dálkovém ovládacím.
- Ujistěte se, že stavový indikátor na subwooferu svítí zeleně nebo oranžově.
- Pokud stavový indikátor na subwooferu nesvítí, postupujte následujícím způsobem.
 - Zkontrolujte, zda je napájecí kabel subwooferu řádně zapojený.
 - Zapněte napájení stisknutím tlačítka  (napájení) na subwooferu.
- Pokud stavový indikátor na subwooferu svítí červeně, postupujte následujícím způsobem.
 - Přemístěte subwoofer do blízkosti reproduktoru Bar, aby se stavový indikátor na subwooferu rozsvítil zeleně nebo oranžově.

– Provedte kroky popsané v části „Provedení bezdrátového připojení subwooferu (SECURE LINK)“ (strana 25).

- Pokud stavový indikátor subwooferu bliká červeně, vypněte napájení stisknutím tlačítka  (napájení) na subwooferu a zkontrolujte, zda nejsou ventilační otvory subwooferu zablokovány.
- Když vstupní zdroje obsahují málo basových tónů (například televizní vysílání), mohou být basy ze subwooferu špatně slyšet. Přehrajte integrovanou ukázkovou hudbu pomocí kroků uvedených níže a zkontrolujte, zda se zvuk ozývá ze subwooferu.

① Stiskněte tlačítko  (TV) na reproduktoru Bar a podržte je po dobu 5 sekund.

Začne se přehrávat integrovaná ukázková hudba.

② Znovu stiskněte tlačítko  (TV). Přehrávání integrované ukázkové hudby bude zrušeno a zařízení Soundbar se vrátí do svého předchozího stavu.

- Vypněte noční režim (strana 21).

Připojení mobilního zařízení

Připojení BLUETOOTH nelze dokončit.

- Ujistěte se, že na reproduktoru Bar svítí indikátor BLUETOOTH (strana 7).
- Ujistěte se, že připojované zařízení BLUETOOTH je zapnuté a že je na něm aktivovaná funkce BLUETOOTH.
- Umístěte zařízení BLUETOOTH do blízkosti reproduktoru Bar.
- Znovu spárujte zařízení Soundbar a zařízení BLUETOOTH. Je možné, že budete muset nejprve zrušit spárování se zařízením Soundbar pomocí zařízení BLUETOOTH.
- Pokud je funkce BLUETOOTH vypnuta, zapněte ji (strana 24).

Nelze provést spárování.

- Umístěte zařízení BLUETOOTH do blízkosti reproduktoru Bar.
- Ujistěte se, že zařízení Soundbar není rušeno zařízením využívajícím bezdrátové síť LAN, jinými bezdrátovými zařízeními využívajícími frekvence 2,4 GHz nebo mikrovlnnou troubou. Pokud se v blízkosti nachází zařízení, které vytváří elektromagnetické záření, přemístěte toto zařízení dále od zařízení Soundbar.
- Spárování nemusí být možné, pokud se v okolí zařízení Soundbar nachází jiná zařízení BLUETOOTH. V takovém případě vypněte ostatní zařízení BLUETOOTH.

Zvuk z připojeného mobilního zařízení BLUETOOTH není přehráván ze zařízení Soundbar.

- Ujistěte se, že na reproduktoru Bar svítí indikátor BLUETOOTH (strana 7).
- Umístěte zařízení BLUETOOTH do blízkosti reproduktoru Bar.
- Pokud se v blízkosti nachází zařízení, které vytváří elektromagnetické záření, například zařízení využívající bezdrátové síť LAN, jiná zařízení BLUETOOTH nebo mikrovlnná trouba, umístěte toto zařízení dále od zařízení Soundbar.
- Odstraňte veškeré překážky mezi reproduktorem Bar a zařízením BLUETOOTH nebo přemístěte reproduktor Bar dále od překážky.
- Pokud je reproduktor Bar nainstalován pod televizorem, umístěte jej dále od televizoru.
- Připojené zařízení BLUETOOTH znovu umístěte na původní místo.
- Přepněte frekvenci bezdrátové sítě LAN bezdrátového routeru síť LAN nebo počítače, které se nacházejí v blízkosti, na pásmo 5 GHz.
- Zvyšte na připojeném zařízení BLUETOOTH hlasitost.

Zvuk není synchronizován s obrazem.

- Při sledování filmů můžete slyšet zvuk s mírným zpožděním vůči obrazu.

Dálkové ovládání

Dálkové ovládání zařízení Soundbar nefunguje.

- Namiřte dálkovým ovládáním na snímač dálkového ovládání na reproduktoru Bar (strana 7).
- Odstraňte všechny překážky, které se nacházejí mezi dálkovým ovládáním a zařízením Soundbar.
- Pokud jsou baterie v dálkovém ovládání slabé, vyměňte obě za nové.
- Ujistěte se, že na dálkovém ovládání mačkáte správné tlačítko (strana 12).

Dálkové ovládání televizoru nefunguje.

- Nainstalujte reproduktor Bar tak, aby neblokoval snímač dálkového ovládání televizoru.
- Tento problém je možné vyřešit aktivací funkce IR opakováče (strana 18).

Ostatní

Funkce Ovládání zařízení HDMI nefunguje správně.

- Zkontrolujte propojení se zařízením Soundbar (viz dodané Počáteční instrukce).
- Aktivujte funkci Ovládání zařízení HDMI na televizoru. Podrobnosti naleznete v návodu k použití televizoru.
- Chvilku počkejte, potom to zkuste znovu. Když zařízení Soundbar odpojíte, bude chvilku trvat, než je budete moci ovládat. Počkejte 15 sekund nebo déle, potom to zkuste znovu.

- Ujistěte se, že zařízení připojené k zařízení Soundbar podporuje funkci Ovládání zařízení HDMI.
- Aktivujte funkci Ovládání zařízení HDMI na zařízeních připojených k zařízení Soundbar. Podrobnosti naleznete v návodu k použití zařízení.
- Typ a počet zařízení, která je možné ovládat pomocí funkce Ovládání zařízení HDMI, je standardem HDMI CEC omezen následujícím způsobem:
 - Záznamová zařízení (rekordér disků Blu-ray, rekordér DVD apod.): až 3 zařízení
 - Přehrávací zařízení (přehrávač disků Blu-ray, přehrávač disků DVD apod.): až 3 zařízení
 - Tunerová zařízení: až 4 zařízení
 - Audio systém (receiver/sluchátka): maximálně 1 zařízení (používané zařízením Soundbar)

Všechny indikátory na reproduktoru Bar 10 sekund blikají a zařízení Soundbar se vypne.

- Aktivovala se funkce ochrany. Odpojte napájecí kabel a ujistěte se, že větrací otvory reproduktoru Bar nejsou zakryté. Zařízení Soundbar po krátké chvilce zapnete.

Snímače televizoru nefungují správně.

- Reproduktor Bar může blokovat některé snímače (například snímač jasu), snímač dálkového ovládání na televizoru nebo vysílač signálu pro 3D brýle (infračervený přenos) 3D televizoru, který podporuje systém infračervených 3D brýlí, případně bezdrátovou komunikaci. Umístěte reproduktor Bar dále od televizoru, ale do takové vzdálenosti, aby mohla tato zařízení správně fungovat. Informace o umístění snímačů a přijímače signálu dálkového ovládání naleznete v návodu k použití dodaném s televizorem.

Zařízení Soundbar nefunguje správně.

- Je možné, že se zařízení Soundbar nachází v demonstračním režimu. Chcete-li demonstrační režim zrušit, resetujte zařízení Soundbar. Stiskněte a na dobu delší než 5 sekund podržte tlačítka – (hlasitost) a  (napájení) na reproduktoru Bar (strana 34).

Zobrazí se následující zpráva.

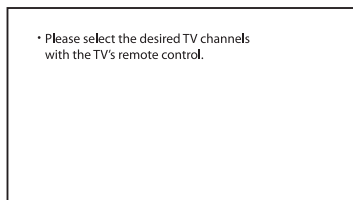

* Tato obrazovka je pro ilustraci uvedena v angličtině.

- Zvolte televizní program pomocí dálkového ovládání televizoru.

Resetování zařízení Soundbar

Pokud zařízení Soundbar stále nefunguje správně, resetujte zařízení Soundbar následujícím způsobem.

- 1 Stiskněte a na dobu delší než 5 sekund podržte tlačítka – (hlasitost) a  (napájení) na reproduktoru Bar.**

Všechny indikátory na reproduktoru Bar 3 krát zablikají a nastavení se vrátí do svého původního stavu.

- 2 Odpojte napájecí kabel.**

- 3 Připojte napájecí kabel, potom stiskněte tlačítko , abyste zařízení Soundbar zapnuli.**

Rada

Výchozí nastavení jsou u popisu funkce vždy potvrzena.

Další informace

Specifikace

Reproduktor Bar (SA-S350)

Oddíl zesilovače

VÝSTUPNÍ VÝKON (jmenovitý)

Přední L + přední P: 45 W + 45 W (při 4 ohmech, 1 kHz, 1 % THD)

VÝSTUPNÍ VÝKON (referenční)

Přední L / přední P reproduktor: 85 W (na kanál při 4 ohmech, 1 kHz)

Vstupy

TV IN (OPTICAL)

Výstupy

HDMI OUT (TV (ARC))

Oddíl BLUETOOTH

Komunikační systém

Specifikace BLUETOOTH verze 5.0

Výstup

Specifikace BLUETOOTH, třída výkonu 1

Maximální dosah komunikace

Bez překážek přibl. 25 m¹⁾

Kmitočtové pásmo

Pásmo 2,4 GHz (2,4000 GHz – 2,4835 GHz)

Maximální výstupní výkon

< 9 dBm

Metoda modulace

FHSS (Freq Hopping Spread Spectrum)

Kompatibilní profily BLUETOOTH²⁾

A2DP (Advanced Audio Distribution Profile)

AVRCP (Audio Video Remote Control Profile)

Podporovaný kodek³⁾

SBC⁴⁾

Rozsah přenosu (A2DP)

20 Hz – 20 000 Hz (vzorkovací frekvence 32 kHz, 44,1 kHz, 48 kHz)

- 1) Skutečný dosah se bude lišit v závislosti na faktorech, jako jsou překážky mezi zařízeními, magnetické pole kolem mikrovlnné trouby, statická elektřina, používání bezdrátových telefonů, citlivost příjmu, operační systém, softwarové aplikace apod.
- 2) Standardní profily BLUETOOTH stanoví účel komunikace BLUETOOTH mezi zařízeními.
- 3) Kodek: Kompres audio signálu a formát konverze
- 4) Zkratka výrazu Subband Codec

Oddíl předního L / předního P reproduktoru

Systém reproduktorů

Systém 2 reproduktorů

Reproduktor

Přední L / přední P reproduktor:

52 mm × 90 mm kónického typu, 4 Ω

Obecné

Požadavky na napájení

220 V – 240 V AC, 50 Hz / 60 Hz

Příkon

Zapnuté zařízení: 30 W

Pohotovostní režim: 0,5 W nebo méně (režim úspory energie)

(Když jsou funkce Ovládání zařízení

HDMI a pohotovostní režim

BLUETOOTH vypnuté)

Pohotovostní režim: 2 W nebo méně*

(Když jsou funkce Ovládání zařízení

HDMI a pohotovostní režim

BLUETOOTH zapnuté)

* Zařízení Soundbar automaticky přejde do úsporného režimu, pokud není navázáno připojení HDMI a pokud neexistuje žádná historie párování BLUETOOTH.

Rozměry* (přibl.) (š/v/h)

900 mm × 64 mm × 88 mm

* Bez vyčnívajících částí

Hmotnost (přibližně)

2,4 kg

Subwoofer (SA-WS350)

VÝSTUPNÍ VÝKON (referenční)
150 W (při 2,5 ohmech, 100 Hz)
Systém reproduktorů
Systém reproduktorů se subwooferem
Reproduktor
160 mm, kónický typ
Požadavky na napájení
220 V – 240 V AC, 50 Hz / 60 Hz
Spotřeba energie
Zapnutý stav: 25 W
Pohotovostní režim: 0,5 W nebo méně
Rozměry* (přibl.) (š/v/h)
190 mm × 382 mm × 390 mm
* Bez vyčnívající části
Hmotnost (přibližně)
7,8 kg

Oddíl bezdrátového vysílače/přijímače

Kmitočtové pásmo
2,4 GHz (2,4000 GHz – 2,4835 GHz)
Maximální výstupní výkon
< 9 dBm
Metoda modulace
FHSS (Freq Hopping Spread Spectrum)

Provedení a specifikace se mohou změnit bez upozornění.

Podporované vstupní audio formáty (vstup TV)

Zařízení Soundbar podporuje následující audio formáty.

- Dolby Digital
- Lineární PCM, 2 kanály

Komunikace BLUETOOTH

- Zařízení BLUETOOTH by měla být používána v maximální vzdálenosti přibližně 10 metrů od sebe (bez překážek). Efektivní dosah komunikace se může zkrátit na základě následujících podmínek.
 - Když se mezi zařízeními propojenými pomocí BLUETOOTH nachází osoba, kovový předmět, stěna nebo jiná překážka
 - Na místech, kde je instalována bezdrátová síť LAN
 - V blízkosti mikrovlnných trub, které jsou právě v provozu
 - Na místech, kde se vyskytují jiné elektromagnetické vlny
- Zařízení BLUETOOTH a bezdrátové sítě LAN (IEEE 802.11b/g/n) používají stejné kmitočtové pásmo (2,4 GHz). Když používáte zařízení BLUETOOTH v blízkosti zařízení využívající bezdrátové sítě LAN, může docházet k elektromagnetickému rušení. To může mít za následek, snížení rychlosti přenosu dat, šum nebo nemožnost připojení. Pokud k tomu dojde, zkuste následující nápravná opatření:
 - Toto zařízení Soundbar používejte alespoň 10 metrů od bezdrátového zařízení LAN.
 - Pokud budete používat zařízení BLUETOOTH ve vzdálenosti do 10 metrů, vypněte napájení bezdrátového zařízení LAN.
 - Toto zařízení Soundbar a BLUETOOTH nainstalujte co nejbližší k sobě.
- Rádiové vlny vysílané tímto zařízením Soundbar mohou narušovat provoz některých lékařských zařízení. Protože takové rušení může vést k poruše, vždy toto zařízení Soundbar a zařízení BLUETOOTH vypínejte na následujících místech:
 - v nemocnici, ve vlaku, v letadle, na čerpací stanici a na místech s možnou přítomností hořlavých plynů,
 - v blízkosti automatických dveří nebo požárních alarmů.
- Toto zařízení Soundbar podporuje bezpečnostní funkce, které vyhovují specifikaci BLUETOOTH při zajišťování bezpečného připojení během komunikace prostřednictvím technologie BLUETOOTH. Toto zabezpečení však může být nedostatečné v závislosti na obsahu nastavení a dalších faktorech, při provádění komunikace prostřednictvím technologie BLUETOOTH proto buďte opatrní.
- Společnost Sony neponese žádnou zodpovědnost za škody nebo jiné ztráty způsobené únikem informací během komunikace prostřednictvím technologie BLUETOOTH.
- Komunikace BLUETOOTH není nutně zaručena se všemi zařízeními BLUETOOTH, které mají stejný profil jako toto zařízení Soundbar.
- Zařízení BLUETOOTH připojené k tomuto zařízení Soundbar musí vyhovovat specifikaci BLUETOOTH předepsané společností Bluetooth SIG, Inc. a tento soulad musí být stvrzen certifikací. I když zařízení specifikaci BLUETOOTH vyhovuje, mohou nastat případy, kdy s ohledem na vlastnosti nebo specifikace zařízení BLUETOOTH není připojení možné, kdy se liší způsoby ovládání, zobrazení nebo obsluhy.
- V závislosti na zařízení BLUETOOTH připojeném k tomuto zařízení Soundbar, na prostředí komunikace nebo na okolních podmínkách se může objevovat šum nebo může docházet k výpadkům zvuku.

Pokud budete mít dotazy nebo problémy týkající se zařízení Soundbar, obraťte se prosím na nejbližšího prodejce Sony.

Bezpečnostní opatření

Bezpečnost

- Pokud do zařízení Soundbar spadne nějaký předmět nebo pokud do něj vnikne tekutina, odpojte zařízení Soundbar a nechte je zkontrolovat kvalifikovanými pracovníky, než je budete dále používat.
- Nelezte na zařízení Soundbar, mohlo by dojít k vašemu pádu a poranění nebo k poškození zařízení Soundbar.

Zdroje napájení

- Než začnete zařízení Soundbar používat, zkontrolujte, zda provozní napětí odpovídá místnímu zdroji napájení. Provozní napětí je uvedeno na typovém štítku ve spodní části reproduktoru Bar.
- Pokud zařízení Soundbar nebudete po delší dobu používat, odpojte zařízení Soundbar od síťové zásuvky. Při odpojování napájecího kabelu uchopte samotnou zástrčku, nikdy netahejte za kabel.
- Kvůli bezpečnosti je jeden kolík zástrčky širší než druhý a zástrčku je tak možné do zásuvky zastrčit jen jedním způsobem. Pokud zástrčku nemůžete do zásuvky zcela zasunout, obraťte se na svého prodejce.
- Výměnu napájecího kabelu smí provádět pouze kvalifikovaný servis.

Tvorba tepla

Třebaže se zařízení Soundbar během provozu zahřívá, nejedná se o poruchu. Pokud budete toto zařízení Soundbar po delší dobu používat při vysoké hlasitosti, teplota zařízení Soundbar v zadní a spodní části výrazně vzroste. Abyste se nepopálili, nedotýkejte se zařízení Soundbar.

Umístění

- Umístěte zařízení Soundbar na místo s dostatečnou ventilací, aby nedocházelo k akumulaci tepla a abyste prodloužili životnost zařízení Soundbar.

- Neumísťujte zařízení Soundbar do blízkosti zdrojů tepla ani na místo vystavené přímému slunečnímu světlu, nadměrné prašnosti nebo mechanickým otřesům.
- Na reproduktor Bar nic nestavte.
- Pokud zařízení Soundbar používáte v kombinaci s televizorem, videopřehrávačem nebo kazetovým přehrávačem, může se objevovat šum a může tím také utrpět kvalita obrazu. V takovém případě umístěte zařízení Soundbar dále od televizoru, videopřehrávače nebo kazetového přehrávače.
- Při umísťování zařízení Soundbar na povrch se speciální povrchovou úpravou (například vosk, olej, leštěnka apod.) buďte opatrní, může dojít k ke vzniku skvrn nebo vyblednutí barev povrchu.
- Dávejte pozor, abyste se neporanili o rohy reproduktoru Bar.

Provoz

Před připojením jiného vybavení zařízení Soundbar vypněte a odpojte.

Pokud dochází k nesprávnému zobrazování barev na obrazovce nedalekého televizoru

U určitých typů televizoru se mohou objevovat nesprávné barvy.

- Pokud se objevují nesprávné barvy... Vypněte televizor a po 15 až 30 minutách jej znovu zapněte.
- Pokud se nesprávné barvy budou objevovat znovu... Umístěte zařízení Soundbar dále od televizoru.

Čištění

Zařízení Soundbar čistěte pomocí měkkého suchého hadříku. Nepoužívejte zdrsňené houbičky, mycí prášek ani rozpouštědla, jako je alkohol nebo benzín.

Pokud budete mít dotaz nebo problém týkající se zařízení Soundbar, obraťte se prosím na nejbližšího prodejce Sony.

Ochrana autorských práv a ochranné známky

Všechny ostatní ochranné známky jsou
ochranné známky příslušných vlastníků.

Zařízení Soundbar zahrnuje Dolby* Digital.

* Vyrobeno na základě licence poskytnuté
společností Dolby Laboratories.

Dolby, Dolby Audio a symbol dvojitého D
jsou ochranné známky společnosti Dolby
Laboratories.

Slovní značka a loga BLUETOOTH® jsou
registrované ochranné známky ve
vlastnictví společnosti Bluetooth SIG, Inc.
a společnost Sony Corporation tyto značky
používá na základě licence. Ostatní
ochranné známky a obchodní názvy jsou
majetkem příslušných vlastníků.

Pojmy HDMI a HDMI High-Definition
Multimedia Interface a rovněž logo HDMI
jsou ochranné známky nebo zapsané
ochranné známky společnosti HDMI
Licensing Administrator, Inc. ve Spojených
státech a dalších zemích.

Logo „BRAVIA“ je ochranná známka
společnosti Sony Corporation.

„PlayStation“ je registrovaná ochranná
známka nebo ochranná známka
společnosti Sony Interactive Entertainment
Inc.

Technologie kódování zvuku a patenty
MPEG Layer-3 jsou použity na základě
licence od společností Fraunhofer IIS a
Thomson.

Windows Media je buď registrovaná
ochranná známka, nebo ochranná známka
společnosti Microsoft Corporation ve
Spojených státech a/nebo v jiných zemích.
Tento produkt je chráněn určitými právy
ochrany duševního vlastnictví společnosti
Microsoft Corporation. Používání nebo
šíření takové technologie mimo tento
produkt bez licence od společnosti
Microsoft nebo od autorizované pobočky
společnosti Microsoft je zakázáno.

ADVARSEL

Ikke installer Sound Bar på en innestengt plass, som en bokhylle eller et innebygd kabinett.

For å redusere faren for brann må du ikke dekke til ventilasjonsåpningen på Sound Bar med aviser, duker, gardiner, osv.

Ikke utsett Sound Bar for åpne flammekilder (for eksempel, tente stearinlys).

For å redusere faren for brann eller elektrisk støt, ikke utsett denne Sound Bar for drypping eller spruting, og ikke plasser gjenstander fylt med vann, som blomstervaser, på Sound Bar.

Sound Bar er ikke koblet fra nettstrømmen så lenge den er tilkoblet stikkkontakten, selv om selve Sound Bar er slått av.

Da støpslet brukes til å koble Sound Bar fra nettstrømmen må Sound Bar kobles til en lett tilgjengelig stikkontakt. Koble Sound Bar straks fra stikkkontakten hvis du merker noe unormalt.

FORSIKTIG

Fare for eksplosjon hvis batteriet skiftes ut med feil type.

Ikke utsett batterier eller apparater med installerte batterier for overdreven varme, som solskinn og ild.

Bruk kun innendørs.

Anbefalte kabler

Riktig skjermede og jordede kabler og kontakter må brukes for tilkobling til vertsdatabaskiner og/eller eksternt utstyr.

For plankehøytaleren

Navneplaten finnes under plankehøytaleren.

For kunder i Europa

Merknad for kunder: følgende informasjon gjelder kun utstyr som selges i land som bruker EU-direktivene.

Dette produktet har blitt produsert av eller på vegne av Sony Corporation. EU-importør: Sony Europe Limited. Spørsmål til EU-importøren eller spørsmål vedrørende produktets overensbestemmelse i Europa skal sendes til produsentens autoriserte representant, Sony Belgium, bijkantoor van Sony Europe Limited, Da Vincilaan 7-D1, 1935 Zaventem, Belgia.



Sony Corporation erklærer herved at dette utstyret er i samsvar med direktiv 2014/53/EU.

Hele EU-konformitetserklæringen er tilgjengelig på følgende Internett-adresse: <http://www.compliance.sony.de/>

Dette utstyret er testet og funnet i overholdelse av grensene satt av EMC-bestemmelsen når en tilkoblingskabel på under 3 meter brukes.



Kassering av gamle batterier og elektriske og elektroniske apparater (gjelder i Den europeiske union og andre

land med separat innsamlingsystem)

Dette symbolet på produktet, batteriet eller emballasjen indikerer at dette produktet og batteriene ikke må behandles som husholdningsavfall. På noen batterier er dette symbolet brukt i kombinasjon med et kjemisk symbol. Du ser det kjemiske symbolet for bly (Pb) dersom batteriet inneholder mer enn 0,004 % bly. Når du sørger for at disse produktene og batteriene avhendes på korrekt måte, er du med på å forhindre mulige negative følger for miljøet og helse, som kunne vært forårsaket av feilaktig avfallshåndtering av dette produktet. Gjenvinning av disse materialene bidrar til å ta vare på naturressurser. Hvis det er produkter som av sikkerhets-, ytelses- eller dataintegritetsgrunner krever en permanent tilkobling til et inkorporert batteri, bør dette batteriet bare skiftes av autorisert servicepersonell. For å sikre at batteriet og det elektriske og elektroniske utstyret blir behandlet korrekt, må du levere disse produktene til en passende gjenvinningsstasjon for elektrisk og elektronisk utstyr ved endt levetid. For alle andre batterier kan du se informasjonen om hvordan du fjerner batterier på riktig måte. Lever batteriene ved en passende gjenvinningsstasjon for brukte batterier. Hvis du vil ha mer informasjon om gjenvinning av dette produktet eller batteriet, kan du kontakte lokale myndigheter, renovasjonsverket der du bor, eller butikken der du kjøpte produktet eller batteriet.

Innholdsfortegnelse

Om denne bruksanvisningen	4
Hva er i esken	5
Hva du kan gjøre med Sound Bar	6
Guide til deler og kontroller	7

Koble til en TV

Koble til en TV med en HDMI-kabel	→ Startveiledning (separat dokument)
-----------------------------------	--------------------------------------

Koble trådløst til Sony TV med BLUETOOTH-funksjonen	14
Montere plankehøytaleren på en vegg	16
Når TV-fjernkontrollen ikke fungerer	18

Lytte til lyden

Lytte til en TV og andre enheter	19
Justere lyden	20

Lytte til musikk/lyd med BLUETOOTH®-funksjonen

Lytte til musikk fra en mobil enhet	22
Slå på Sound Bar ved å betjene BLUETOOTH-enheten	24
Slå av BLUETOOTH-funksjonen	24

Bruke de ulike funksjonene

Utføre subwoofers trådløse tilkobling (SECURE LINK)	25
Bruke Kontroll for HDMI-funksjonen	26
Bruke "BRAVIA"-synkroniseringsfunksjonen ...	27
Om HDMI-tilkoblinger	28
Spare strømforbruket	28

Feilsøking

Feilsøking	29
Tilbakestille Sound Bar	34

Ekstra informasjon

Spesifikasjoner	35
Støttede inngangsløydformater (TV-inngang)	36
Om BLUETOOTH-kommunikasjon	37
Forholdsregler	38

Om denne bruksanvisningen

- Instruksjonene i denne bruksanvisningen beskriver kontrollene på fjernkontrollen.
- Noen illustrasjoner vises som tegninger og kan være annerledes enn de faktiske produktene.
- Standardinnstillingene er understreket på hver funksjonsbeskrivelse. Eksempel: Kontroll for HDMI-funksjon på

Hva er i esken

- Plankehøytaler (1)

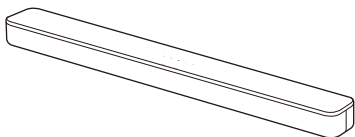

- Subwoofer (1)

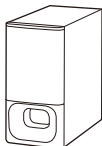

- Fjernkontroll (1)

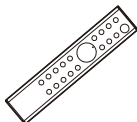

- R03-batteri (størrelse AAA) (2)



- Optisk digital kabel (1)

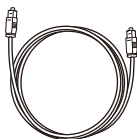

- VEGGMONTERINGSMAL (1)



- Startveiledning



- Bruksanvisning

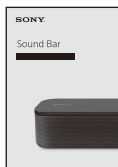

Hva du kan gjøre med Sound Bar

"Lytt til en TV og andre enheter"
(side 19)



Blu-ray Disc™-spiller,
kabelboks, parabolboks, osv.

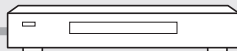

For tilkobling av TV-en,
(se "Startveiledning" (separat
dokument))



"Koble trådløst til
Sony TV med
BLUETOOTH-
funksjonen" (side 14)

"Bruke Kontroll for HDMI-funksjonen"
(side 26)
"Bruke "BRAVIA"-
synkroniseringsfunksjonen" (side 27)

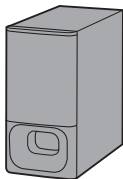
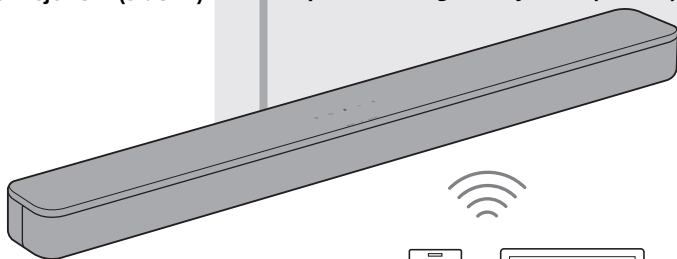

"Utføre subwooperens
trådløse tilkobling (SECURE
LINK)" (side 25)

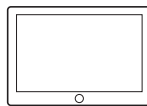
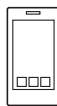

"Lytt til musikk fra en mobil
enhet" (side 22)

Guide til deler og kontroller

Detaljer er fjernet fra illustrasjonene.

Plankehøyttaler

Front

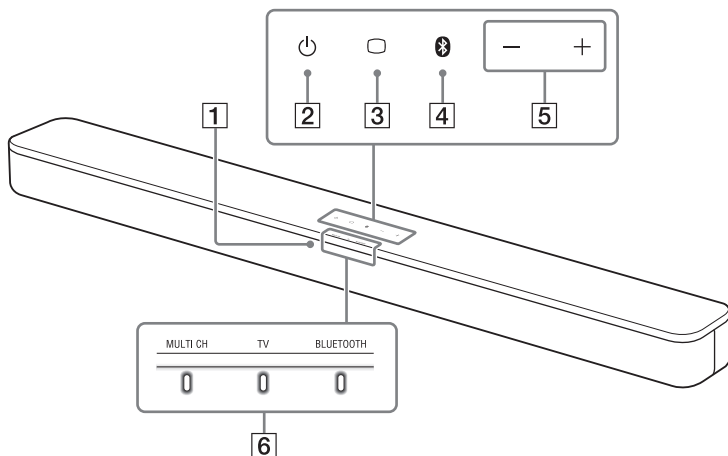

1 Fjernkontrollsensor

Sikt fjernkontrollen mot fjernkontrollsensoren for å betjene Sound Bar.

2 (av/på)-knapp

Slår på Sound Bar eller setter den i standbymodus.

3 (TV)-knapp (side 19)



4 BLUETOOTH-knapp (side 22)

5 +/- (volum)-knapper

6 Indikatorer

Når indikatorene på plankehøytaleren lyser eller blinker er det en indikasjon på følgende tilstand.







Gjeldende valgt inngang

Indikatorer	Status
	Lyser mens TV-inngang er valgt.
	Lyser mens BLUETOOTH-inngang er valgt.
	Lyser mens Sound Bar er koblet til TV-en med BLUETOOTH-funksjonen (TV-inngang er valgt).

Lydformat, surroundeffekt

Indikatorer	Status
	<ul style="list-style-type: none">• Lyser mens 5.1 kanals flerkanal lyd mates inn.• Blinker én gang mens lydmodusen er valgt (side 20).

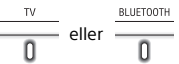
Volum

Indikatorer	Status
	Blinker én gang når volumnivået er satt til lav (1 - 20).
	Blinker én gang når volumnivået er satt til middels (21 - 40).
	Blinker én gang når volumnivået er satt til høy (41 - 49).
	<ul style="list-style-type: none">• Blinker gjentatte ganger mens lyden er dempet.• Blinker to ganger når volumnivået er satt til maksimum/minimum.
	Gjeldende inngangsindikator blinker én gang ved justering av subwooperens volum ved å trykke på SW  +/-.
	Blinker tre ganger når subwooperens volumnivå er satt til maksimum/minimum.

Innstillingsverdi for hver funksjon

På/av-innstillingen for hver funksjon er indikert av antall ganger følgende indikator blinker.

- På: blinker to ganger.
- Av: blinker én gang.

For indikatorstatusen når andre innstillinger enn på/av-innstillingen er endret, se beskrivelsen til hver funksjon.

Indikatorer	Funksjoner
<p>MULTI CH</p> <hr/> <p>0</p>	<ul style="list-style-type: none">• Nattmodus (side 21)• Talemodus (side 21)
<p>BLUETOOTH</p> <hr/> <p>0</p>	<ul style="list-style-type: none">• Audio DRC (side 21)• Kontroll for HDMI (side 26)• BLUETOOTH-standby (side 24)• BLUETOOTH-funksjon (side 24)• Automatisk standby (side 28)• IR-repeater (side 18)
<p>MULTI CH TV BLUETOOTH</p> <hr/> <p>0 0 0</p>	Koble til en TV med BLUETOOTH-funksjonen (side 14).

Bak

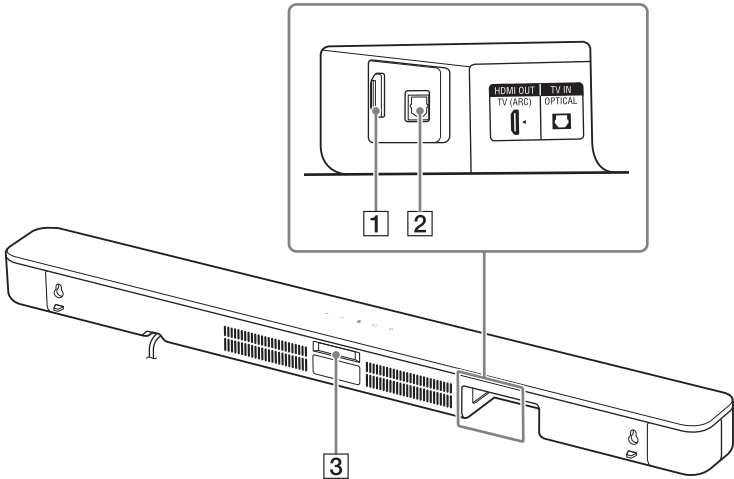

1 HDMI OUT (TV (ARC))-kontakt

Koble til en TV som har en HDMI-inngangskontakt med en HDMI-kabel (ikke inkludert). Sound Bar er kompatibel med ARC (side 26). ARC er funksjonen som sender TV-lyd til en AV-enhet som Sound Bar fra TV-ens HDMI-kontakt.

2 TV IN (OPTICAL)-kontakt

3 IR-repeater (side 18)

Overfører fjernkontrollsignalet fra TV-fjernkontrollen til TV-en.

Subwoofer

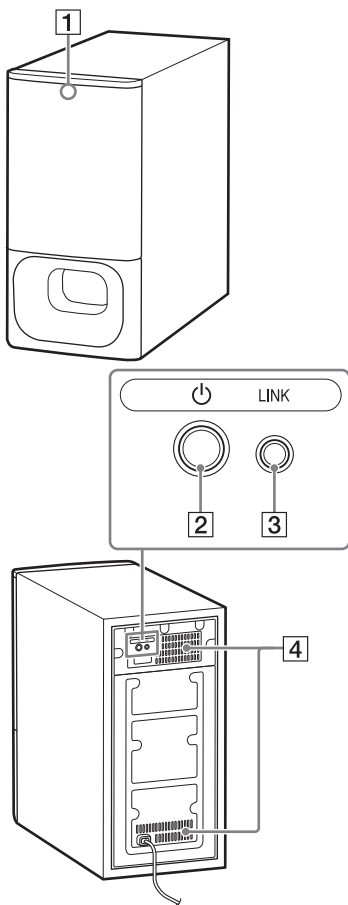

1 Statusindikator

Indikerer statusen til subwoofersens strøm og plankehøytalerens tilkobling.

- Lyser grønt: Tilkoblingen mellom subwooferen og plankehøytaleren er etablert.
- Blinker grønt: Tilkoblingen mellom subwooferen og plankehøytaleren etableres.
- Lyser oransje: Tilkoblingen mellom subwooferen og plankehøytaleren er etablert med Secure Link-funksjonen.
- Blinker oransje: Tilkoblingen mellom subwooferen og plankehøytaleren etableres med Secure Link-funksjonen.
- Lyser rødt: Subwooferen er i standby-modus.
- Slukkes: Subwooferen er slått av.

2 (av/på)-knapp

Slår på/av subwooferen.

3 LINK-knapp (side 25)

4 Ventilasjonsåpninger

Av sikkerhetsmessige årsaker må ikke ventilasjonsåpningene blokkeres.

Fjernkontroll

Noen knapper fungerer forskjellig avhengig av hvor lenge knappen trykkes. Ikonene under indikerer hvor lenge du trykker på knappen.

- : Trykk på knappen.
- : Trykk og hold knappen i fem sekunder.

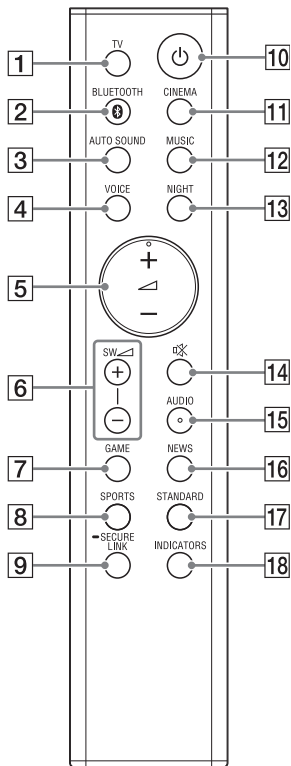



- 1 TV (side 19)**
Velger TV-inngangen.
- 2 BLUETOOTH (side 19, 23)**
Velger BLUETOOTH-inngangen.
- 3 AUTO SOUND (side 20)**
Velger AUTO SOUND for lydeffekten.
- 4 VOICE**
●: Slår på/av talemodusen. (side 21)
●: Slår på/av Kontroll for HDMI-funksjonen. (side 26)
- 5 \triangleleft (volum) +*/-**
Justerer volumet.
- 6 SW \triangleleft (subwoofervolum) +*/-**
Justerer subwoofers volum.
- 7 GAME (side 20)**
Velger GAME for lydeffekten.
- 8 SPORTS (side 20)**
Velger SPORTS for lydeffekten.
- 9 SECURE LINK (side 25)**
●: Starter link-innstillingen for Secure Link-funksjonen.
- 10 ⏻ (av/på)**
Slår på Sound Bar eller setter den i standbymodus.
- 11 CINEMA (side 20)**
Velger CINEMA for lydeffekten.
- 12 MUSIC (side 20)**
Velger MUSIC for lydeffekten.
- 13 NIGHT**
●: Slår på/av nattmodusen. (side 21)
●: Slår på/av BLUETOOTH-standbymodusen. (side 24)

14 (demping)

Slår av lyden midlertidig eller slår på lyden.

15 AUDIO*

: Velger lydkanalen for Dolby Digital-multiplekskringkasting. (side 21)

: Slår på/av Audio DRC-funksjonen. (side 21)

16 NEWS (side 20)

Velger NEWS for lydeffekten.

17 STANDARD

: Velger STANDARD for lydeffekten. (side 20)

: Slår på/av IR-repeaterfunksjonen. (side 18)

18 INDICATORS

: Slår på/av indikatorene på plankehøytteren.

: Slår på/av den automatiske standbyfunksjonen. (side 28)

* Knappene  + og AUDIO har en følbart prikk. Bruk som en veiledning under operasjon.

Tips

Du kan slå av indikatorene ved å trykke på INDICATORS.

Selv om indikatorene slås av ved å trykke på INDICATORS, blinker eller lyser indikatorene etter hvordan du betjener Sound Bar.

Om utskifting av batterier for fjernkontrollen

Skift ut de to batteriene når Sound Bar ikke reagerer på signal fra fjernkontrollen.

Skift ut med R03-batterier (størrelse AAA) av mangan.

Koble til en TV

Koble til en TV med en HDMI-kabel

Se Startveiledning (separat dokument).

Koble trådløst til Sony TV med BLUETOOTH-funksjonen

Når du bruker en Sony TV* med BLUETOOTH-funksjonen kan du lytte til lyd på TV-en eller enheten som er koblet til TV-en ved å koble sammen Sound Bar og TV-en trådløst.

* TV-en må være kompatibel med A2DP (Advanced Audio Distribution Profile).

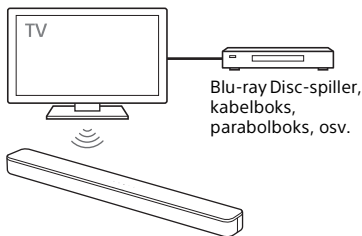

Koble til Sound Bar og TV-en trådløst

For å koble til Sound Bar og TV-en trådløst må du pare Sound Bar og TV-en med BLUETOOTH-funksjonen.

Paring er en prosess som er nødvendig for registrere informasjon på begge BLUETOOTH-enheter før trådløs tilkobling.

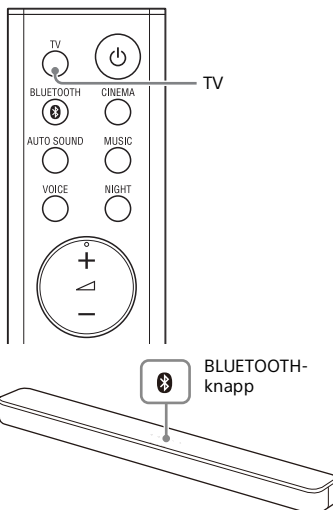

- 1** Sett batterier (inkludert) i fjernkontrollen.
- 2** Slå på TV-en.
- 3** Slå på plankehøytaleren og subwooferen.

4 Pek fjernkontrollen mot fjernkontrollsensoren på plankehøytaleren, og trykk og hold TV på fjernkontrollen og BLUETOOTH-knappen på plankehøytaleren samtidig i fem sekunder.

TV- og BLUETOOTH-indikatorene blinker to ganger, Sound Bar går inn i paringsmodus og deretter blinker BLUETOOTH-indikatoren raskt.

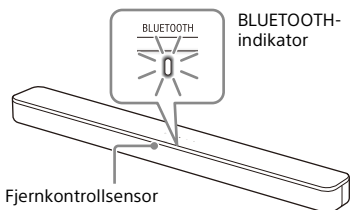

5 Søk etter Sound Bar på TV-en for å utføre paringen.

Listen over BLUETOOTH-enhetene som det søkes etter vises på TV-skjermen.

Se bruksanvisningen til TV-en for informasjon om hvordan du parer BLUETOOTH-enheten til TV-en.

6 Par Sound Bar og TV-en ved å velge "HT-S350" fra listen på TV-skjermen.

7 Sørg for at TV- og BLUETOOTH-indikatorene på plankehøytaleren lyser.

En tilkobling mellom Sound Bar og TV-en har blitt opprettet.

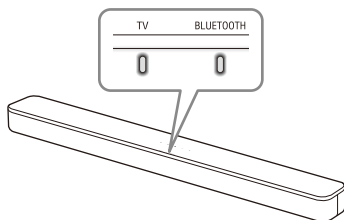

8 Velg programmet eller inngangen til TV-en med TV-fjernkontrollen.

Lyden til det viste bildet på TV-skjermen mates ut fra Sound Bar.

9 Juster volumet på Sound Bar med TV-fjernkontrollen.

Lyden dempes midlertidig når du trykker på dempeknappen på TV-fjernkontrollen.

Merknader

- Hvis TV-lyden ikke mates ut fra Sound Bar, trykk på TV på fjernkontrollen til Sound Bar for å velge TV-inngangen og sjekk statusen til indikatorene på plankehøytaleren.
 - TV- og BLUETOOTH-indikatorene lyser: Sound Bar og TV-en er koblet sammen og TV-lyden mates ut fra Sound Bar.
 - BLUETOOTH-indikatoren blinker raskt: Utfør paring på TV-en.
 - TV-indikatoren lyser: Utfør tilkoblingen på nytt fra begynnelsen.
- Når du kobler Sound Bar og TV-en til med en HDMI-kabel (ikke inkludert) kanselleres BLUETOOTH-tilkoblingen. For å koble sammen Sound Bar og TV-en med BLUETOOTH-funksjonen igjen, koble fra HDMI-kabelen og utfør deretter tilkoblingen på nytt fra begynnelsen.
- For å pare en annen TV etter at den første TV-en er paret, slå av den paret TV-en og par deretter den nye ved å følge trinnene for en tilkobling til en mobil enhet (side 22).

Lytte til lyden på TV-en eller enheten som er koblet til TV-en

Du kan slå på/av Sound Bar, justere volumet og dempe lyden ved å bruke TV-fjernkontrollen når du kobler TV-en trådløst til Sound Bar.

1 Slå på TV-en med TV-fjernkontrollen.

Sound Bar slås på ved å sammenkoble den med TV-ens strøm, og TV-ens lyd mates ut fra Sound Bar.

2 Velg programmet eller inngangen til enheten med TV-fjernkontrollen.

Lyden til bildet som vises på TV-skjermen mates ut fra Sound Bar.

3 Juster volumet på Sound Bar med TV-fjernkontrollen.

Lyden dempes midlertidig når du trykker på dempeknappen på TV-fjernkontrollen.

Tips

Sound Bar er sammenkoblet med TV-ens strøm og slås av når TV-en slås av.

Montere plankehøytaleren på en vegg

Du kan montere plankehøytaleren på en vegg.

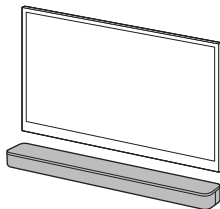

Merknader

- Gjør klar skruer (ikke inkludert) som er egnet for veggmaterialer og styrken. Da vegger laget av gipsplater er spesielt skjøre bør skruene heller festes i veggbjelken. Installer høytalerne horisontalt, hengt etter skruer i stifter på en kontinuerlig flat del av vegg.
- La en Sony-forhandler eller lisensiert entreprenør utføre installasjonen og legg spesielt merke til sikkerheten under installasjonen.
- Sony skal ikke holdes ansvarlige for uhell eller skade forårsaket av feil installasjon, utilstrekkelig veggstyrke, feil installasjon av skruer, naturkatastrofe, e.l.

- 1** Gjør klar to skruer (ikke inkludert) som er egnet for veggmonteringshullene på baksiden av plankehøytaleren.

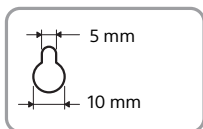
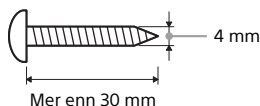

Hull på baksiden av plankehøytaleren

- 2** Fest VEGGMONTERINGSMAL (inkludert) på en vegg.

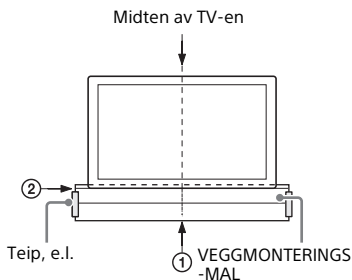

- 1** Sett LINJE PÅ MIDTEN AV TV-EN (①) på VEGGMONTERINGSMALEN på linje med TV-ens midtre linje.

- 2** Sett LINJE UNDER TV (②) på VEGGMONTERINGSMALEN på linje med bunnen på TV-en, klistre deretter VEGGMONTERINGSMALEN på en vegg med teip, e.l.

- 3** Fest skruene i merkene (Ⓞ) på SKRUELINJEN (③) til VEGGMONTERINGSMALEN som illustrert under.

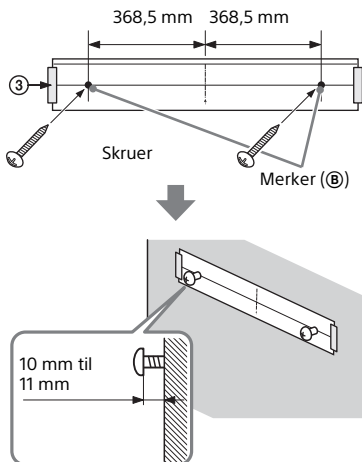

- 4** Fjern VEGGMONTERINGSMAL.

- 5** Heng plankehøytaleren på skruene.

Sett hullene på baksiden av plankehøytaleren på linje med skruene, og heng deretter plankehøytaleren på de to skruene.

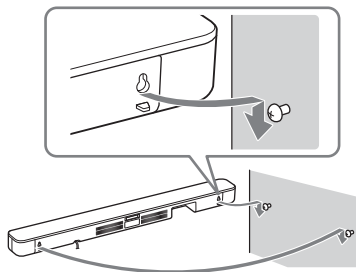

Merknad

Glatt ut VEGGMONTERINGSMALEN helt når du klistrer den på vegg.

Når TV-fjernkontrollen ikke fungerer

Når plankehøytaleren blokkerer fjernkontrollsensoren til TV-en kan det hende at TV-fjernkontrollen ikke fungerer. I så fall aktiverer du IR-repeaterfunksjonen til Sound Bar. Du kan kontrollere TV-en med TV-fjernkontrollen ved å sende fjernkontrollsignalet fra baksiden av plankehøytaleren.

Trykk og hold STANDARD i fem sekunder for å slå på eller av funksjonen.

IR-repeater på

BLUETOOTH-indikatoren blinker to ganger.

IR-repeater av

BLUETOOTH-indikatoren blinker én gang.

Merknader

- Sjekk at TV-fjernkontrollen ikke kan kontrollere TV-en og slå deretter på IR-repeaterfunksjonen. Hvis den er slått på når fjernkontrollen kan kontrollere TV-en kan ikke riktig betjening oppnås på grunn av en forstyrrelse mellom den direkte kommandoen fra fjernkontrollen og kommandoen via plankehøytaleren.
- Hvis IR-repeaterfunksjonen er slått på kan det hende denne funksjonen ikke fungerer, avhengig av TV-en. Det kan også hende at andre fjernkontroller som til et klimaanlegg ikke fungerer riktig. I så fall endrer du hvor plankehøytaleren eller TV-en er plassert.

Lytte til lyden

Lytte til en TV og andre enheter

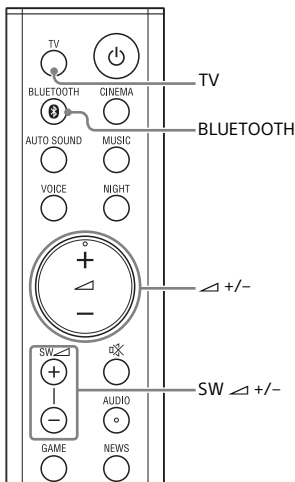

- Trykk på TV eller BLUETOOTH.**
Indikatoren til den valgte inngangen på plankehøytaleren lyser.

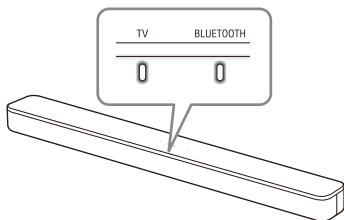

TV-inngang

- TV som er koblet til TV IN (OPTICAL)-kontakten på plankehøytaleren
 - TV kompatibel med ARC-funksjonen som er koblet til HDMI OUT (TV (ARC))-kontakten på plankehøytaleren
- Når du kobler TV-en til både HDMI OUT (TV (ARC))- og TV IN (OPTICAL)-kontaktene velges kontakten for lydinnngang avhengig av hvilket lydssignal som mates inn først.

BLUETOOTH-inngang

BLUETOOTH-enhet som støtter A2DP
For detaljer, se "Lytte til musikk fra en mobil enhet" (side 22).

2 Juster volumet.

- Juster volumet ved å trykke på \triangle +/- på fjernkontrollen.
- Juster subwoofervolumet ved å trykke på SW \triangle +/- på fjernkontrollen.

Tips

Du kan også velge inngangen ved å trykke på \square (TV) eller BLUETOOTH på plankehøytaleren.

Merknader

- Når inngangskilden ikke inneholder mye basslyd, som på TV-programmer, kan basslyden fra subwooferen være vanskelig å høre.
- SW \triangle +/- fungerer ikke når subwooferen ikke er tilkoblet.

Justere lyden

Lydeffekten som er skreddersydd lydtkilder (lydmodus)

Du kan enkelt bruke forhåndsprogrammerte lydeffekter som er skreddersydd ulike typer lydtkilder.

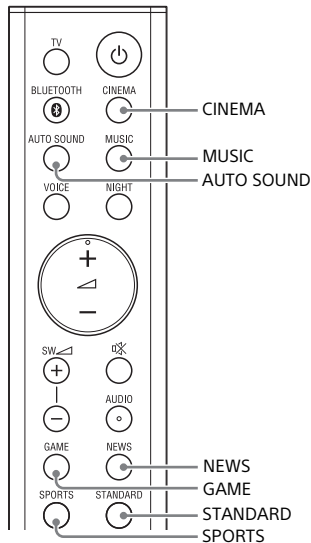

Trykk på lydmodus-valgknappen for å velge lydmodusen.

MULTI CH-indikatoren blinker én gang når lydmodusen velges.

AUTO SOUND

Du kan høre lyden med Sony-anbefalt lydmodus. Lydmodusen optimeres automatisk i henhold til avspillingsinnhold og funksjon.

CINEMA

Lyder spilles av med surroundeffekter, og de er realistiske og kraftige som gjør dem egnet for filmer.

MUSIC

Lydeffekter er optimert for lytting til musikk.

GAME

Lyder er kraftige og realistiske, egnet for spill.

NEWS

Klar tale på nyhetssendinger gjenskapes.

SPORTS





Du kan oppleve en atmosfære som om du ser på en fremstilling i et stadium. Fortellinger til kommentatorer reproduseres derimot livlig.

STANDARD

Lydeffekter er optimert for hver individuell kilde.

Justere lyden

Du kan justere lyden med knappene på fjernkontrollen.

Navn på funksjon	Knapp	Funksjon
Nattmodus		Du kan få klar lyd med et lavt volum på natten. <ul style="list-style-type: none">• På: MULTI CH-indikatoren blinker to ganger.• Av: MULTI CH-indikatoren blinker én gang. Merknad Når du slår av Sound Bar er nattmodusen automatisk satt til av.
Talemodus		Du kan gjøre dialoger klarere. <ul style="list-style-type: none">• På: MULTI CH-indikatoren blinker to ganger.• Av: MULTI CH-indikatoren blinker én gang.
Audio DRC	 Trykk og hold i fem sekunder	Du kan komprimere lydsignalets dynamiske område (området mellom maksimal og minimum volum) og lyd med lavt volum er enklere å høre. Denne funksjonen fungerer kun ved avspilling av Dolby Digital-signalet. <ul style="list-style-type: none">• På: BLUETOOTH-indikatoren blinker to ganger.• Av: BLUETOOTH-indikatoren blinker én gang.
Multipleks kringkastingslyd		Du kan høre multipleks kringkastingslyd når Sound Bar mottar et Dolby Digital multipleks kringkastingsignal. Innstillingen endres syklisk i rekkefølgen Hoved → Under → Hoved/under. <ul style="list-style-type: none">• Hoved: MULTI CH-indikatoren blinker én gang.• Under: BLUETOOTH-indikatoren blinker én gang.• Hoved/under: Hovedlyden mates ut fra venstre høyttaler og underlyden mates ut fra høyre høyttaler. MULTI CH- og BLUETOOTH-indikatorene blinker én gang.

Tips

AUDIO fungerer ikke mens BLUETOOTH-indikatoren er tent.

Lytte til musikk/lyd med
BLUETOOTH®-funksjonen

Lytte til musikk fra en mobil enhet

Du kan lytte til musikk lagret på en mobil enhet som en smarttelefon eller et nettbrett via en trådløs tilkobling ved å koble sammen Sound Bar og den mobile enheten med BLUETOOTH-funksjonen.

Ved tilkobling til den mobile enheten med BLUETOOTH-funksjonen kan du bruke enheten med den inkluderte fjernkontrollen uten å slå på TV-en.

Lytte til musikk ved å pare med en mobil enhet

For å lytte til musikk på den mobile enheten med BLUETOOTH-funksjonen må du pare Sound Bar og den mobile enheten.

Paring er en prosess som er nødvendig for registrere informasjon på begge BLUETOOTH-enheter før trådløs tilkobling.

1 Trykk og hold BLUETOOTH-knappen på plankehøytaleren i 2 sekunder.

Sound Bar går inn i paringsmodusen og BLUETOOTH-indikatoren blinker raskt.

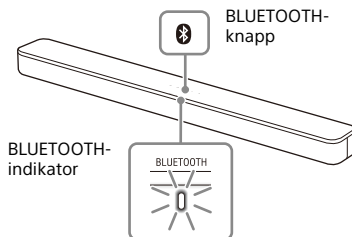

Hvis paring ikke utføres for fem minutter etter at Sound Bar går inn i paringsmodus så avbrytes paringsmodusen. I så fall må du starte paringen på nytt.

2 Søk etter Sound Bar på den mobile enheten for å utføre paringen.

Listen over BLUETOOTH-enheter som det søkes etter vises på skjermen til den mobile enheten. Se bruksanvisningen til den mobile enheten for informasjon om hvordan du parer BLUETOOTH-enheten til den mobile enheten.

3 Par Sound Bar og den mobile enheten ved å velge "HT-S350" fra listen på skjermen til den mobile enheten.

Skriv inn "0000" hvis et passord er nødvendig.

4 Sørg for at BLUETOOTH-indikatoren på plankehøytaleren lyser blått.

En tilkobling mellom Sound Bar og den mobile enheten har blitt opprettet.

5 Start lydavspilling med musikkappen på den tilkoblede mobile enheten.

Lyd mates ut fra Sound Bar.

6 Juster volumet.

- Juster volumet ved å trykke på \triangleleft +/- på fjernkontrollen.
- Juster subwoofervolumet ved å trykke på SW \triangleleft +/- på fjernkontrollen.

Sjekk tilkoblingsstatusen til BLUETOOTH-funksjonen

Status	BLUETOOTH-indikator
Under paringens standbystatus	Blinker raskt blått
Tilkobling forsøkes	Blinker blått
Tilkobling er etablert	Lyser blått

Merknader

- Du kan pare BLUETOOTH-enheter opp til følgende nummer.
 - Mobile enheter: 9
 - Sony TV med BLUETOOTH-funksjonen: 1Hvis en ny enhet pares etter paring med antall nye enheter, erstattes den eldste enheten med den nye.
- Utfør paring for den sekundære og etterfølgende mobile enheter.

Tips

- Du kan kontrollere tilkoblingsstatusen til BLUETOOTH-funksjonen ved å sjekke BLUETOOTH-indikatorstatusen.
- Mens BLUETOOTH-inngangen velges går Sound Bar inn i paringsmodus ved å trykke kort på BLUETOOTH-knappen på plankehøytaleren.
- Mens BLUETOOTH-inngangen ikke er valgt, gjenoppretter Sound Bar automatisk tilkobling til BLUETOOTH-enheten som den sist var tilkoblet ved å trykke kort på BLUETOOTH-knappen på plankehøytaleren.

Lytt til musikk fra den parede mobile enheten

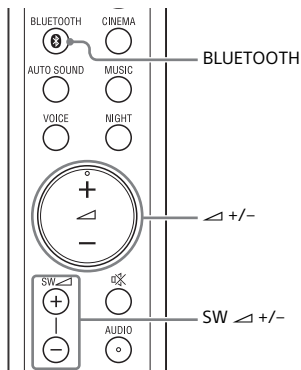

1 Slå på BLUETOOTH-funksjonen til den mobile enheten.

2 Trykk på BLUETOOTH. BLUETOOTH-indikatoren blinker og plankehøytaleren kobler automatisk til BLUETOOTH-enheten som den var sist tilkoblet.

3 Sørg for at BLUETOOTH-indikatoren lyser blått. En tilkobling mellom Sound Bar og den mobile enheten har blitt opprettet.

4 Start lydavspilling med musikkappen på den tilkoblede mobile enheten. Lyd mates ut fra Sound Bar.

5 Juster volumet.

- Juster volumet ved å trykke på \triangleleft +/- på fjernkontrollen.
- Juster subwoofervolumet ved å trykke på SW \triangleleft +/- på fjernkontrollen.

Slå på Sound Bar ved å betjene BLUETOOTH-enheten

Når Sound Bar har paringsinformasjon kan du slå på Sound Bar og lytte til musikk fra en BLUETOOTH-enhet selv når Sound Bar er i standbymodus ved å sette BLUETOOTH-standbymodus til på.

Trykk og hold NIGHT i fem sekunder for å slå på eller av funksjonen.

BLUETOOTH-standbymodus på

BLUETOOTH-indikatoren blinker to ganger.

BLUETOOTH-standbymodus av



BLUETOOTH-indikatoren blinker én gang.

Merknad

Strømforbruket i standby stiger mens BLUETOOTH-standbymodusen er på.

Slå av BLUETOOTH-funksjonen

Du kan slå av BLUETOOTH-funksjonen.

Trykk og hold ,  og - på plankehøyttaleren i ti sekunder for å slå på eller av funksjonen.

BLUETOOTH-funksjon på

BLUETOOTH-indikatoren blinker to ganger.

BLUETOOTH-funksjon av

BLUETOOTH-indikatoren blinker én gang.

Bruke de ulike funksjonene

Utføre subwoofersens trådløse tilkobling (SECURE LINK)

Du kan spesifisere den trådløse tilkoblingen for å linke plankehøytaleren til subwooferen ved å bruke Secure Link-funksjonen. Vi anbefaler at du utfører Secure Link-funksjonen for å forhindre forstyrrelse hvis du bruker flere av de samme produktene eller naboene dine bruker de samme produktene.

Statusindikator

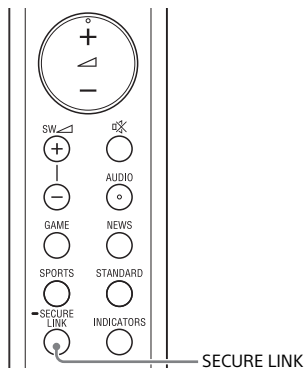
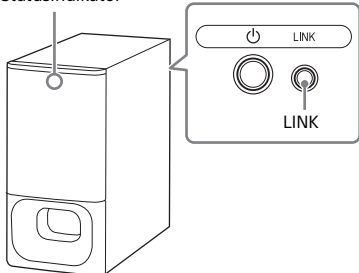

1 Trykk på LINK på baksiden av subwooferen.

Subwoofersens statusindikator blinker oransje. Gå videre til neste trinn innen 2 minutter.

2 Trykk og hold SECURE LINK på fjernkontrollen i fem sekunder.

Link-innstillingen starter. MULTI CH- og TV-indikatorene blinker to ganger, deretter blinker indikatorene vekselvis.

3 Sørg for at MULTI CH- og TV-indikatorene slutter å blinke og at statusindikatoren på subwooferen lyser oransje.

En tilkobling mellom plankehøytaleren og subwooferen har blitt opprettet.

Hvis dette mislykkes lyser MULTI CH- og TV-indikatorene i fem sekunder. I så fall utfører du Secure Link-operasjonen igjen.

Deaktivere Secure Link-funksjonen

Trykk og hold SECURE LINK i fem sekunder.

MULTI CH-indikatoren blinker to ganger.

Bruke Kontroll for HDMI-funksjonen

Tilkobling av en enhet som en TV eller Blu-ray Disc-spiller kompatibel med Kontroll for HDMI-funksjonen* med en HDMI-kabel lar deg enkelt betjene enheten med fjernkontrollen til TV-en eller Blu-ray Disc-spilleren.

Merknad

Disse funksjonene fungerer kanskje med andre enheter enn de som er produsert av Sony, men operasjon garanteres ikke.

* Kontroll for HDMI er en standard brukt av CEC (Consumer Electronics Control) for å tillate HDMI-enheter (High-Definition Multimedia Interface) å kontrollere hverandre.

Forberede bruk av Kontroll for HDMI-funksjonen

Trykk og hold **VOICE** i fem sekunder for å slå på eller av funksjonen.

Kontroll for HDMI-funksjon på

BLUETOOTH-indikatoren blinker to ganger.

Kontroll for HDMI-funksjon av

BLUETOOTH-indikatoren blinker én gang.

Aktiver Kontroll for HDMI-funksjonsinnstillingene for TV-en og en annen enhet tilkoblet TV-en.

Avstengingsfunksjon for systemet

Sound Bar slås av automatisk når du slår av TV-en.

Systemets lydkontrollfunksjon

Hvis du slår på Sound Bar mens du ser på TV kan lyden fra TV-en høres fra høyttalerne til Sound Bar. Volumet på Sound Bar kan justeres med TV-fjernkontrollen.

Når du slår på TV-en slås Sound Bar automatisk på og TV-lyden mates ut fra høyttalerne på Sound Bar.

Operasjoner kan også gjøres med TV-ens meny. Se bruksanvisningen til TV-en for mer informasjon.

Merknader

- Nummeret for volumnivået på Sound Bar vises på TV-skjermen, avhengig av TV-en.
- System Audio Control-funksjonen er kanskje ikke tilgjengelig avhengig av TV-ens innstillinger. Se bruksanvisningen til TV-en for mer informasjon.
- Avhengig av TV-en, hvis TV-lyden ble matet ut fra høyttalerne på TV-en forrige gang du så på TV-en, kan det hende at Sound Bar ikke slås på samtidig som TV-en.

ARC (Audio Return Channel)

Hvis Sound Bar er koblet til en TVs HDMI IN-kontakt som er kompatibel med ARC, kan du høre på TV-lyd fra høyttalerne til Sound Bar uten å koble til en optisk digital kabel.

Merknad

Hvis TV-en ikke er kompatibel med ARC må den optiske digitale kabelen (inkludert) kobles til (se den inkluderte startveiledningen).

Ettrykks avspillingsfunksjon

Når du spiller innhold på en enhet (Blu-ray Disc-spiller, "PlayStation®4", osv.) koblet til TV-en, slås Sound Bar og TV-en på automatisk, inngangen til Sound Bar byttes til TV-inngang og lyd mates ut fra høyttalerne på Sound Bar.

Merknader

- Hvis TV-lyden ble matet ut fra høyttalerne på TV-en forrige gang du så på TV-en, kan det hende at Sound Bar ikke slås på og lyden og bildet kan mates ut fra TV-en selv om innhold på enheten spilles av.
- Avhengig av TV-en kan det hende at begynnelsen på innholdet ikke spilles av riktig.

Bruke "BRAVIA"-synkroniseringsfunksjonen

I tillegg til Kontroll for HDMI-funksjonen kan du også bruke "BRAVIA"-synkroniseringsfunksjonen som lydmodus-/scenevalg-funksjonen.

Merknad

Denne funksjonen er en proprietær funksjon av Sony. Denne funksjonen kan ikke fungere med andre produkter enn de som er produsert av Sony.

Lydmodus-/scenevalg-funksjon

Lydmodusen til Sound Bar byttes automatisk etter innstillingene til TV-ens scenevalg-funksjon eller lydmodus. Se bruksanvisningen til TV-en for mer informasjon.

Sett lydmodusen til AUTO SOUND (side 20).

Om HDMI-tilkoblinger

- Bruk en HDMI-autorisert kabel.
- Vi anbefaler at du bruker en Sony høyhastighets HDMI-kabel med Ethernet med kabeltypelogoen.
- Vi anbefaler ikke at du bruker en HDMI-DVI-konverteringskabel.
- Lydsignaler (samplingsfrekvens, bitlengde, osv.) overført fra en HDMI-kontakt kan undertrykkes av den tilkoblede enheten.

Spare strømforbruket

Endre følgende innstillinger for å bruke Sound Bar og spare strøm.

Slå av Sound Bar ved å registrere brukstilstanden

Når du slår på automatisk standby går Sound Bar inn i standbymodus automatisk når du ikke betjener Sound Bar på omtrent 20 minutter og Sound Bar ikke mottar et inngangssignal.

Trykk og hold INDICATORS i fem sekunder for å slå på eller av funksjonen.

Automatisk standby på

BLUETOOTH-indikatoren blinker to ganger.

Automatisk standby av

BLUETOOTH-indikatoren blinker én gang.

Spare strøm i standbymodus

For å spare strøm under standbymodusen, slå av BLUETOOTH-standbymodus (side 24) og Kontroll for HDMI-funksjonen (side 26). Standardinnstillingene er på.

Feilsøking

Feilsøking

Hvis du opplever noen av følgende problemer mens du bruker Sound Bar kan du bruke denne feilsøkingsguiden til å løse problemet før du ber om reparasjoner. Kontakt nærmeste Sony-forhandler hvis det skulle oppstå problemer.

Husk å ta med både plankehøytaleren og subwooferen, selv om det kun virker som om det er et problem med én av disse, når du ønsker en reparasjon.

Strøm

Sound Bar kan ikke strømføres.

- Sjekk at strømledningen er sikkert tilkoblet.
- Koble strømledningen fra stikkkontakten, vent noen minutter og koble den til igjen.

Sound Bar slås av automatisk.

- Den automatiske standbyfunksjonen fungerer. Sett den automatiske standbyfunksjonen til av (side 28).

Sound Bar slås ikke på selv når TV-en slås på.

- Slå på Kontroll for HDMI-funksjonen (side 26). TV-en må støtte Kontroll for HDMI-funksjonen. Se bruksanvisningen til TV-en for mer informasjon.
- Sjekk TV-ens høytalerinnstilling. Sound Bar-strømmen synkroniserer med TV-ens høytalerinnstilling. Se bruksanvisningen til TV-en for mer informasjon.

- Avhengig av TV-en, hvis lyden ble matet ut fra høytalerne på TV-en forrige gang, kan det hende at Sound Bar ikke slås på samtidig som TV-en.

Sound Bar slås av selv når TV-en slås av.

- Sjekk innstillingen for Kontroll for HDMI-funksjonen (side 26). Når Kontroll for HDMI-funksjonen er slått på og inngangen til Sound Bar er TV-inngangen slås Sound Bar automatisk av når du slår av TV-en.

Sound Bar slås ikke av selv når TV-en slås av.

- Sjekk innstillingen for Kontroll for HDMI-funksjonen (side 26). Når du slår av TV-en slås Sound Bar kun automatisk av hvis inngangen til Sound Bar er TV-inngangen. TV-en må støtte Kontroll for HDMI-funksjonen. Se bruksanvisningen til TV-en for mer informasjon.

Bilde

Det er intet bilde eller bildet mates ikke riktig ut.

- Når det ikke er noe bilde mens TV-inngangen er valgt, bruk TV-fjernkontrollen til å velge TV-kanalen som du ønsker.

Lyd

Sound Bar kan ikke kobles til en TV med BLUETOOTH-funksjonen.

- Når du kobler Sound Bar og TV-en til med en HDMI-kabel (ikke inkludert) kanselleres BLUETOOTH-tilkoblingen. Koble fra HDMI-kabelen og utfør deretter tilkoblingen fra begynnelsen (side 14).

Ingen TV-lyd mates ut fra Sound Bar.

- Sjekk at type og tilkobling av HDMI-kabelen eller den optiske digitale kabelen som er tilkoblet Sound Bar og TV-en (se den inkluderte startveiledningen).
- Koble fra kablene som er koblet til mellom TV-en og Sound Bar og koble dem deretter godt til igjen. Koble fra strømledningen til TV-en og Sound Bar fra stikkkontakten, og koble dem til igjen.
- Når Sound Bar og TV-en er koblet til med bare en HDMI-kabel, sjekk følgende.
 - HDMI-kontakten på den tilkoblede TV-en er merket med "ARC".
 - Kontroll for HDMI-funksjonen til TV-en er slått på.
 - På Sound Bar er Kontroll for HDMI-funksjonen slått på på (side 26).
- Hvis TV-en ikke er kompatibel med ARC koble til den optiske digitale kabelen (inkludert) (se den inkluderte startveiledningen). Hvis TV-en ikke er kompatibel med ARC, mates ikke TV-lyd ut fra Sound Bar selv om Sound Bar er koblet til TV-ens HDMI IN-kontakt.
- Velg TV-inngangen ved å trykke på TV (side 19).
- Øk volumet på TV-en eller fjern demping.
- Sound Bar kan være dempet, avhengig av rekkefølgen som du kobler til TV-en og Sound Bar i. I så fall slår du først på TV-en og deretter Sound Bar.
- Still inn høyttalerinnstillingen til TV-en (BRAVIA) til Lydanlegg. Se bruksanvisningen til TV-en angående hvordan du setter opp TV-en.
- Sjekk TV-ens lydutmating. Se bruksanvisningen til TV-en for TV-innstillingene.

- Sound Bar støtter Dolby Digital og PCM-lydformatene (side 36). Når du spiller av et format som ikke støttes, still inn TV-ens (BRAVIA) digitale lydutmating til "PCM". Se bruksanvisningen til TV-en for mer informasjon.

Lyden mates ut fra både Sound Bar og TV-en.

- Endre lydutmatingssinnstillingen til TV-en slik at TV-ens lyd mates ut fra den eksterne høyttaleren.
- Still inn TV-volumet til minimum.



Utmatingslyden til Sound Bar er ikke samme nivå som den fra TV-en selv om lydnivåene på Sound Bar og TV-en er satt til samme verdi.

- Hvis Kontroll for HDMI-funksjonen er slått på, kan verdien til lydnivået på Sound Bar vises på TV-en som TV-lydnivået. Utmatingslydnivåene til Sound Bar og TV-en er forskjellig selv om lydnivåene på Sound Bar og TV-en er satt til samme verdi. Utmatingslydnivåene til Sound Bar og TV-en er forskjellig avhengig av de ulike lydbehandlingsegenskapene og er ikke en feilfunksjon.

Lyden forstyrres mens et TV-program eller innhold vises fra en Blu-ray Disc, e.l.

- Sjekk lydmodusinnstillingen (side 20). Hvis lydmodusen er satt til AUTO SOUND kan lyden avbrytes når lydmodusen endres automatisk i henhold til informasjonen til programmet som spilles av. Hvis du ikke vil endre lydmodusen automatisk, still inn lydmodusen til en annen innstilling enn AUTO SOUND.

Ingen lyd eller bare en lyd av et svært lavt nivå fra enheten tilkoblet Sound Bar høres fra Sound Bar.



- Trykk på  + og sjekk volumnivået (side 12).
- Trykk på  eller  + for å avbryte dempingen (side 12).
- Sørg for at inngangskilden er riktig valgt (side 19).
- Sjekk at alle kablene og ledningene til Sound Bar og den tilkoblede enheten er godt satt inn.
- Hvis den tilkoblede enheten støtter samplingsfunksjonen må du slå av denne.



Surroundeffekten kan ikke oppnås.

- Det kan hende at surroundlydbehandlingen ikke fungerer riktig, avhengig av inngangssignalet og lydmodusinnstillingen. Surroundeffekten kan være liten, avhengig av programmet eller platen.
- For å spille av flerkanal lyd, sjekk innstillingen for digital lydutgang på enheten som er koblet til Sound Bar. Se den inkluderte bruksanvisningen til den tilkoblede enheten for mer informasjon.

Subwoofer

Ingen lyd eller bare lyd fra et svært lavt nivå høres fra subwooferen.

- Trykk på SW  + på fjernkontrollen for å øke subwoofervolumnivået.
- Sørg for at subwooferens statusindikator lyser grønt eller oransje.
- Hvis subwooferens statusindikator ikke lyser, prøver du følgende.
 - Sjekk at strømledningen til subwooferen er sikkert tilkoblet.
 - Trykk på  (av/på) på subwooferen for å slå på strømmen.

- Hvis subwooferens statusindikator lyser rødt, prøver du følgende.
 - Flytt subwooferen til et sted nært plankehøytteren så subwooferens statusindikator lyser grønt eller oransje.
 - Følg trinnene i "Utføre subwooferens trådløse tilkobling (SECURE LINK)" (side 25).
- Hvis subwooferens statusindikator blinker rødt, trykk på  (av/på) på subwooferen for å slå av strømmen og sjekk om subwooferens ventilasjonsåpninger er blokkert.
- Hvis inngangskildene inneholder svært få basslydkomponenter (dvs., en TV-sending) kan lyden fra subwooferen være vanskelig å høre. Spill den innebygde demonstrasjonsmusikken ved å følge trinnene under og sjekk at lyden mates ut fra subwooferen.
 - ① Trykk og hold  (TV) på plankehøytteren i fem sekunder. Den innebygde demonstrasjonsmusikken spilles av.
 - ② Trykk på  (TV) igjen. Den innebygde demonstrasjonsmusikken kanselleres og Sound Bar går tilbake til tidligere tilstand.
- Slå av nattmodusen (side 21).

Tilkobling av mobil enhet

BLUETOOTH-tilkobling kan ikke opprettes.

- Sørg for at BLUETOOTH-indikatoren på plankehøytteren lyser (side 7).
- Sørg for at BLUETOOTH-enheten som skal kobles til er slått på og at BLUETOOTH-funksjonen er aktivert.
- Før BLUETOOTH-enheten nær plankehøytteren.

- Par Sound Bar og BLUETOOTH-enheten igjen. Det kan hende at du må avbryte paringen med Sound Bar med BLUETOOTH-enheten først.
- Hvis BLUETOOTH-funksjonen er slått av, slå den på (side 24).

Paring kan ikke utføres.

- Før BLUETOOTH-enheten nær plankehøytteren.
- Sørg for at Sound Bar ikke mottar interferens fra en trådløs LAN-enhet, annen 2,4 GHz trådløs enhet eller en mikrobølgeovn. Hvis en enhet som genererer elektromagnetisk stråling er i nærheten, flytter du enheten unna Sound Bar.
- Paring er kanskje ikke mulig hvis andre BLUETOOTH-enheter er rundt Sound Bar. I så fall slår du av de andre BLUETOOTH-enhetene.

Lyden til den tilkoblede BLUETOOTH mobile enheten mates ikke ut fra Sound Bar.

- Sørg for at BLUETOOTH-indikatoren på plankehøytteren lyser (side 7).
- Før BLUETOOTH-enheten nær plankehøytteren.
- Hvis en enhet som genererer elektromagnetisk stråling, som en trådløs LAN-enhet, andre BLUETOOTH-enheter eller en mikrobølgeovn er i nærheten, flytt enheten unna Sound Bar.
- Fjern en eventuell hindring mellom plankehøytteren og BLUETOOTH-enheten eller flytt plankehøytteren unna hindringen.
- Hvis plankehøytteren er installert under TV-en, flytt plankehøytteren unna TV-en.
- Flytt den tilkoblede BLUETOOTH-enheten.
- Bytt den trådløse LAN-frekvensen på en nær trådløs LAN-ruter eller PC til 5 GHz-området.
- Øk volumet på den tilkoblede BLUETOOTH-enheten.

Lyden er ikke synkronisert med bildet.

- Når du ser på filmer kan du høre lyden noe forsinket fra bildet.

Fjernkontroll

Fjernkontrollen til Sound Bar fungerer ikke.

- Sikt fjernkontrollen mot fjernkontrollsensoren på plankehøytteren (side 7).
- Fjern eventuelle hindringer i banen mellom fjernkontrollen og Sound Bar.
- Sett inn nye batterier i fjernkontrollen hvis de er svake.
- Sørg for at du trykker på riktig knapp på fjernkontrollen (side 12).

TV-fjernkontrollen fungerer ikke.

- Installer plankehøytteren så den ikke hindrer TV-ens fjernkontrollsensor.
- Dette problemet kan løses ved å aktivere IR-repeaterfunksjonen (side 18).

Annet

Kontroll for HDMI-funksjonen fungerer ikke riktig.

- Sjekk tilkoblingen med Sound Bar (se den inkluderte startveiledningen).
- Aktiver Kontroll for HDMI-funksjonen på TV-en. Se bruksanvisningen til TV-en for mer informasjon.
- Vent litt og prøv så igjen. Hvis du kobler fra Sound Bar tar det litt tid før du kan utføre operasjoner. Vent i 15 sekunder eller mer og prøv så igjen.
- Sørg for at enhetene som er koblet til Sound Bar støtter Kontroll for HDMI-funksjonen.

- Aktiver Kontroll for HDMI-funksjonen på enhetene som er koblet til Sound Bar. Se bruksanvisningen til enheten for mer informasjon.
- Type og antall enheter som kan kontrolleres av Kontroll for HDMI-funksjonen er begrenset av HDMI CEC-standarden som følger:
 - Opptaksenheter (Blu-ray Disc-opptaker, DVD-opptaker, osv.): opptil tre enheter
 - Avspillingsenheter (Blu-ray Disc-spiller, DVD-spiller, osv.): opptil tre enheter
 - Tunerrelaterte enheter: opptil fire enheter
 - Lydanlegg (receiver/hodetelefoner): opptil 1 enhet (brukt av Sound Bar)

Alle indikatorer på plankehøytaleren blinker i ti sekunder og Sound Bar slås av.

- Beskyttelsesfunksjonen er aktivert. Koble fra strømledningen og sørg for at plankehøytalerens ventilasjonsåpninger ikke er tildekt, og slå på Sound Bar etter en stund.

Sensorene på TV-en fungerer ikke riktig.

- Plankehøytaleren kan blokkere noen sensorer (som lysstyrkesensoren), fjernkontrollsensoren på TV-en eller emitteren for 3D-briller (infrarød overføring) på en 3D TV som støtter det infrarøde 3D-brillesystemet eller trådløs kommunikasjon. Flytt plankehøytaleren unna TV-en innen en rekkevidde som gjør at delene kan fungere riktig. Se bruksanvisningen inkludert med TV-en for plassering av sensorene og fjernkontrollmottakeren.

Sound Bar fungerer ikke riktig.

- Sound Bar kan være i demomodus. Tilbakestill Sound Bar for å avbryte demomodus. Trykk og hold – (volum) og ⏻ (av/på) på plankehøytaleren i mer enn fem sekunder (side 34).

Følgende melding vises.

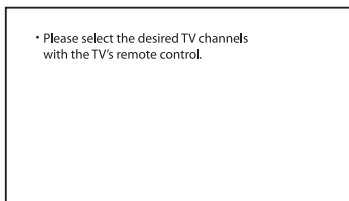



* Denne skjermen er et eksempel for engelsk.

- Velg TV-programmet ved å bruke TV-fjernkontrollen.

Tilbakestill Sound Bar

Hvis Sound Bar fremdeles ikke fungerer riktig, tilbakestiller du Sound Bar som følger.

- 1 Trykk og hold - (volum) og  (av/på) på plankehøytaleren i mer enn fem sekunder.**
Alle indikatorer på plankehøytaleren blinker tre ganger og innstillingene går tilbake til deres opprinnelige status.
- 2 Koble fra strømledningen.**
- 3 Koble til strømledningen og trykk deretter på  for å slå på Sound Bar.**

Tips

Standardinnstillingene er understreket på hver funksjonsbeskrivelse.

Ekstra informasjon

Spesifikasjoner

Plankehøytaler (SA-S350)

Forsterkerdel

STRØMUTMATING (rangert)

Front L + Front R: 45 W + 45 W (ved 4 ohms, 1 kHz, 1 % THD)

STRØMUTMATING (referanse)

Front L/Front R høyttaler: 85 W (per kanal på 4 ohms, 1 kHz)

Innganger

TV IN (OPTICAL)

Utganger

HDMI OUT (TV (ARC))

BLUETOOTH-del

Kommunikasjonssystem

BLUETOOTH spesifikasjon versjon 5.0

Utgang

BLUETOOTH spesifikasjon
strømklasse 1

Maksimalt kommunikasjonsområde

Synsvidde ca. 25 m¹⁾

Frekvensbånd

2,4 GHz bånd (2,4000 GHz -
2,4835 GHz)

Maksimal utgangseffekt

< 9 dBm

Moduleringsmetode

FHSS (Freq Hopping Spread Spectrum)

Kompatible BLUETOOTH profiler²⁾

A2DP (Advanced Audio Distribution
Profile)

AVRCP (Audio Video Remote Control
Profile)

Støttede kodeks³⁾

SBC⁴⁾

Overføringsområde (A2DP)

20 Hz - 20 000 Hz (Samplingfrekvens
32 kHz, 44,1 kHz, 48 kHz)

- 1) Det faktiske området vil variere avhengig av faktorer som hindringer mellom henter, magnetiske felt rundt en mikrobølgeovn, statisk elektrisitet, bruk trådløs telefon, mottaksfølsomhet, operativsystemet, programvareapplikasjoner, osv.
- 2) BLUETOOTH-standardprofiler indikerer formålet med BLUETOOTH-kommunikasjon mellom enheter.
- 3) Kodek: Lydsignalkomprimering og konverteringsformat
- 4) Forkortelse for Subband Codec

Front L/Front R-høytalerblokkdel

Høytalersystem

2 høytalersystem

Høytaler

Front L/Front R-høytaler: 52 mm x
90 mm kjegletype, 4 Ω

Generelt

Strømkrav

220 V - 240 V AC, 50 Hz/60 Hz

Strømforbruk

På: 30 W

Standbymodus: 0,5 W eller mindre
(strømsparingsmodus)

(Når Kontroll for HDMI-funksjon og
BLUETOOTH Standbymodus er satt til
av)

Standbymodus: 2 W eller mindre*

(Når Kontroll for HDMI-funksjonen og
BLUETOOTH standbymodusen er satt
til på)

* Sound Bar går automatisk inn i
strømsparingsmodus når det er
ingen HDMI-tilkobling og ingen
BLUETOOTH-paringshistorikk.

Mål* (ca.) (b/h/d)

900 mm x 64 mm x 88 mm

* Ikke medregnet fremspring

Vekt (ca.)

2,4 kg

Subwoofer (SA-WS350)

STRØMUTMATING (referanse)
150 W (ved 2,5 ohms, 100 Hz)

Høytalersystem
Subwoofer-høytalersystem,
bassrefleks

Høytaler
160 mm kjegletype

Strømkrav
220 V - 240 V AC, 50 Hz/60 Hz

Strømførbud
På: 25 W
Standby-modus: 0,5 W eller mindre

Mål* (ca.) (b/h/d)
190 mm × 382 mm × 390 mm

* Ikke medregnet fremspring

Vekt (ca.)
7,8 kg

Trådløs sender/mottakerdel

Frekvensbånd
2,4 GHz (2,4000 GHz - 2,4835 GHz)

Maksimal utgangseffekt
< 9 dBm

Moduleringsmetode
FHSS (Freq Hopping Spread Spectrum)

Design og spesifikasjoner kan endres uten forvarsel.

Støttede inngangsslydformater (TV-inngang)

Lydformater som støttes av Sound Bar er som følger.

- Dolby Digital
- Linear PCM 2ch

Om BLUETOOTH-kommunikasjon

- BLUETOOTH-enheter bør brukes innen omtrent 10 meter (uhindret avstand) fra hverandre. Det effektive kommunikasjonsområdet kan bli kortere under følgende forhold.
 - Når en person, metallgjenstand, vegg eller annen hindring er mellom enhetene med en BLUETOOTH-tilkobling
 - Steder hvor trådløst LAN er installert
 - Rundt mikrobølgeovner som er i bruk
 - Steder hvor andre elektromagnetiske bølger oppstår
- BLUETOOTH-enheter og trådløst LAN (IEEE 802.11b/g/n) bruker samme frekvensbånd (2,4 GHz). Elektromagnetisk forstyrrelse kan oppstå når du bruker BLUETOOTH-enheten nær en enhet med trådløs LAN-mulighet. Dette kan føre til lavere dataoverføringshastigheter, støy eller feil ved tilkobling. Prøv følgende dersom dette skjer:
 - Bruk denne Sound Bar minst 10 meter unna den trådløse LAN-enheten.
 - Slå av strømmen på den trådløse LAN-enheten når du bruker BLUETOOTH-enheten innen 10 meter.
 - Installer denne Sound Bar og BLUETOOTH-enheten så nært hverandre som mulig.
- Radiobølgene sendt av denne Sound Bar kan forstyrre med operasjon av noen medisinske enheter. Da denne forstyrrelsen kan føre til feilfunksjon må du alltid slå av strømmen på Sound Bar og BLUETOOTH-enheten på følgende steder:
 - På sykehus, tog, fly, bensinstasjoner og steder hvor lettantennelige gasser kan finnes

- Nær automatiske dører eller brannalarmer
- Denne Sound Bar støtter sikkerhetsfunksjoner som overholder BLUETOOTH-spesifikasjonen for å sikre en sikker tilkobling under kommunikasjon med BLUETOOTH-teknologi. Denne sikkerheten kan derimot være utilstrekkelig avhengig av innstillingsinnholdet og andre faktorer, så vær forsiktig når kommunikasjon utføres med BLUETOOTH-teknologi.
- Sony kan ikke på noen måte holdes ansvarlige for skader eller annet tap som skyldes lekkasje av informasjon under kommunikasjon med BLUETOOTH-teknologi.
- BLUETOOTH-kommunikasjon er ikke nødvendigvis garantert med alle BLUETOOTH-enheter som har en samme profilen som denne Sound Bar.
- BLUETOOTH-enheter tilkoblet med denne Sound Bar må overholde BLUETOOTH-spesifikasjonen foreskrevet av Bluetooth SIG, Inc. og overholdelsen må være sertifisert. Selv om en enhet overholder med BLUETOOTH-spesifikasjonen kan det derimot være tilfeller hvor egenskapene eller spesifikasjonene til BLUETOOTH-enheten gjør det umulig å koble til, eller fører til andre kontrollmetoder, visning eller drift.
- Støy kan oppstå eller lyden kan kuttes avhengig av BLUETOOTH-enheten som er koblet til med denne Sound Bar, kommunikasjonsmiljøet eller omgivelsene.

Hvis du har spørsmål eller problemer med Sound Bar tar du kontakt med nærmeste Sony-forhandler.

Forholdsregler

Om sikkerhet

- Dersom en fast gjenstand eller væske faller inn i Sound Bar kobler du fra Sound Bar og lar kvalifisert personale sjekke den før den brukes igjen.
- Ikke klatre på Sound Bar da du kan falle ned og skade deg selv eller skade Sound Bar.

Om strømkilder

- Før du betjener Sound Bar sjekk at driftsspenningen er identisk med din lokale strømforsyning. Driftsspenningen er merket på navneplaten under plankehøytaleren.
- Hvis du ikke skal bruke Sound Bar på lengre tid, kobler du den fra stikkkontakten. For å koble fra strømledningen, grip selve støpslet og dra aldri i ledningen.
- En pinne på støpslet er bredere enn de andre av sikkerhetshensyn og vil kun passe inn i stikkkontakten på én måte. Hvis du ikke kan sette støpslet helt inn i uttaket kontakter du forhandleren.
- Strømledningen må kun skiftes av et kvalifisert servicesenter.

Om varmeoppbygging

Selv om Sound Bar varmes opp under drift er ikke dette en feil.

Hvis du kontinuerlig bruker Sound Bar ved et høyt volum stiger temperaturen bak og på bunnen av Sound Bar betydelig. Ikke ta på Sound Bar for å unngå brannskader.

Om plassering

- Plasser Sound Bar på et sted med tilstrekkelig ventilasjon for å hindre varmeoppbygging og forlenge Sound Bars levetid.
- Ikke plasser Sound Bar nær varmekilder eller på et sted som er utsatt for direkte sollys, ekstreme mengder støv eller mekanisk støt.
- Ikke plasser noe oppå plankehøytaleren.

- Hvis Sound Bar brukes i kombinasjon med en TV, videospiller eller båndspiller kan det oppstå støy og bildekvantiteten kan reduseres. I så fall plasserer du Sound Bar unna TV-en, videospilleren eller båndspilleren.
- Vær forsiktig når du plasserer Sound Bar på en overflate som har blitt spesialbehandlet (med voks, olje, poleringsmiddel, osv.) da overflaten kan få flekker eller misfarges.
- Vær forsiktig med hjørnene på plankehøytaleren så det ikke oppstår personskade.

Om drift

Slå av og koble fra Sound Bar før du kobler til noe annet utstyr.

Hvis du oppdager fargeujevnheter på en TV-skjerm i nærheten

Fargeujevnheter kan oppstå på visse typer TV-er.

- Hvis fargeujevnheter oppstår... Slå av TV-en og slå den deretter på igjen etter 15 til 30 minutter.
- Hvis fargeujevnheter oppstår igjen... Plasser Sound Bar lengre unna TV-en.

Om rengjøring

Rengjør Sound Bar med en myk, tørr klut. Ikke bruke noe slags skuremiddel, skurepulver eller løsemiddel som alkohol eller benzen.

Hvis du har spørsmål eller problemer med Sound Bar tar du kontakt med nærmeste Sony-forhandler.

Kopibeskyttelser og varemerker

Denne Sound Bar bruker Dolby* Digital.

* Produsert på lisens fra Dolby Laboratories.
Dolby, Dolby Audio og dobbel-D-symbolet er varemerker som tilhører Dolby Laboratories.

BLUETOOTH®-ordmerket og logoer er registrerte varemerker som eies av Bluetooth SIG, Inc. og enhver bruk av slike merker av Sony Corporation er under lisens. Andre varemerker og handelsnavn eies av deres respektive eiere.

Uttrykkene HDMI og HDMI High-Definition Multimedia Interface, og HDMI-logoen, er varemerker eller registrerte varemerker som tilhører HDMI Licensing Administrator, Inc. i USA og andre land.

"BRAVIA"-logoen er et varemerke for Sony Corporation.

"PlayStation" er et registrert varemerke eller varemerke for Sony Interactive Entertainment Inc.

MPEG Layer-3-lydkodingsteknologi og patenter lisensiert fra Fraunhofer IIS og Thomson.

Windows Media er enten et registrert varemerke eller varemerke for Microsoft Corporation i USA og/eller andre land. Dette produktet er beskyttet av visse rettigheter om intelligent eiendom av Microsoft Corporation. Bruk eller distribusjon av slik teknologi utenfor dette produktet er forbudt uten en lisens fra Microsoft eller et autorisert Microsoft-datterselskap.

Alle andre varemerker er varemerker for deres respektive eiere.

