

Hisense

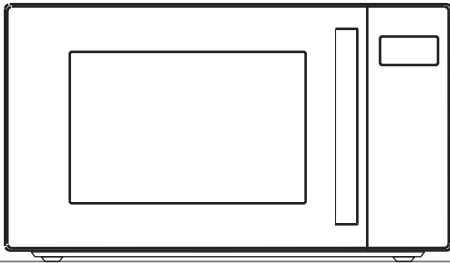

H25MOBS7H

Návod k obsluze / Mikrovlnná trouba

CZ4

VÁŽENÝ ZÁKAZNÍKU

UPŘÍMNĚ VÁM DĚKUJEME ZA VÁŠ NÁKUP. VĚŘÍME, že brzy najdete dostatek důkazů, že se na naše produkty můžete opravdu spolehnout. Abychom usnadnili používání zařízení, připojujeme tento komplexní návod k použití.

Pokyny by vám měly pomoci seznámit se s novým spotřebičem. Před prvním použitím spotřebiče si je prosím pečlivě přečtěte.

V každém případě se ujistěte, že vám byl spotřebič dodán nepoškozený. Pokud zjistíte a jakékoli poškození způsobené přepravou, kontaktujte svého obchodního zástupce nebo regionální sklad, odkud byl produkt dodán. Telefonní číslo najdete na potvrzení o doručení nebo balícím listě.

Přejeme vám hodně potěšení z vašeho nového domácího spotřebiče.



Přístroj pro domácí použití k ohřevu potravin a nápojů pomocí elektromagnetické energie, pouze pro vnitřní použití.

NÁVOD K POUŽITÍ

Tyto pokyny jsou určeny pro uživatele.

Popisují spotřebič a jak ho používat. Jsou ale určeny také pro ostatní podobné typy spotřebičů, proto můžete najít některé popisy funkcí, které se na váš spotřebič nemusí vztahovat.

Vyhrazujeme si právo na jakékoli změny a chyby v návodu k použití.



Nikdy se nedotýkejte ploch spotřebičů určených k vaření nebo ohřívání. Během provozu se zahřívají. Udržujte děti v bezpečné vzdálenosti. Hrozí nebezpečí popálení!



Zdroj mikrovlnného záření a vysoké napětí. Neodstraňujte kryt.

VAROVÁNÍ! Zařízení a jeho přístupné části se během používání zahřívají. Dbejte, abyste se nedotkli varných prvků. Děti mladší 8 let by se k zařízení neměly přibližovat, pokud nejsou pod neustálým dohledem dospělého. Dohlédněte na to, aby si se spotřebičem nehrály děti.

Děti starší osmi let a osoby se sníženými tělesnými, smyslovými a rozumovými schopnostmi či s nedostatkem znalostí a zkušeností mohou tento spotřebič používat pod odpovídajícím dohledem, nebo pokud byly poučeny o bezpečném používání spotřebiče a chápou nebezpečí spojená s jeho používáním.

Děti si se spotřebičem nesmějí hrát. Čištění a uživatelskou údržbu by neměly provádět děti, pokud nejsou starší 8 let a nejsou pod dohledem.

Udržujte zařízení a jeho kabel mimo dosah dětí mladších 8 let.

- **VAROVÁNÍ:** Je-li spotřebič provozován v kombinovaném režimu, mohou děti používat troubu z důvodu generovaných teplot pouze pod dohledem dospělého. (Platí jen pro přístroje s funkcí grilu.)

- **VAROVÁNÍ:** Pokud jsou dvířka nebo těsnění dvířek poškozené, trouba se nesmí používat, dokud ji neopraví kvalifikovaná osoba.
- **VAROVÁNÍ:** Pro kohokoli jiného, než kompetentní osobu je nebezpečné provádět jakékoli servisní nebo opravné operace, které zahrnují odstranění krytu poskytujícímu ochranu před vystavením mikrovlnné energii.
- **VAROVÁNÍ:** Tekutiny a jiné potraviny se nesmějí ohřívat v uzavřených nádobách, protože ty mohou explodovat.
- Dohlédněte na to, aby si se spotřebičem nehrály děti.
- Neodstraňujte nožičky trouby a neblokujte větrací otvory trouby.
- Používejte pouze nádoby vhodné pro použití v mikrovlnných troubách.
- Při ohřívání potravin v plastových nebo papírových nádobách troubu kvůli možnosti vznícení hlídejte.
- Pokud se vyskytne kouř, ihned vypněte přístroj a zástrčku vytáhněte ze zásuvky; dvířka nechte otevřená a případný oheň uhasťte.
- Mikrovlnný ohřev nápojů může mít za následek opožděný erupční zavření, proto je při manipulaci s nádobou nutná opatrnost.
- Obsah lahví na krmení a nádob na dětskou výživu je třeba před konzumací promíchat nebo protřepat a zkontrolovat teplotu, aby nedošlo k popálení.

- Vejce ve skořápce a celá natvrdo uvařená vejce by se neměla ohřívat v mikrovlnných troubách, protože mohou explodovat, a to i po ukončení mikrovlnného ohřevu.
- Když čistíte povrchy dvířek, těsnění, vnitřek trouby, používejte pouze jemné neabrazivní čisticí prostředky nebo mýdla a nanášejte je pomocí houbičky nebo jemného hadříku.
- Troubu je třeba pravidelně čistit a odstraňovat veškeré zbytky jídla.
- Pokud nebudete troubu udržovat v čistém stavu, mohlo by to vést ke zhoršení povrchu, což by mohlo nepříznivě ovlivnit životnost spotřebiče a případně vést ke vzniku nebezpečné situace.
- Pokud je napájecí kabel poškozen, musí být vyměněn výrobcem, jeho servisním zástupcem nebo podobně kvalifikovanými osobami, aby se zabránilo nebezpečí.
- Nenechávejte kabel viset přes okraj stolu nebo pracovní desky.
- Abyste zabránili nebezpečí, nikdy zařízení nepřipojujte k externímu časovému spínači nebo systému dálkového ovládní.
- Nikdy sami nevyměňujte žárovku uvnitř trouby. Vždy ji musí vyměnit služba Hisense.
- Nečistěte zařízení parními čističi, vysokotlakými čističi, ostrými předměty, abrazivními čisticími prostředky a houbičkami ani odstraňovači skvrn.

V dalším textu jsou uvedena některá pravidla a bezpečnostní opatření, na která stejně jako u jiných přístrojů musí být brán zřetel, aby přístroj fungoval bezvadně, účinně a dlouhodobě bez problémů:

1. Pokud je mikrovlnná trouba v činnosti, musí být skleněný talíř, držáky válců, spojka a drážky vždy na svém místě.
2. Nepoužívejte troubu pro žádné jiné účely než pro přípravu jídel; v mikrovlnné troubě nesušte oblečení, papír nebo jiné předměty a nepoužívejte ji pro sterilizaci.
3. Nikdy nezapínejte troubu, pokud je prázdná, protože byste ji mohli poškodit.
4. V mikrovlnné troubě neskladujte žádný předmět: např. papír, recepty atd.
5. Nevařte pokrmy s blánou nebo slupkou, např. vaječné žloutky, brambory, kuřecí játra atd., aniž byste předtím blánu nebo slupku na více místech před vařením propíchlí.
6. Nevkládejte žádné předměty do otvorů na vnější straně trouby.
7. Nikdy nedemontujte části trouby, např. patky, zámek, šroubky atd.
8. Nevařte pokrmy přímo na skleněném talíři v troubě. Než pokrm vložíte do trouby, dejte jej do vhodné nádoby.

DŮLEŽITÉ – Kuchyňské nádobí, jehož použití v mikrovlnné troubě je zakázáno:

- Nepoužívejte kovové pánve nebo nádoby s kovovými držadly.
 - Nepoužívejte nádobí s hranami potaženými kovem.
 - Nepoužívejte papírem potažené kovové drátky k zavírání igelitových sáčků.
 - Nepoužívejte nádobí z melaminu, protože obsahuje materiál, který absorbuje mikrovlnné paprsky. To může způsobit, že nádoba praskne nebo se spálí, kromě toho může zpomalit rychlost ohřívání nebo vaření.
 - Nepoužívejte nádobí bez vhodné ochrany, která je určena k používání v mikrovlnné troubě.
Nepoužívejte ani uzavřené nádobí s rukojetí.
 - Nepřipravujte pokrmy nebo nápoje v nádobí se zúženým okrajem, např. láhev, která může při ohřívání prasknout.
 - Nepoužívejte klasické teploměry na maso a cukroví.
 - Používat můžete pouze teploměry, které jsou určeny k použití v mikrovlnných troubách.
9. Pomůcky pro mikrovlnnou troubu používejte pouze v souladu s návody jejich výrobce.
 10. Nepokoušejte se v mikrovlnné troubě smažit potraviny.
 11. Dbejte na to, aby se v troubě ohřál pouze obsah nádoby, a ne samotná nádoba, ve které se obsah nachází.

Může se totiž stát, že po nadzvednutí pokličky se obsah v nádobě odpařuje nebo z něj stříkají kapky, přestože samotná poklice není horká.

12. Před použitím vždy zkontrolujte teplotu pokrmu, obzvlášť pokud je pokrm určen dětem. Doporučujeme vám, abyste nikdy neochutnávali pokrmy přímo z trouby. Nejdříve nádobu vyjměte a obsah promíchejte, aby se teplota rovnoměrně rozdělila.
13. Pokrmy, které obsahují emulzi omastku a vody, např. polévkový základ, musejí v troubě zůstat ještě 30 až 60 sekund po vypnutí. Vývar přestane vřít a nebude bublat, pokud jej promícháte, nebo do něj vložíte polévkovou kostku.
14. Při přípravě pokrmů dávejte pozor, aby se některé druhy pokrmů, např. vánoční pudink, marmeláda nebo mleté maso, neohřály příliš rychle. K ohřívání nebo vaření pokrmů, které obsahují větší množství tuku, nepoužívejte umělohmotné nádoby.
15. Pomůcky, které používáte při přípravě pokrmů v mikrovlnné troubě, se mohou velmi zahřát, protože pokrmy vylučují teplo. Zejména to platí v případě, kdy je horní část nádoby přikrytá umělohmotnou poklicí nebo krytem. Na přenesení takové nádoby budete potřebovat kuchyňské rukavice.
16. Abyste snížili riziko požáru v mikrovlnné troubě:
 - a) Nepřevažujte jídlo. Pečlivě kontrolujte průběh ohřívání, pokud se v troubě nacházejí papírové nebo umělohmotné pomůcky, případně nádoby z hořlavého materiálu.
 - b) Než položíte sáček do mikrovlnné trouby, odstraňte drátky, které slouží k jeho uzavírání.
 - c) Pokud předmět v troubě začne hořet, nechte dvířka trouby zavřená, vypněte troubu, vytáhněte zástrčku ze zásuvky nebo vypněte hlavní pojistku na pojistkovém panelu.

OVLÁDACÍ PANEĽ

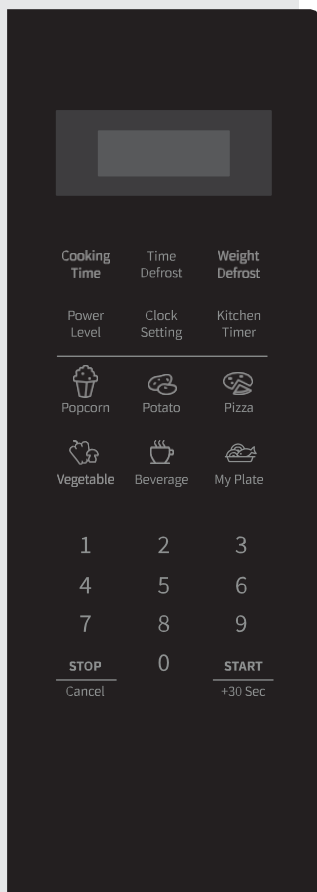

DISPLEJ

Zobrazuje hodiny, dobu vaření a nastavení.

DOBA PEČENÍ

Toto tlačítko použijte k vaření jídla podle času.

HMOTN. • ČASOVÉ ODMRAZOVÁNÍ

Toto tlačítko použijte k rozmrazování jídla podle času a hmotnosti.

HODINY • ČASOVAČ

Toto tlačítko použijte k nastavení hodin a časovače vaření.

ÚROVEŇ VÝKONU

Toto tlačítko použijte k výběru úrovně výkonu mikrovlnné trouby.

IKONY

Tato tlačítka použijte k nastavení času a hmotnosti jídla a k výběru programů automatického menu.

0 – 9

Pomocí těchto tlačítek zadejte dobu vaření a hmotnost.

STOP/ZRUŠENÍ

Toto tlačítko použijte k rozmrazování jídla podle hmotnosti.

0 (FUNKCE PAMĚTI)

Toto tlačítko použijte k výběru paměťových programů.

START/+30 SEK

Pomocí tohoto tlačítka můžete rychle spustit vaření o 30 sekundách, prodloužit dobu vaření o 30 sekund (každým stisknutím) nebo potvrdit nastavení vaření.

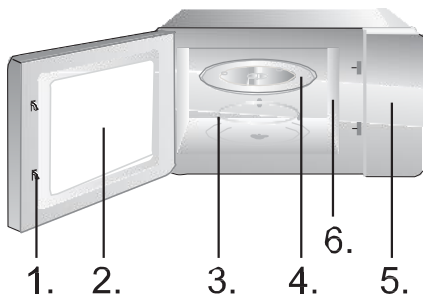

1. Bezpečnostní systém zamykání dveří
2. Okno trouby
3. Válcový kroužek
4. Skleněný talíř
5. Kontrolní panel
6. Vlnovod (neodstraňujte prosím slídovou desku zakrývající vlnovod)

NÁVOD K POUŽITÍ

HODINY

Trouba je vybavena digitálními hodinami. Když je trouba v pohotovostním režimu, hodiny lze nastavit na 12hodinový režim stisknutím tlačítka Hodiny•Časovač.

1. Stiskněte Hodiny•Časovač a číslice začnou blikat.
2. Stiskněte číselné klávesy (0-9) a zadejte čas. Chcete-li například zadat aktuální čas 12:30, musíte stisknout „1“, „2“, „3“, „0“. Vstupní hodina musí být v rozmezí 1-24 a vstupní minuty musí být v rozmezí 0-59.
3. Dalším stisknutím tlačítka Hodiny•Časovač dokončíte nastavení. „:“ začne blikat. Čas je nastaven.

POZNÁMKA:

Před použitím se ujistěte, že jste nastavili hodiny.

ČASOVAČ

K nastavení budíku použijte odpočítávací.

1. Dvakrát stiskněte Hodiny•Časovač. Na displeji se zobrazí „00:00“.
2. Stiskněte numerická tlačítka (0-9) a zadejte čas časovače. Nejdelší čas, který můžete nastavit, je 99 minut a 99 sekund.
3. Stiskněte START pro potvrzení nastavení.
4. Jakmile uplyne čas, mikrovlnka vydá tón a vrátí se do původního stavu.

POZNÁMKA:

- Když časovač běží, nelze použít jiné funkce.
- Když se mikrovlnná trouba nepoužívá, tato funkce umožňuje používat mikrovlnnou troubu jako časovač.
- Ujistěte se, že jsou nastaveny hodiny.

1. Stiskněte tlačítko Doba vaření. Na displeji se zobrazí "00:00".
2. Stisknutím číselných tlačítek (0-9) zadejte dobu vaření. Například zadejte dobu vaření 5 minut stisknutím „5“, „0“, „0“.
3. Stiskněte vypínač a na displeji se zobrazí „PL10“.
4. Stisknutím číselných tlačítek (0-9) zadejte úroveň výkonu mikrovln. (Nastavení úrovně výkonu je uvedeno v tabulce níže.) Úroveň výkonu zadejte například stisknutím „6“.
5. Stisknutím tlačítka START zahájíte vaření.
6. Když je mikrovlnná trouba v provozu, stiskněte klávesu Úroveň výkonu a poté stisknutím číselných kláves (0-9) změňte úroveň mikrovlnného výkonu. Mikrovlnka bude po zbývajících dobu pracovat se zvoleným výkonem.
7. Stiskněte tlačítko STOP/ZRUŠENÍ pro pozastavení vaření. Pro zrušení nastavení stiskněte znovu tlačítko STOP/ZRUŠENÍ.

POZNÁMKA:

Když je zvoleno PL0 (0%), nebude přítomen žádný mikrovlnný výkon. Toto nastavení slouží pouze pro účely deodorizace.

Vstup	10	9	8	7	6	5	4	3	2	1	0
Displej	PL10	PL9	PL8	PL7	PL6	PL5	PL4	PL3	PL2	PL1	PL0
Výkon	100%	90%	80%	70%	60%	50%	40%	30%	20%	10%	0%

SMARTCOOK - EXPRESNÍ VAŘENÍ

1. Stisknutím číselných tlačítek (1-6) spustíte expresní vaření při 100 % mikrovlnném výkonu. Maximální doba, kterou můžete nastavit, je 6 minut.
2. Stiskněte tlačítko STOP/ZRUŠENÍ pro pozastavení vaření. Pro zrušení nastavení stiskněte znovu tlačítko STOP/ZRUŠENÍ.

VÍCEKROKOVÉ VAŘENÍ

Mikrovlnná trouba umožňuje vaření ve dvou krocích.

1. Stiskněte tlačítko Doba vaření. Na displeji se zobrazí "00:00".
2. Stisknutím číselných tlačítek (0-9) zadejte dobu vaření. Například zadejte dobu vaření stisknutím „7“, „0“, „0“.
3. Stiskněte tlačítko ÚROVEŇ VÝKONU a na displeji se zobrazí „PL10“.

POZNÁMKA:

Funkci rozmrazování lze použít pouze v prvním kroku. Automatické menu nemůže být krokem ve vícekrokovém programu vaření.

Pro pokrmy připravené v automatickém režimu stačí nastavit jen druh pokrmu a hmotnost/množství. Trouba vám pomůže s nastavením výkonu a doby vaření.

Například: Pokud chcete vařit 2 kusy brambor, postupujte podle následujících kroků:

1. Opakovaným stisknutím tlačítka Potato (Brambory) vyberte možnost hmotnosti vašeho jídla. Další informace naleznete v tabulce nabídky automatického vaření.
2. Stisknutím tlačítka START zahájíte vaření.

Například: chcete-li uvařit 700 g hovězího masa, postupujte podle níže uvedených kroků:

1. Opakovaným stisknutím tlačítka MEAT (maso) vyberte požadovaný program nabídky masa. Stiskněte jednou pro kuřecí maso, dvakrát pro hovězí a třikrát pro vepřové maso.

Například dvakrát stiskněte tlačítka MEAT (maso) pro výběr hovězího masa. Na displeji se zobrazí "BEEF".

2. Stiskněte tlačítka START pro potvrzení. Na displeji se zobrazí hmotnost „300“.
3. Opakovaným stisknutím tlačítka MEAT (maso) vyberte hmotnost pro zvolený program. Informace naleznete v tabulce automatického menu. Například 3x stiskněte tlačítka Meat (Maso). Na displeji se zobrazí „700“.
4. Stisknutím tlačítka START zahájíte vaření.

Nabídka	Disple	Hmotnos	Čas	
Popcorn	50	50g	0'55''	
	100	100g	2'00''	
Brambory	1	230g	4'00''	
	2	460g	8'00''	
	3	690g	13'00''	
Pizza	100	100g	0'40''	
	200	200g	1'10''	
	400	400g	2'30''	
Zelenina (mražená)	150	150g	4'00''	
	350	350g	8'00''	
	500	500g	11'00''	
Nápoj	1	120ml	1'00''	
	2	240ml	2'00''	
	3	360ml	3'00''	
Můj talíř (maso, příloha)	250	250g	3'30''	
	350	350g	4'30''	
	500	500g	6'30''	
Můj talíř (maso, příloha)	KUŘE	400	400g	19'00''
		600	600g	23'00''
		800	800g	25'00''
		1000	1000g	28'00''
		1200	1200g	32'00''

Maso (hovězí)	HOVĚZÍ	300	300g	8'00"
		500	500g	11'00"
		700	700g	15'00"
		900	900g	18'00"
		1100	1100g	20'00"
Maso (vepřové)	VEPŘO VĚ	150	150g	8'00"
		300	300g	14'00"
		450	450g	18'00"
		600	600g	22'00"
		750	750g	26'00"

POZNÁMKA:

- U některých potravin je možná budete muset během vaření obrátit, abyste zajistili, že budou důkladně propečené a rovnoměrně zhnědnou.
- Hustota a tloušťka jídla může ovlivnit dobu vaření.
- Všechny doby vaření jsou pouze přibližné; upravte podle preferovaných chutí a receptů.
- Používejte pouze vhodné nádoby do mikrovlnné trouby a příslušnou fólii v mikrovlnné troubě. Před vařením propíchejte fólii vidličkou.

Trouba umožňuje rozmrazování masa, drůbeže a mořských plodů. Doba rozmrazování a provozní výkon se nastaví automaticky podle přednastavené hmotnosti. Hmotnost rozmrazovaného jídla může být mezi 100 g a 2000 g.

1. Stiskněte tlačítko Hmotnost•Čas a na displeji se zobrazí "dEF1".
2. Stiskněte numerická tlačítka (0-9) pro zadání hmotnosti. Například zadejte hmotnost stisknutím „6“, „0“, „0“ pro 600 g.
3. Stisknutím tlačítka START zahájíte vaření.

POZNÁMKA:

Velké kusy mohou být zmrzlé uprostřed. Abyste zajistili rovnoměrné rozmrazování, čas od času je otočte a během rozmrazování nalámejte na menší kousky.

Během rozmrazování vypusťte tekutiny, protože šťáva z jídla se může zahřát a jídlo se uvaří.

Trouba také umožňuje rychlé rozmrazování.

1. Stiskněte dvakrát tlačítko "Hmotnost•Čas"; trouba zobrazí "dEF2".
2. Stisknutím číselných tlačítek (0-9) zadejte dobu rozmrazování. Například zadejte dobu rozmrazování stisknutím „5“, „3“, „0“ na 5 minut a 30 sekund.
3. Výchozí úroveň mikrovlnného výkonu je 3 (30 %), pokud chcete úroveň výkonu změnit, stiskněte jednou tlačítko Napájení a na displeji se zobrazí „PL3“.
4. Stisknutím číselných tlačítek (0-9) změňte úroveň mikrovlnného výkonu. Například zadejte úroveň mikrovlnného výkonu stisknutím „2“ pro 20 % výkon.
5. Stisknutím tlačítka START zahájíte vaření.

POZNÁMKA:

Velké kusy mohou být zmrzlé uprostřed. Abyste zajistili rovnoměrné rozmrazování, čas od času je otočte a během rozmrazování nalámejte na menší kousky.

Během rozmrazování vypusťte tekutiny, protože šťáva z jídla se může zahřát a jídlo se uvaří.

Postup vaření můžete nastavit v paměti.

Můžete nastavit maximálně 3 paměti, postupujte prosím podle níže uvedených kroků.

Příklad: Pokud chcete vařit jídlo s 80 % mikrovlnným výkonem po dobu 3 minut a 20 sekund v rámci druhé paměti.

1. Stiskněte jednou „0“ (tlačítko paměti) a na displeji se zobrazí „1“. Stiskněte znovu tlačítko „0“ pro vstup do dalšího paměťového programu. Na displeji se zobrazí „2“.
2. Stiskněte tlačítko Doba pečení a poté zadejte dobu vaření stisknutím „3“, „2“, „0“. Na displeji se zobrazí „3:20“.
3. Stiskněte tlačítko Napájení a poté stisknutím vyberte 80% mikrovlnný výkon „8“. Na displeji se zobrazí „PL8“.
4. Stiskněte tlačítko STAR pro uložení nastavení.

Přístup k uložené paměti vaření

5. Opakovaným stisknutím tlačítka „0“ (tlačítko paměti) vyberte požadovaný uložený paměťový program. Na displeji se zobrazí „1“, „2“ nebo „3“.

POZNÁMKA:

Chcete-li přepsat uložený paměťový program, opakujte výše uvedené kroky 1-3 ve stejném paměťovém programu. Pokud dojde k výpadku proudu, paměť vaření se vymaže.

Tipy na používání trouby

Tuto funkci použijte pro rychlé ohřátí (100 % mikrovlnného výkonu) nebo vaření pokrmů. V pohotovostním režimu stiskněte tlačítko START a trouba bude fungovat po dobu 30 sekund. S každým následným stisknutím tlačítka START se provozní doba prodlouží o 30 sekund

POZNÁMKA:

Opětovným stisknutím tlačítka START prodloužíte dobu vaření o 30 sekund ve všech programech kromě automatického režimu, vícestupňového vaření a režimu automatického rozmrazování.

Tato funkce se používá pro zabránění nekontrolovatelného či nečekaného použití trouby dětmi. Když je trouba zablokována, objeví se příslušná ikona a troubu nelze použít.

Pro zablokování trouby stiskněte a podržte tlačítko STOP. Když uslyšíte pípnutí, trouba je zablokována a na displeji se objeví symbol klíče. Dokud bude trouba zablokována, všechna tlačítka budou neúčinná.

Pro odblokování trouby stiskněte a znovu podržte tlačítko STOP. Až uslyšíte pípnutí, trouba bude odblokovaná.

Tuto funkci použijte pro ztlumení zvuku klávesnice (pípnání).

Stiskněte klávesu „8“ a podržte ji, dokud neuslyšíte dvě krátká pípnutí. Pípnutí klávesnice je nyní ztlumeno (pípnutí konce vaření zůstane zapnuté).

Chcete-li znovu zapnout pípnutí klávesnice, stiskněte klávesu „8“ a podržte ji, dokud neuslyšíte dvě krátká pípnutí.

1. Než začnete čistit mikrovlnnou troubu, vytáhněte zástrčku ze zásuvky.
2. Vnitřek trouby udržujte vždy v čistotě. Pokud částičky pokrmu nebo tekutiny, které stříkají na stěny nebo dno trouby, zaschnou, otřete je navlhčeným hadříkem. Nedoporučuje se používání hrubých čistících nebo agresivních prostředků.
3. Vnější povrch trouby čistěte navlhčeným hadříkem. Aby nedošlo k poškození vnitřních stěn mikrovlnné trouby, dbejte na to, aby se do průduchů nevyllila voda.
4. Kontrolní panel nesmí přijít do kontaktu s vodou. Čistěte ho měkkým a navlhčeným hadříkem. K čištění kontrolního panelu nepoužívejte mycí nebo agresivní čistící prostředky ani spreje.
5. Pokud se na vnitřním nebo vnějším povrchu trouby objeví pára, otřete ji měkkým hadříkem. To se může stát v případě, že mikrovlnnou troubu používáte ve vlhkých místnostech, v žádném případě se nejedná o poruchu trouby.
6. Občas vyjměte také skleněný talíř z trouby a očistěte jej. Skleněný talíř (podstavec) myjte teplou vodou nebo v myčce.
7. Ložiskový prstenec a dno (spodní povrch) vnitřní části trouby je třeba pravidelně čistit, v opačném případě může trouba pracovat hlučně. Jednoduše očistěte dno v troubě jemným čistícím prostředkem, vodou nebo prostředkem na čištění skla a nechte uschnout. Ložiskový prstenec můžete omývat teplou vodou nebo v myčce na nádobí. Po dlouhodobém používání trouby se na kolečkách ložiskového prstence objeví výpary, které se uvolňují při vaření; nemají žádný vliv na jeho funkci. Při vyjmutí ložiskového prstence z drážky na dně komory (vnitřku trouby) dejte pozor, abyste ho zase správně umístili.
8. Případný nepříjemný pach z trouby můžete odstranit tak, že do hluboké nádoby na přípravu pokrmů v troubě nalijete šálek vody a nakrájíte kůru z jednoho citronu. Nádobu vložte na pět minut do mikrovlnné trouby a troubu zapněte.

ŽIVOTNÍ PROSTŘEDÍ

Až přístroj doslouží, nevyhazujte jej do běžného komunálního odpadu, ale odevzdejte jej do sběrný určené pro recyklaci. Pomůžete tím chránit životní prostředí.

INSTALACE

1. Nejdříve zkontrolujte, jestli jste z vnitřku trouby vyndali veškerý obalový materiál.
2. Po jeho odstranění zkontrolujte troubu, jestli nedošlo k jejímu poškození, např.:
 - ohnuté dveře,
 - poškozené dveře,
 - poškození nebo nerovnosti ve skle (okénku) na dveřích nebo na displeji,
 - nerovnosti ve vnitřku trouby.Jakmile zjistíte některé z uvedených poškození, přestaňte troubu používat.
3. Mikrovlnná trouba váží 13 kg; postavte ji na rovnou a dostatečně pevnou plochu, která unese váhu trouby.
4. Troubu položte, co nejdále od tepelných zdrojů a páry.
5. Na horní stěnu trouby nic nepokládejte.
6. Pro správnou cirkulaci vzduchu kolem přístroje by mělo být: kolem trouby alespoň 20 cm a nad ní 30 cm volného prostoru.
7. Neodnímejte pohonnou hřídel otočného talíře uvnitř trouby.
8. Pokud mikrovlnnou troubu používají děti, musejí být pod pečlivým dohledem dospělých osob.
9. Elektrická zásuvka musí být přístupná tak, aby bylo možné spotřebič v případě nouze snadno odpojit. Nebo by mělo být možné izolovat troubu od napájení začleněním vypínače odpovídajícího pravidlům pro kabeláž. V tomto případě je třeba dodržovat stávající ustanovení norem elektrické bezpečnosti. Připojte spotřebič ke zdroji jednofázového napětí 230 V/50 Hz střídavého proudu prostřednictvím správně nainstalované zásuvky s uzemněním. **VAROVÁNÍ!** **TOTO ZARÍZENÍ MUSÍ BÝT UZEMNENO!**
10. Trouba potřebuje 1,3 KVA příkonu. Doporučujeme vám, abyste se při instalaci trouby poradili s opravářem, případně s vhodným odborníkem.

POZOR: Trouba je vybavena vlastní pojistkou, a to 250 V, 8 A.

SPECIFIKACE

Consumo de energía:230V-50Hz, 1450W
Salida:..... 900W
Frecuencia de operación:..... 2450MHz
Dimensiones exteriores:.....485 x 293 x 410 mm
Capacidad del horno:.....25 litros
Peso desembalado:..... aprox. 13 Kg
Nivel de ruido (Lc IEC):..... < 58 dB (A)



Tento přístroj je označen v souladu s evropskou směrnicí 2002/96/ES o elektrickém a elektronickém odpadu (waste electrical and electronic equipment - WEEE).

Směrnice obsahuje nařízení o sběru a nakládání s odpady elektrického a elektronického charakteru, které platí v EU.

ROZMĚRY PRO INSTALACI

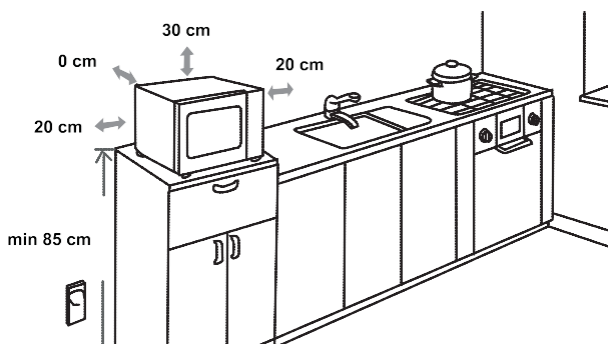

PORUCHY FUNKCE PŘIJÍMAČŮ (INTERFERENCE)

Mikrovlnná trouba může způsobit poruchu funkce vašeho rádiového nebo televizního přijímače, popř. jiných obdobných přístrojů. V případě, že se vyskytne interference, můžete tuto poruchu snížit, případně zcela odstranit, následovně:

- Očistěte dveře a povrch těsnění v troubě.
- Umístěte rušený přijímač co možná nejdále od mikrovlnné trouby.
- Své rádio nebo televizi vybavte vhodnou anténou, kterou umístíte tak, aby zajistila silný příjem signálu..

VYHRAZUJEME SI PRÁVO NA ZMĚNY, KTERÉ NEMAJÍ VLIV NA FUNKČNOST SPOTŘEBIČE.

NEŽ ZAVOLÁTE OPRAVÁŘE

1. V případě, že mikrovlnná trouba vůbec nefunguje, nebo se nerozsvítí displej, popř. zhasne:
 - a) Zkontrolujte, jestli je trouba správně připojená do elektrické sítě. Pokud není, vytáhněte zástrčku ze zásuvky a vyčkejte 10 vteřin; poté ji znovu zastrčte.
 - b) Zkontrolujte, jestli je pojistka elektrického vedení neporušená, nebo jestli nevypadla pojistka v domě. Pokud jsou všechny pojistky funkční, vyzkoušejte zásuvku zapojením jiného přístroje.
2. V případě, že mikrovlnná trouba nehřeje, tj. nevytváří mikrovlnný paprsek:
 - a) Zkontrolujte, jestli jsou programovací hodiny správně nastavené.
 - b) Zkontrolujte, jestli jsou dvířka správně zavřená a bezpečnostní zámek uzamčen. Pokud tomu tak není, trouba nebude fungovat.

V případě, že se vám pomocí tohoto návodu nepodařilo odstranit závadu, spojte se s autorizovaným opravářem.

Přístroj pro domácí použití k ohřevu potravin a nápojů pomocí elektromagnetické energie, pouze pro vnitřní použití.

ZÁRUKA A SERVIS

Pokud potřebujete informace nebo máte problém, obraťte se na středisko péče o zákazníky Hisense ve vaší zemi (jeho telefonní číslo najdete v letáku s celosvětovou zárukou). Pokud ve vaší zemi není Centrum péče o zákazníky, obraťte se na místního prodejce Hisense nebo se obraťte na servisní oddělení domácích spotřebičů Hisense.

Pouze pro osobní potřebu!

PŘEJEME VÁM MNOHO POTĚŠENÍ PŘI POUŽÍVÁNÍ SPOTŘEBIČE

Hisense