

## CZ - Návod pro sestavení stojanu na vrtačku 80369

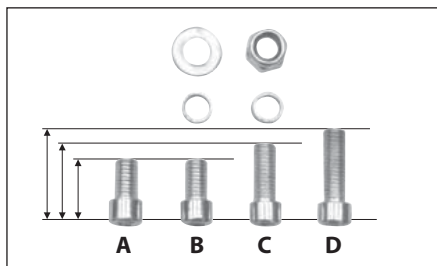

Výrobek je dodáván v částečně složeném stavu.

K připevnění zbývajících částí použijte šrouby, které jsou rozlišeny podle délky na pozicích A až D. Šrouby na pozici B a C je nutné namontovat s příloženými prvky na obrázku. Označení pozic šroubů odkazuje na místa jejich určení na stojanu.

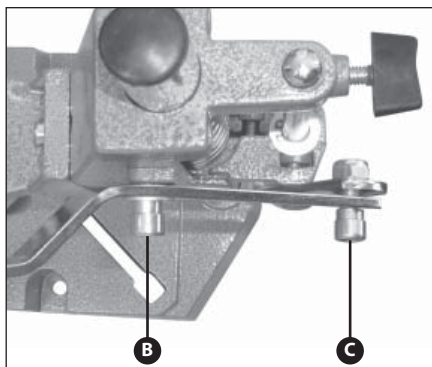
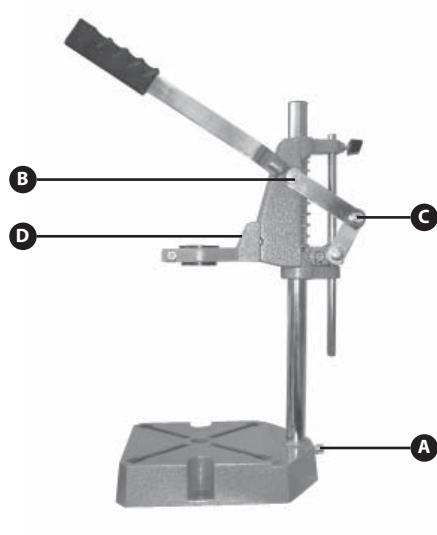

K dotažení šroubů použijte příložené imbusové klíče.

Základovou desku stojanu přišroubujte ke stolu-vruty nejsou součástí dodávky.

## CZ - Návod pro sestavení stojanu na vrtačku 80369

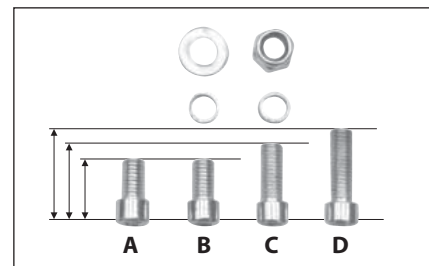

Výrobek je dodáván v částečně složeném stavu.

K připevnění zbývajících částí použijte šrouby, které jsou rozlišeny podle délky na pozicích A až D. Šrouby na pozici B a C je nutné namontovat s příloženými prvky na obrázku. Označení pozic šroubů odkazuje na místa jejich určení na stojanu.

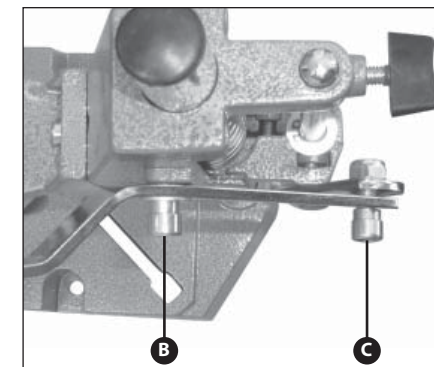
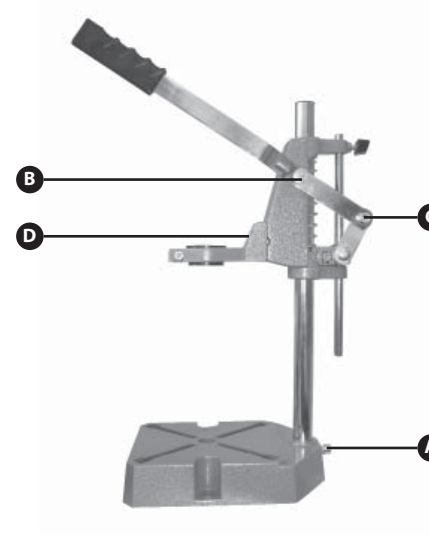

K dotažení šroubů použijte příložené imbusové klíče.

Základovou desku stojanu přišroubujte ke stolu-vruty nejsou součástí dodávky.