

Tefal®



BG

BS

CS

HU

RO

SK

SL

SR

HR

ET

LV

LT

PL

EN

NL

TR

ES

FR

DE

IT

Easy Fruit Juice Extractor

www.tefal.com

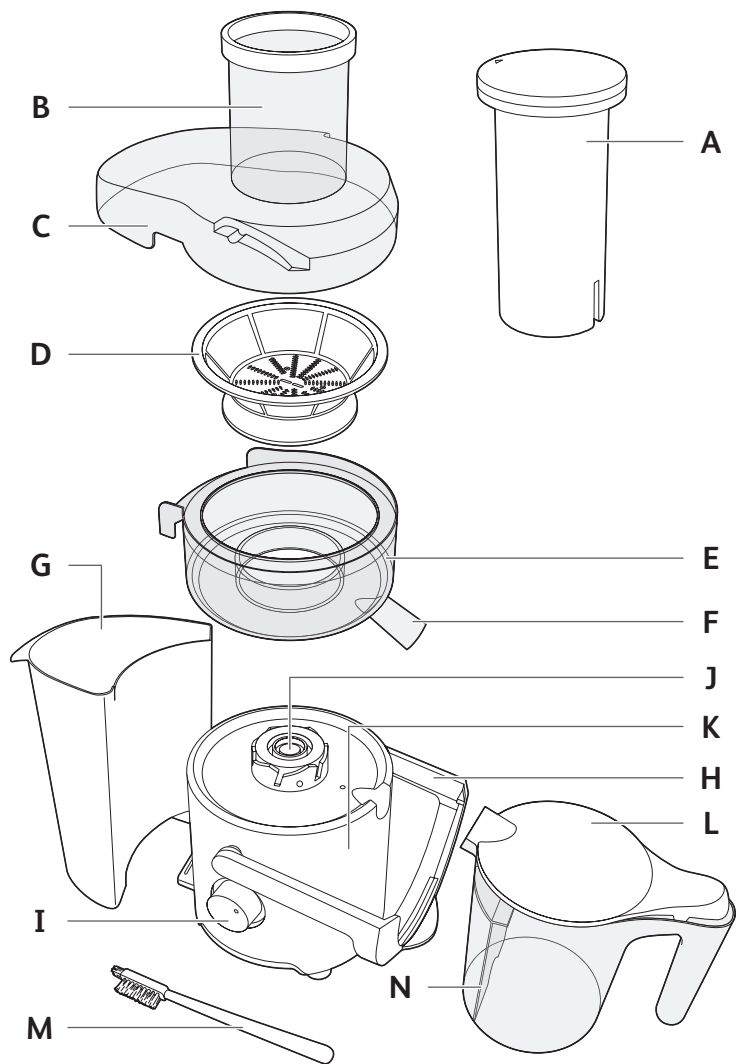

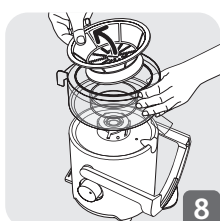
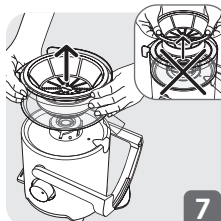
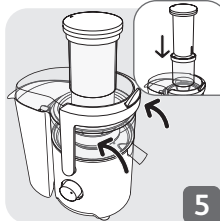
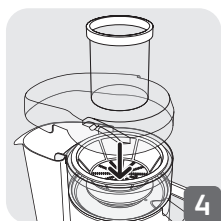
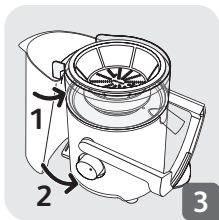
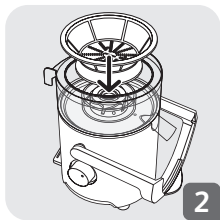
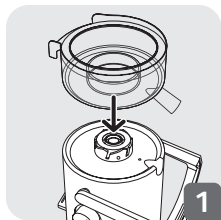

ОПИСАНИЕ

- | | |
|-------------------------------|---|
| A Бутало | I Копче за управление (2 скорости) |
| B Тръба за подаване | J Задвижващ вал |
| C Капак | K Секция на мотора |
| D Цедка | L Кана за сок |
| E Колектор за сок | M Четка за почистване |
| F Улей за наливане | N Сепаратора за пяна |
| G Колектор за пулпа | |
| H Скоба за безопасност | |

СИСТЕМА ЗА БЕЗОПАСНОСТ

Този уред е оборудван с механизъм за безопасност. За да стартирате машината за сок, капакът (**C**) трябва да бъде правилно обезопасен чрез скобата за безопасност (**H**). Отварянето на скобата за безопасност (**H**) ще спре машината за сок. В края на цикъла, поставете копчето за управление (**I**) на 0 и изчакайте, докато цедката (**D**) спре напълно преди да извадите капака.

ПРЕДИ ПЪРВОНАЧАЛНА УПОТРЕБА

- Препоръчваме да измиете всички сменящи се части (**A, B, C, D, E, G, L**) в топла сапунена вода (вижте параграф "Почистване"). Внимателно ги изплакнете и изсушете.
- Разопакувайте уреда и го поставете на твърда, стабилна работна повърхност.
- Уверете се, че всички опаковъчни материали са отстранени преди да стартирате уреда.

ИЗПОЛЗВАНЕ НА УРЕДА

- Поставете колектора за сок (**E**) върху корпуса на уреда (виж фиг. 1)
- Поставете цедката (**D**) в колектора за сок (**E**). Уверете се, че цедката е правилно закрепено в задвижващия вал (**J**) (виж фиг. 2).
- Поставете колектора за пулпа (**G**) в задната част на уреда (виж фиг. 3).
- Поставете капака (**C**) на уреда, улея е в задната част (виж фиг. 4).
- Бутнете скобата за безопасност (**H**) до задната част, докато се заключи на място. Ще чуете доловимо "щракване" (виж фиг. 5).

- Плъзнете буталото **(A)** в тръбата за захранване **(B)**, подравнявайки жлеба на буталото с малкия ръб на тръбата за подаване. (виж фиг. 5).
- Каната за сок **(L)** има малък сепаратор за пяна **(N)**, който държи пяната в каната, когато изсипвате сока в чаша. Ако не искате да отделите пяната, извадете сепаратора за пяна **(N)**.
- Поставете каната за сок **(L)** под улея за наливане в предната част на уреда (виж фиг. 6).
- Включете уреда в контакта.
- За да стартирате уреда, използвайте копчето за управление **(I)**.
- Вкарайте плодове или зеленчуци през тръбата за подаване **(B)**.
- Плодовете или зеленчуците трябва да бъдат вкарвани, само когато моторът работи.
- Не натискайте твърде много с буталото **(A)**. Не използвайте други кухненски пособия. НИКОГА не бутайте със своите пръсти.
- Когато сте готови, спрете уреда чрез завъртане на копчето за управление **(I)** на 0 и изчакайте, докато цедката **(D)** спре напълно.
- Когато колекторът за пулпа **(G)** е пълен или сокът тече бавно, изпразнете колектора за пулпа и почистете цедката и капака.
- **Извадете възела на "колектора за сок + филтъра" чрез дърпане нагоре използвайки и двете си ръце (виж фиг. 7 и 8).**

КАКВА СКОРОСТ ДА ИЗПОЛЗВАТЕ?

Съставки	Скорост	Приблизително тегло (в кг)	Получено количество сок в мл (*)
Ябълки	2	1	650
Круши	2	1	600
Моркови	2	1	600
Краставици	1	1 (около 2 краставици)	600
Грозде	1	1	450
Домати	1	1,5	900
Целина	2	1,5	350
Портокали	2	1	650

Избирането на грешна скорост може да причини необичайни вибрации на уреда.

Препоръчва се да използвате уреда продължително за не повече от две минути.

* Качеството и количеството на сока варира значително в зависимост от свежестта при беритба и конкретната разновидност на плода или зеленчука. Количествата сок посочени горе се приблизителни поради тази причина.

ПРАКТИЧНИ СЪВЕТИ

- Измийте старателно плодовете преди премахване на костилките.
- Като цяло не е необходимо да премахвате кората или да обелвате. Необходимо е да обелвате единствено плодове с дебела и горчива кора, като лимони, портокали и грейпфрут.
- Трудно е да извлечете сок от банани, авокадо, къпини, смокини, патладжан и ягоди.
- Изберете пресни, узрели плодове и зеленчуци, те ще произведат повече сок. Този уред е подходящ за плодове като ябълки, круши, портокали, грозде, нар и зеленчуци като моркови, краставици, домати, червено цвекло и целина.
- Ако използвате презрели плодове цедката ще се запуши по-бързо и ще бъде извлечен по-малко сок.
- Важно: Всичкият сок трябва да бъде консумиран веднага. При контакт с въздуха той се окислява много бързо, което може да промени неговия вкус, цвят и хранителна стойност. Сокът от ябълки и круши бързо става кафяв. Добавете няколко капки лимонов сок, за да забавите това обезцветяване.

ПОЧИСТВАНЕ

- Всички снемачи се части (**A, B, C, D, G и L**) могат да бъдат почиствани в машина за миене на съдове, с изключение на колектора за сок (**E**). Колекторът за сок (**E**) трябва да бъде почистван веднага след употреба в сапунена вода.
- Този уред най-лесно се почиства веднага след употреба.
- Не използвайте абразивна гъба, ацетон, алкохол (минерален терпентин) и др. за да почистите уреда.
- Използвайте доставената четка (**M**) за цедката.
- С цедката трябва да се работи внимателно. Избягвайте неправилна употреба, която може да се отрази на работата на уреда. Подменете цедката при първи признаци на износване или повреда.

- Почистете секцията на мотора с влажна кърпа. Изсушете внимателно.
- Никога не потапяйте секцията на мотора във вода.

КАКВО ДА НАПРАВИТЕ АКО ВАШИЯТ УРЕД НЕ РАБОТИ?

ПРОБЛЕМИ	ПРИЧИНИ	РЕШЕНИЯ
Уредът не работи.	Щепселът не е поставен правилно; копчето за управление (I) не е нито на "1", нито на "2".	Включете уреда в контакт с правилно напрежение. Завъртете копчето за управление на скорост "1" или "2".
	Капакът (C) не е правилно обезопасен.	Проверете дали капакът (C) е правилно обезопасен от скобата за безопасност (H) и е правилно поставен в жлебовете.
Уредът изпуска миризма или е много горещ при пипане, създава необичаен шум или пуши.	Цедката (D) не е правилно поставена.	Проверете дали цедката (D) е правилно поставена върху задвижващия вал (J) .
	Количеството плодове или зеленчуци, което се обработва, е прекалено голямо.	Оставете уреда да се охлади и намалете количеството плодове или зеленчуци, които се обработват.
Потокът от сок намалява.	Цедката (D) е блокирана.	Изключете уреда, почистете тръбата за подаване (B) и цедката (D) .
За всякакъв друг проблем или дефект, моля свържете се с оторизирания сервизен център.		

OPIS

- | | |
|--------------------------------------|-------------------------------------|
| A Potiskivač | H Sigurnosna stezaljka |
| B Cijev za punjenje | I Kontrolna tipka (2 brzine) |
| C Poklopac | J Pogonska osovina |
| D Cjedilo | K Jedinica motora |
| E Skupljač soka | L Posuda za sok |
| F Lijevak | M Četkica za čišćenje |
| G Posuda za sakupljanje pulpe | N Separator pjene |

SIGURNOSNI SISTEM

Ovaj aparat opremljen je sigurnosnim mehanizmom. Za pokretanje sokovnika poklopac (**C**) mora biti propisno osiguran sigurnosnom stezaljkom (**H**). Otvaranje sigurnosne stezaljke (**H**) zaustavit će rad sokovnika. Na kraju ciklusa stavite kontrolna tipka (**I**) u položaj 0 i pričekajte do potpunog zaustavljanja cjedila (**D**) prije nego što skinete poklopac.

PRIJE PRVE UPOTREBE

- Preporučujemo da sve odvojive dijelove (**A, B, C, D, E, G, L**) operete u toploj sapunici (pogledajte odjeljak "Čišćenje"). Isperite ih i pažljivo osušite.
- Otpakujte aparat i stavite ga na čvrstu i stabilnu radnu površinu.
- Prije pokretanja aparata provjerite da li je sva ambalaža uklonjena.

UPOTREBA APARATA

- Skupljač soka (**E**) stavite na tijelo aparata (pogledajte sl. 1).
- U skupljač soka (**E**) stavite cjedilo (**D**). Uvjerite se da je cjedilo propisno pričvršćeno na pogonsku osovinu (**J**) (pogledajte sl. 2).
- Stavite posudu za sakupljanje pulpe (**G**) na stražnju stranu aparata (pogledajte sl. 3).
- Na aparat stavite poklopac (**C**), lijevka okrenutog na stražnju stranu (pogledajte sl. 4).
- Gurajte sigurnosnu stezaljku (**H**) na stražnju stranu dok ne ulegne u svoje mjesto. Čut ćete zvuk "klik" (pogledajte sl. 5).

- Gurnite potiskivač **(A)** u cijev za punjenje **(B)** poravnavajući žlijeb na potiskivaču s malom brazdom na cijevi za punjenje (pogledajte sl. 5).
- Posuda za sok **(L)** ima mali separator pjene **(N)** koji pjenu zadržava u posudi kada sipate sok u čašu. Separator pjene **(N)** uklonite ako ne želite odvajati pjenu.
- Spremnik za sok **(L)** stavite ispod lijevka s prednje strane aparata (pogledajte sl. 6).
- Priključite aparat na strujno napajanje.
- Za pokretanje aparata koristite kontrolnu tipku **(I)**.
- Stavite voće ili povrće kroz cijev za punjenje **(B)**.
- Voće i povrće treba stavljati samo dok motor radi.
- Potiskivač **(A)** nemojte previše pritiskati. Ne koristite drugi kuhinjski pribor. NIKADA ne pritiščite prstima.
- Kada završite, aparat zaustavite okretanjem kontrolne tipke **(I)** u položaj 0 i pričekajte do potpunog zaustavljanja cjedila **(D)**.
- Ako je posuda za sakupljanje pulpe **(G)** puna ili ako sok sporije teče, ispraznite posudu za sakupljanje pulpe i očistite cjedilo i poklopac.
- **Sklop "sakupljač soka + filter" skinite vertikalnim povlačenjem objema rukama (pogledajte sl. 7 i 8).**

KOJU BRZINU KORISTITI?

Sastojci	Brzina	Približna masa (u kg)	Količina dobivenog soka u ml (*)
Jabuke	2	1	650
Kruške	2	1	600
Mrkve	2	1	600
Krastavci	1	1 (oko 2 krastavca)	600
Grožđe	1	1	450
Paradajz	1	1,5	900
Celer	2	1,5	350
Narandža	2	1	650

Odabir pogrešne brzine može uzrokovati neuobičajenu vibraciju aparata.

Preporučujemo da aparat kontinuirano koristite ne duže od 2 minute.

* Količina i kvalitet soka znatno se razlikuju prema svježini prilikom branja i određenoj vrsti voća ili povrća. Količine soka navedene iznad zbog toga su približne.

PAKTIČNI SAVJETI

- Voće pažljivo operite prije uklanjanja sjemenki.
- U pravilu ne morate uklanjati koru ili ljusku. Potrebno je oljuštiti samo voće koje ima debelu i gorku koru, poput limuna, narandže, grejpa.
- Teško je iscijediti sok iz banana, avokada, kupina, smokvi, patlidžana i jagoda.
- Izaberite svježije, zrelo voće i povrće jer ćete dobiti više soka. Ovaj aparat je prikladan za voće kao što su jabuke, kruške, narandže, grožđe, nar i povrće kao što su mrkve, krastavac, paradajz, cikla i celer.
- Ako koristite prezrelo voće, cjedilo će se brže začepiti i iscijedit ćete manje soka.
- Važno: Sav sok potrebno je odmah konzumirati. U kontaktu sa zrakom sok vrlo brzo oksidira, što može promijeniti njegov okus, boju i hranjivu vrijednost. Sokovi od jabuke i kruške brzo postaju smeđi. Za usporavanje ove promjene boje dodajte nekoliko kapi soka od limuna.

ČIŠĆENJE

- Sve odvojive dijelove (**A, B, C, D, G i L**) moguće je prati u mašini za pranje posuđa, osim skupljača soka (**E**). Skupljač soka (**E**) potrebno je očistiti u sapunici odmah nakon upotrebe.
- Ovaj aparat lakše je čistiti odmah nakon upotrebe.
- Za čišćenje aparata ne koristite abrazivnu spužvu, aceton, alkohol (bijeli špirit) i sl.
- Za čišćenje cjedila koristite isporučenu četkicu (**M**).
- Cjedilom je potrebno pažljivo rukovati. Izbjegavajte svako pogrešno rukovanje koje može negativno utjecati na radni učinak aparata. Cjedilo zamijenite kod prvih znakova istrošenosti ili oštećenja.
- Jedinicu motora čistite vlažnom krpom. Pažljivo je osušite.
- Jedinicu motora nikada ne uranjajte u vodu.

ŠTA UČINITI AKO APARAT NE RADI?

BS

PROBLEMI	UZROCI	RJEŠENJA
Aparat ne radi.	Čep nije propisno umetnut; kontrolna tipka (I) nije u položaju "1" niti "2".	Priključite aparat u utičnicu ispravnog napona. Okrenite kontrolnu tipku u položaj za brzinu "1" ili "2".
	Poklopac (C) nije propisno osiguran.	Provjerite da li je poklopac (C) propisno osiguran sigurnosnom stezaljkom (H) i propisno pozicioniran u žljebove.
Aparat otpušta miris ili je vrlo vruć na dodir, stvara neuobičajenu buku ili se dimi.	Cjedilo (D) nije propisno postavljeno.	Provjerite da li je cjedilo (D) propisno postavljeno na pogonsku osovinu (J) .
	Količina voća ili povrća koje se obrađuje je prevelika.	Pričekajte da se aparat ohladi i smanjite količinu voća ili povrća koje se obrađuje.
Sok teče u smanjenim količinama.	Cjedilo (D) je blokirano.	Isključite aparat, očistite cijev za punjenje (B) i cjedilo (D) .
Za druge probleme ili kvar obratite se našem ovlaštenom servisnom centru.		

POPIS

- | | |
|---------------------------|---|
| A Posunovač | H Bezpečnostní svorka |
| B Plnicí trubice | I Ovládací knoflík (2 rychlosti) |
| C Kryt | J Hnací hřídel |
| D Síto | K Motorová jednotka |
| E Sběrač šťávy | L Nádoba na šťávu |
| F Výlevka | M Čisticí kartáč |
| G Nádoba na dužinu | N Oddělovač pěny |

BEZPEČNOSTNÍ SYSTÉM

Tento spotřebič je vybaven bezpečnostním mechanismem. Chcete-li spustit odšťavňovač, kryt (**C**) musí být řádně zajištěn bezpečnostní svorkou (**H**). Otevření bezpečnostní svorky (**H**) zastaví odšťavňovač. Na konci cyklu přepněte ovládací knoflík (**I**) na 0 a před vyjmutím krytu vyčkejte, dokud se síto (**D**) úplně nezastaví.

PŘED PRVNÍM POUŽITÍM

- Doporučujeme umýt všechny oddělitelné části (**A, B, C, D, E, G, L**) v teplé mýdlové vodě (viz odstavec „Čištění“). Opláchněte a opatrně je osušte.
- Vybalte spotřebič a položte ho na pevnou a stabilní pracovní plochu.
- Před zapnutím zařízení se ujistěte, že veškerý obalový materiál byl odstraněn.

POUŽITÍ SPOTŘEBIČE

- Umístěte sběrač šťávy (**E**) na těleso spotřebiče (viz obr. 1).
- Umístěte síto (**D**) do sběrače šťávy (**E**). Ujistěte se, že síto je správně přepojeno s hnací hřídelí (**J**) (viz obr. 2).
- Umístěte nádobu na dužinu (**G**) do zadní části spotřebiče (viz obr. 3).
- Nasaďte kryt (**C**) na spotřebič s odtokem do zadní části (viz obr. 4).
- Zatlačte bezpečnostní svorku (**H**) dozadu, dokud nezapadne na své místo. Uslyšíte zřetelné „cvaknutí“ (viz obr. 5).
- Vložte posunovač (**A**) do plnicí trubice (**B**) a srovnejte přítom drážku na posunovači s malým výběžkem na plnicí trubici (viz obr. 5).

- Nádoba na šťávu (**L**) má malý oddělovač pěny (**N**), který udržuje pěnu v nádobce při nalévání šťávy do sklenice. Pokud nechcete oddělit pěnu, vyjměte oddělovač pěny (**N**).
- Umístěte nádobu na šťávu (**L**) pod výlevku v přední části spotřebiče (viz obr. 6).
- Spotřebič zapojte do zásuvky.
- Pro spuštění přístroje použijte ovládací knoflík (**I**).
- Vložte ovoce nebo zeleninu do plnicí trubice (**B**).
- Ovoce a zelenina se musí vložit pouze tehdy, když je motor v chodu.
- Netlačte příliš silně na posunovač (**A**). Nepoužívejte žádné jiné náčiní. NIKDY netlačte prsty.
- Po dokončení zastavte spotřebič otočením ovládacího knoflíku (**I**) na 0 a vyčkejte, dokud se síto (**D**) úplně nezastaví.
- Když je nádoba na dužinu (**G**) plná, nebo se průtok šťávy zpomaluje, vyprázdněte nádobu na dužinu a vyčistěte síto a kryt.
- **Vyjměte sestavu „sběrač šťávy + filtr“ svislým tahem oběma rukama (viz obr. 7 a 8).**

JAKÉ RYCHLOSTI POUŽÍVAT?

Ingredience	Rychlost	Přibl. hmotnost (v kg)	Množství získané šťávy v ml (*)
Jablka	2	1	650
Hrušky	2	1	600
Mrkev	2	1	600
Okurky	1	1 (cca 2 okurky)	600
Hrozny	1	1	450
Rajčata	1	1,5	900
Celer	2	1,5	350
Pomeranč	2	1	650

Volba špatné rychlosti může způsobit, že přístroj nadměrně vibruje.

Doporučujeme nepoužívat přístroj více než 2 minuty nepřetržitě.

* Kvalita a kvantita šťávy se značně liší v závislosti na čerstvosti při sklizni a zejména na odrůdě ovoce nebo zeleniny. Výše uvedená množství šťávy jsou proto pouze orientační.

PRAKTICKÉ RADY

- Před odpeckováním pečlivě umyjte ovoce.
- Obecně platí, že nemusíte odstranit kůru nebo slupku. Stačí pouze oloupat ovoce s tlustou a hořkou kůrou, jako je citron, pomeranč nebo grapefruit.
- Je obtížné získávat šťávu z banánů, avokáda, ostružin, fíků, lilků a jahod.
- Vyberte si čerstvé, zralé ovoce a zeleninu, které dávají více šťávy. Tento přístroj je vhodný pro ovoce, jako jsou jablka, hrušky, pomeranče, hrozny, granátová jablka a zeleninu, jako jsou mrkve, okurky, rajčata, červená řepa a celer.
- Pokud používáte přezrálé ovoce, síto se ucpe mnohem rychleji a vytěžíte méně šťávy.
- Důležité: Všechna šťáva musí být okamžitě spotřebována. Při kontaktu se vzduchem velmi rychle oxiduje, což může změnit její chuť, barvu a výživnou hodnotu. Jablková a hrušková šťáva rychle zhnědne. Přidejte pár kapek citrónové šťávy pro zpomalení tohoto zabarvení.

ČIŠTĚNÍ

- Všechny odnímatelné části (**A, B, C, D, G a L**) lze mýt v myčce nádobí, s výjimkou sběrače šťávy (**E**). Sběrač šťávy (**E**) se musí vyčistit ihned po použití v mýdlové vodě.
- Tento spotřebič je snadnější vyčistit ihned po použití.
- K čištění spotřebiče nepoužívejte abrazivní houbičky, aceton, alkohol (bílý líh) atd.
- Na síto použijte dodaný kartáč (**M**).
- Se sítem je třeba zacházet opatrně. Zabraňte jakémukoli špatnému zacházení, které může ovlivnit výkon spotřebiče. Vyměňte síto při prvním náznaku opotřebení nebo poškození.
- Motorovou jednotku čistěte pomocí vlhkého hadříku. Pečlivě osušte.
- Nikdy nesmíte motorovou jednotku ponořit pod vodu.

CO DĚLAT, KDYŽ VÁŠ SPOTŘEBIČ NEFUNGUJE?

PROBLÉMY	PŘÍČINY	ŘEŠENÍ
Spotřebič nefunguje.	Zástrčka není správně vložena; ovládací knoflík (I) není v poloze „1“ ani „2“.	Zapojte spotřebič do zásuvky se správným napětím. Otočte ovládací knoflík na rychlost „1“ nebo „2“.
	Kryt (C) není správně zabezpečen.	Zkontrolujte, zda je kryt (C) řádně zajištěn bezpečnostní svorkou (H) a ve správné poloze v drážkách.
Spotřebič vydává zápach, nebo je velmi horký na dotek, vydává abnormální hluk, nebo čoudí.	Síto (D) není správně namontováno.	Zkontrolujte, zda je síto (D) správně nasazeno na hnací hřídel (J) .
	Množství zpracovávaného ovoce nebo zeleniny je příliš velké.	Nechte přístroj vychladnout a snižte množství zpracovávaného ovoce nebo zeleniny.
Tok šťávy klesá.	Síto (D) je ucpáno.	Vypněte spotřebič, vyčistěte plnicí trubici (B) a síto (D) .
V případě jakýchkoli problémů nebo závad se obraťte na servisní středisko.		

CS

LEÍRÁS

A Lenyomkodó	H Biztonsági rögzítő
B Adagoló	I Beállító gomb (2 sebesség)
C Burkolat	J Hajtótengely
D Szűrő	K Motoregység
E Légyűjtő edény	L Létartó edény
F Kifolyófej	M Tisztítókefe
G Rostgyűjtő	N Hableválasztó

BIZTONSÁGI RENDSZER

A készülék biztonsági mechanizmussal van ellátva. A gyümölcsprés elindításához a fedélen **(C)** a biztonsági rögzítőt **(H)** megfelelően rögzíteni kell. A biztonsági rögzítő **(H)** kinyitásával a gyümölcsprés leáll. Egy ciklus végén kérjük, állítsa a beállító gombot **(I)** 0 állásba, és várjon, amíg a szűrő **(D)** teljesen leáll, mielőtt levenné a fedelet.

AZ ELSŐ HASZNÁLAT ELŐTT

- Javasoljuk, hogy mosogasson el minden levehető alkatrészt **(A, B, C, D, E, G, L)** meleg, mosogatószeres vízben (lásd a „Tisztítás” fejezetet). Öblítse le, majd óvatosan szárítsa meg.
- Csomagolja ki a készüléket, és helyezze stabil munkafelületre.
- Ellenőrizze, hogy a készülék elindítása előtt minden csomagolást eltávolított-e.

A KÉSZÜLÉK HASZNÁLATA

- Helyezze a légyűjtő edényt **(E)** a készülék testére (lásd 1. ábra).
- Helyezze a szűrőt **(D)** a légyűjtő edénybe **(E)**. Ellenőrizze, hogy a szűrő megfelelően a hajtótengelyre **(J)** rögzült-e (lásd 2. ábra).
- Helyezze a rostgyűjtőt **(G)** a készülék hátsó részére (lásd 3. ábra).
- Helyezze a fedelet **(C)** a készülékre, a kifolyót pedig a hátsó részre (lásd 4. ábra).
- Tolja a biztonsági rögzítőt **(H)** a hátsó részre, amíg a helyére nem rögzül. „Kattanó” hangot fog hallani (lásd 5. ábra).
- Csúsztassa a lenyomkodót **(A)** az adagolóba **(B)** úgy, hogy a lenyomkodó végét az adagoló kis barázdájába illeszti (lásd 5. ábra).

- A létartó edényben **(L)** van egy kis hableválasztó **(N)**, amely a habot az edényben tartja, amikor a lét a pohárba tölti. Ha nem akarja leválasztani a habot, akkor vegye ki a hableválasztót **(N)**.
- Helyezze a légyűjtő edényt **(L)** a kifolyó alá a készülékkel szemben (lásd 6. ábra).
- Csatlakoztassa a készüléket.
- A készülék elindításához használja a beállító gombot **(I)**.
- Helyezze be a gyümölcsöt vagy zöldséget az adagolóba **(B)**.
- A gyümölcsöt és zöldséget csak akkor szabad behelyezni, ha jár a motor.
- Ne nyomja túl erősen a lenyomkodót **(A)**. Ne használjon más eszközöket. SOHA NE használja az ujjait!
- Ha befejezte, állítsa le a készüléket, ehhez fordítsa a beállító gombot **(I)** 0 állásba, és várjon, amíg a szűrő **(D)** teljesen leáll.
- Ha a rostgyűjtő **(G)** megtelik, vagy a lé lassabban folyik, akkor ürítse ki a rostgyűjtőt, és tisztítsa meg a szűrőt és a fedelet.
- **Vegye le a „légyűjtő edényt + a szűrőt” úgy, hogy két kézzel függőlegesen húzza (lásd 6. és 7. ábra).**

MELYIK SEBESSÉGET HASZNÁLJAM?

Hozzávalók	Sebesség	Körülbelüli súly (kg-ban)	Lé mennyisége ml-ben (*)
Alma	2	1	650
Körte	2	1	600
Sárgarépa	2	1	600
Uborka	1	1 (kb. 2 uborka)	600
Szőlő	1	1	450
Paradicsom	1	1,5	900
Zeller	2	1,5	350
Narancs	2	1	650

Ha nem megfelelő sebességet választ, akkor a készülék abnormálisan rázkódhat.

Javasoljuk, hogy a készüléket folyamatosan 2 percnél tovább ne használja.

* A lé minősége és mennyisége az egyes gyümölcsök és zöldségek frissességétől és fajtájától függ. Ezért a lé fent megadott mennyiségét körülbelüli értéként adtuk meg.

PRAKTIKUS TIPPEK

- Préselés előtt alaposan mossa meg a gyümölcsöt.
- Általában nem kell meghámozni. Csak a vastag és keserű héjat kell levágni, például citrom, narancs, grapefruit.
- Nehéz lét facsarni a banánból, avokádóból, szederből, fügéből, padlizsánból és földieperből.
- Válasszon friss, érett gyümölcsöt és zöldséget, ezek lédúsabbak. A készülék olyan gyümölcsökhöz, mint alma, körte, narancs, szőlő, gránátalma és olyan zöldségekhez mint sárgarépa, uborka, paradicsom, cékla és zeller alkalmas.
- Ha túlérett gyümölcsöket használ, akkor a szűrő gyorsabban eltömődik, és kevesebb lé képződik.
- Fontos: Minden lét azonnal el kell fogyasztani. Ha levegő éri, akkor gyorsan oxidálódik, ami megváltoztathatja az ízét, színét és táplálék értékét. Az alma és körte lé gyorsan beburnul. Tegyen hozzá pár csepp citromlét az elszíneződés lelassításához.

TISZTÍTÁS

- Minden kivehető alkatrész **(A, B, C, D, G and L)** mosogatógépben mosogatható, kivéve a légyűjtő edényt **(E)**. A légyűjtő edényt **(E)** használat után azonnal meg kell tisztítani mosogatószeres vízben.
- A készüléket könnyebb tisztítani közvetlenül használat után.
- Ne használjon súroló hatású szivacsot, acetont, alkoholt (lakkbenzin) stb. a készülék tisztításához.
- A szűrőhöz a mellékelt kefé **(M)** használja.
- Óvatosan bánjon a szűrővel. Kerülje az olyan helytelen kezelést, amely befolyásolhatja a készülék teljesítményét. Ha az elhasználódás vagy sérülés jele mutatkoznak, cserélje ki a szűrőt.
- Tisztítsa meg a motoregységet egy nedves ruhával. Óvatosan szárítsa meg.
- Soha ne merítse víz alá a motoregységet.

MIT TEGYEN, HA A KÉSZÜLÉK NEM MŰKÖDIK?

PROBLÉMÁK	OKOK	MEGOLDÁSOK
A készülék nem működik.	A csatlakozódugó nincs megfelelően csatlakoztatva; a beállító gomb (I) nincs „1” vagy „2” állásban.	Csatlakoztassa a készüléket egy megfelelő elektromos aljzathoz. Fordítsa el a gombot „1” vagy „2” sebesség állásba.
	A fedél (C) nincs megfelelően biztosítva.	Ellenőrizze, hogy a fedél (C) megfelelően van-e rögzítve a biztonsági rögzítővel (H) , és megfelelően van-e behelyezve a hornyokba.
A készülékből szag áramlik, vagy nagyon forró, rendellenes hangot ad, vagy füstöl.	A szűrő (D) nincs megfelelően behelyezve.	Ellenőrizze, hogy a szűrő (D) megfelelően van-e a hajtótengelyre (J) helyezve.
	Túl nagy mennyiségű gyümölcsöt vagy zöldséget dolgozott fel.	Hagyja kihűlni a készüléket, és csökkentse a feldolgozandó gyümölcs vagy zöldség mennyiségét.
Csökken a lé mennyisége.	A szűrő (D) eltömődött.	Kapcsolja ki a készüléket, tisztítsa meg az adagolót (B) és a szűrőt (D) .
Egyéb probléma vagy hiba esetén kérjük, lépjen kapcsolatba egy hivatalos márkaszervizzel.		

HU

DESCRIERE

- | | |
|----------------------------------|--------------------------------------|
| A Dispozitiv de împingere | H Clemă de siguranță |
| B Tub de alimentare | I Buton de comandă (2 viteze) |
| C Capac | J Arbore de antrenare |
| D Sită | K Corpul motorului |
| E Colector de suc | L Vas pentru suc |
| F Orificiu de evacuare | M Perie de curățare |
| G Colector de pulpă | N Separator de spumă |

SISTEM DE SIGURANȚĂ

Acest aparat este echipat cu un mecanism de siguranță. Pentru a porni aparatul, capacul (**C**) trebuie să fie asigurat în mod corespunzător de către clema de siguranță (**H**). La deschiderea clemei de siguranță (**H**) se va opri storcătorul. La sfârșitul unui ciclu, poziționați butonul de comandă (**I**) la 0 și așteptați până când sita (**D**) se oprește complet înainte de a scoate capacul.

ÎNAINTE DE PRIMA UTILIZARE

- Vă recomandăm să spălați toate componentele detașabile (**A, B, C, D, E, G, L**) cu apă caldă și săpun (a se vedea paragraful „Curățare”). Clățiți-le și uscați-le cu atenție.
- Despachetați aparatul și puneți-l pe o suprafață solidă și stabilă de lucru.
- Asigurați-vă că toate ambalajele au fost îndepărtate înainte a porni aparatul.

UTILIZAREA APARATULUI

- Așezați colectorul de suc (**E**) pe corpul aparatului (vezi Fig. 1).
- Așezați sita (**D**) în colectorul de suc (**E**). Asigurați-vă că sita este prinsă în mod corespunzător pe arborele de antrenare (**J**) (vezi Fig. 2).
- Montați colectorul de pulpă (**G**) la partea din spate a aparatului (vezi Fig. 3).
- Montați capacul (**C**) pe aparat cu orificiul de scurgere spre partea din spate (vezi Fig. 4).
- Împingeți clema de siguranță (**H**) spre spate, până când se fixează în poziție. Veți auzi un „clic” sonor (vezi Fig. 5).

- Glisați dispozitivul de împingere **(A)** în tubul de alimentare **(B)** aliniind canelura de pe dispozitivul de împingere cu nervura mică din tubul de alimentare (vezi Fig. 5).
- Vasul pentru suc **(L)** are un separator mic de spumă **(N)** care menține spuma în vas când turnați suc într-un pahar. Dacă nu doriți să se separe spuma, scoateți separatorul de spumă **(N)**.
- Așezați vasul de suc **(L)** sub orificiul de evacuare din fața aparatului (vezi Fig. 6).
- Introduceți ștecherul aparatului în priză.
- Pentru a porni aparatul, folosiți butonul de comandă **(I)**.
- Introduceți fructele sau legumele prin tubul de alimentare **(B)**.
- Fructele și legumele trebuie să fie introduse numai în timp ce motorul este pornit.
- Nu apăsați prea tare pe dispozitivul de împingere **(A)**. Nu utilizați nicio altă ustensilă. Nu împingeți NICIODATĂ cu degetele.
- După ce ați terminat, oprți aparatul prin rotirea butonului de comandă **(I)** la 0 și așteptați până când sita **(D)** se oprește complet.
- În cazul în care colectorul de pulpă **(G)** este plin sau debitul de suc încetinește, goliți colectorul de pulpă și curățați sita și capacul.
- **Scoateți ansamblul „colector de suc + filtru” prin tragere pe verticală, folosind ambele mâini (vezi Fig. 7 și 8).**

CE VITEZĂ SĂ FOLOSESC?

Ingrediente	Viteză	Greutate aprox. (în kg)	Cantitatea de suc obținut în ml (*)
Mere	2	1	650
Pere	2	1	600
Morcovi	2	1	600
Castraveți	1	1 (aproximativ 2 castraveți)	600
Struguri	1	1	450
Roșii	1	1,5	900
Țelină	2	1,5	350
Portocale	2	1	650

Alegerea vitezei greșite poate provoca vibrații anormale ale aparatului.

Se recomandă să utilizați aparatul timp de maximum 2 minute în continuu.

* Calitatea și cantitatea de suc variază foarte mult în funcție de prospețimea, momentul recoltării și soiul special de fructe sau de legume. Cantitățile de suc indicate mai sus sunt, prin urmare, aproximative.

SFATURI PRACTICE

- Spălați fructele cu atenție înainte de scoaterea sâmburilor.
- În general, nu este nevoie să scoateți coaja acestora. Trebuie să cojiți doar fructele cu coajă groasă și amară, cum sunt lămâile, portocalele, grepfruturile.
- Este dificil să extrageți suc din banane, avocado, mure, smochine, vinete și căpșuni.
- Alegeți fructe și legume proaspete și coapte, ele vor produce mai mult suc. Acest aparat este adecvat pentru fructe precum merele, perele, portocalele, strugurii, rodiile și legume precum morcovii, castraveții, roșiile, sfecla roșie și țelina.
- În cazul în care utilizați fructe excesiv de coapte, sita se va înfunda mai repede și se va extrage mai puțin suc.
- Important: Tot sucul trebuie să fie consumat imediat. La contactul cu aerul, acesta se oxidează foarte repede, ceea ce poate schimba gustul, culoarea și valoarea nutritivă. Sucurile din mere și pere devin repede maro. Adăugați câteva picături de suc de lămâie pentru a încetini această decolorare.

CURĂȚAREA

- Toate componentele detașabile (**A, B, C, D, G și L**) se pot curăța în mașina de spălat vase, cu excepția colectorului de suc (**E**). Colectorul de suc (**E**) trebuie să fie curățat imediat după utilizare în apă cu săpun.
- Acest aparat este mai ușor de curățat imediat după utilizare.
- Nu folosiți bureți abrazivi, acetonă, alcool (terebentină) etc. pentru a curăța aparatul.
- Folosiți peria furnizată (**M**) pentru sită.
- Sita trebuie să fie manipulată cu grijă. Evitați orice manipulări greșite care ar putea afecta performanțele aparatului. Înlocuiți sita la primul semn de uzură sau de deteriorare.
- Ștergeți corpul motorului cu o cârpă umedă. Uscați cu atenție.
- Nu scufundați niciodată corpul motorului în apă.

CE SOLUȚII AVEȚI DACĂ APARATUL NU FUNCȚIONEAZĂ?

PROBLEME	CAUZE	SOLUȚII
Aparatul nu funcționează.	Ștecherul nu este introdus corect; butonul de comandă (I) nu este nici pe „1”, nici pe „2”.	Introduceți ștecherul aparatului într-o priză având tensiunea corectă. Rotiți butonul de comandă pe viteza „1” sau „2”.
	Capacul (C) nu este fixat în mod corespunzător.	Verificați dacă capacul (C) este fixat în mod corespunzător de către clema de siguranță (H) și este poziționat corect în caneluri.
Aparatul emană un miros sau este foarte fierbinte la atingere, face un zgomot anormal sau emană fum.	Sita (D) nu este montată corect.	Verificați dacă sita (D) este montată corespunzător pe arborele de antrenare (J) .
	Cantitatea de fructe sau de legume prelucrate este prea mare.	Lăsați aparatul să se răcească și reduceți cantitatea de fructe sau de legume care sunt prelucrate.
Debitul de suc scade.	Sita (D) este blocată.	Opriti aparatul, curățați tubul de alimentare (B) și sita (D) .
Pentru orice alte probleme sau defecte, vă rugăm să contactați centrul local de service autorizat.		

RO

POPIS

- | | |
|---------------------------|--|
| A Posunovač | H Bezpečnostná svorka |
| B Plniaca trubica | I Ovládací gombík (2 rýchlosti) |
| C Kryt | J Hnací hriadeľ |
| D Sito | K Motorová jednotka |
| E Zberač šťavy | L Nádoba na šťavu |
| F Výlevka | M Čistiaca kefa |
| G Nádoba na dužinu | N Oddelovač peny |

BEZPEČNOSTNÝ SYSTÉM

Tento spotrebič je vybavený bezpečnostným mechanizmom. Ak chcete zapnúť odšťavovač, kryt (**C**) musí byť riadne zaistený bezpečnostnou svorkou (**H**). Otvorenie bezpečnostnej svorky (**H**) zastaví odšťavovač. Na konci cyklu nastavte ovládací gombík (**I**) na 0 a pred odstránením krytu počkajte, kým sa sito (**D**) úplne zastaví.

PRED PRVÝM POUŽITÍM

- Odporúčame umyť všetky odnímateľné časti (**A, B, C, D, E, G, L**) v teplej mydlovej vode (pozrite si časť „Čistenie“). Opatrne ich opláchnite a nechajte úplne vyschnúť.
- Spotrebič rozbalte a položte na pevnú a stabilnú pracovnú plochu.
- Pred použitím spotrebiča sa uistite, že všetok obalový materiál bol odstránený.

POUŽÍVANIE SPOTREBIČA

- Umiestnite zberač šťavy (**E**) na teleso spotrebiča (pozrite si obr. 1).
- Umiestnite sito (**D**) do zberača šťavy (**E**). Uistite sa, že sito je správne pripojené na hnací hriadeľ (**J**) (pozrite si obr. 2).
- Umiestnite nádobu na dužinu (**G**) do zadnej časti spotrebiča (pozrite si obr. 3).
- Nasadte kryt (**C**) na spotrebič s výtokom smerom dozadu (pozrite si obr. 4).
- Zatlačte bezpečnostnú svorku (**H**) dozadu, kým nezapadne na svoje miesto. Budete počuť „cvaknutie“ (pozrite si obr. 5).
- Zasuňte posunovač (**A**) do plniacej trubice (**B**) a zarovnajte pritom

drážku na posunovači s malým výstupkom na plniacej trubici (pozrite si obr. 5).

- Nádoba na šťavu (**L**) obsahuje malý oddelovač peny (**N**), ktorý zadržiava penu v nádobke pri nalievaní šťavy do pohára. Ak si neželáte oddelovať penu, vyberte oddelovač peny (**N**).
- Umiestnite nádobu na šťavu (**L**) pod výlevku v prednej časti spotrebiča (pozrite si obr. 6).
- Pripojte spotrebič do elektrickej siete.
- Spotrebič spustíte pomocou ovládacieho gombíka (**I**).
- Vložte ovocie alebo zeleninu do plniacej trubice (**B**).
- Ovocie a zeleninu vkladajte len vtedy, keď je motor v chode.
- Netlačte príliš silno na posunovač (**A**). Nepoužívajte žiadne iné náčinie. NIKDY netlačte prstami.
- Po dokončení zastavte spotrebič otočením ovládacieho gombíka (**I**) na 0 a počkajte, kým sa sito (**D**) úplne zastaví.
- Keď sa nádoba na dužinu (**G**) zaplní, alebo sa výtok šťavy spomaľuje, vyprázdňte nádobu na dužinu a vyčistite sito a kryt.
- **Vyberte zostavu „zberača šťavy + filter“ zvislým ťahom obomi rukami (pozrite si obr. 7 a 8).**

SK

AKÚ RÝCHLOSŤ POUŽÍVAŤ?

Prísady	Rýchlosť	Pribl. hmotnosť (v kg)	Množstvo získanej šťavy v ml (*)
Jablká	2	1	650
Hrušky	2	1	600
Mrkvy	2	1	600
Uhorky	1	1 (asi 2 uhorky)	600
Hrozno	1	1	450
Paradajky	1	1,5	900
Zeler	2	1,5	350
Pomaranč	2	1	650

Volba nesprávnej rýchlosti môže spôsobiť nadmerné vibrovanie spotrebiča.

Odporúčame používať spotrebič najviac 2 minúty nepretržite.

* Kvalita a množstvo šťavy sa veľmi líši v závislosti na čerstvosti pri zbere a na určitej odrode ovocia alebo zeleniny. Vyššie uvedené množstvá šťavy sú preto len orientačné.

PRAKTICKÉ RADY

- Pred odkôstkovaním starostlivo umyte ovocie.
- Všeobecne platí, že nemusíte odstraňovať kôru alebo šupku. Stačí len olúpať ovocie s hrubou a horkou kôrou, napríklad citrón, pomaranč, grapefruit.
- Je ťažké získať šťavu z banánov, avokáda, černíc, fíg, baklažánov a jahôd.
- Vyberte si čerstvé, zrelé ovocie a zeleninu, ktoré poskytujú viac šťavy. Tento spotrebič je vhodný pre ovocie, ako sú jablká, hrušky, pomaranče, hrozno, granátové jablká a zeleninu, ako sú mrkvy, uhorky, paradajky, červená repa a zeler.
- Ak použijete prezreté ovocie, sito sa zanesie oveľa rýchlejšie a získate menej šťavy.
- Dôležité: Všetok šťavu sa musí skonzumovať okamžite. Pri kontakte so vzduchom veľmi rýchlo oxiduje, čo môže zmeniť jej chuť, farbu a výživnú hodnotu. Jablkové a hruškové šťavy rýchlo zhnednú. Pridajte pár kvapiek citrónovej šťavy, ktorá spomalí toto zafarbenie.

ČISTENIE

- Všetky odnímateľné časti (**A, B, C, D, G a L**) je možné umývať v umývačke riadu, s výnimkou zberača šťavy (**E**). Zberač šťavy (**E**) sa musí vyčistiť ihneď po použití v saponátovej vode.
- Tento spotrebič sa ľahšie čistí ihneď po použití.
- Na čistenie spotrebiča nepoužívajte abrazívne špongie, acetón, alkohol (biely lieh) atď.
- Na sito (**M**) použite dodanú kefku.
- So sitom zaobchádzajte opatrne. Zabráňte nesprávnemu zaobchádzaniu, ktoré môže ovplyvniť výkon spotrebiča. Vymeňte sito pri prvom náznaku opotrebovania alebo poškodenia.
- Motorovú jednotku čistite vlhkou handričkou. Dôkladne osušte.
- Nikdy neponárajte motorovú jednotku pod vodu.

ČO ROBIŤ, KEĎ VÁŠ SPOTREBIČ NEFUNGUJE

PROBLÉMY	PRÍČINY	RIEŠENIA
Spotrebič nefunguje.	Zástrčka nie je správne vložená; ovládací gombík (I) nie je ani v jednej z polôh „1“ alebo „2“.	Zapojte spotrebič do zásuvky so správnym napätím. Otočte ovládací gombík na rýchlosť „1“ alebo „2“.
	Kryt (C) nie je správne zabezpečený.	Skontrolujte, či je kryt (C) riadne zaistený bezpečnostnou svorkou (H) a v správnej polohe v drážkach.
Spotrebič vydáva zápach, alebo je veľmi horúci na dotyk, robí nezvyčajný hluk alebo dymí.	Sito (D) nie je správne namontované.	Skontrolujte, či je sito (D) správne nasadené na hnací hriadeľ (J) .
	Množstvo spracovávaného ovocia alebo zeleniny je príliš veľké.	Nechajte prístroj vychladnúť a znížte množstvo spracovávaného ovocia alebo zeleniny.
Výtok šťavy klesá.	Sito (D) je zanesené.	Vypnite spotrebič, vyčistite plniacu trubicu (B) a sito (D) .
V prípade akéhokoľvek iného problému alebo poruchy sa obráťte na servisné stredisko.		

SK

OPIS

- | | |
|--------------------------------------|--------------------------------------|
| A Tlačilo | H Varnostna sponka |
| B Kanal za dodajanje sestavin | I Varnostni gumb (2 hitrosti) |
| C Pokrov | J Priključna gred |
| D Cedilo | K Motorna enota |
| E Zbiralnik za sok | L Vrč za sok |
| F Dulec za nalivanje | M Krtača za čiščenje |
| G Zbiralnik za kašo | N Ločevalec pene |

VARNOSTNI SISTEM

Naprava je opremljena z varnostnim mehanizmom. Za zagon sokovnika mora biti pokrov (**C**) pravilno zaprt z varnostno sponko (**H**). Če boste varnostno sponko (**H**) odpri, se bo sokovnik ustavil. Ob koncu cikla varnostni gumb (**I**) obrnite v položaj 0 in počakajte, da se cedilo (**D**) popolnoma ustavi preden boste odstranili pokrov.

PRED PRVO UPORABO

- Priporočamo vam, da vse dele, ki jih je mogoče odstraniti (**A, B, C, D, E, G, L**), operete v topli milnici (glejte poglavje »Čiščenje«). Previdno jih izperite in posušite.
- Napravo odstranite iz embalaže in jo postavite na trdno in stabilno delovno površino.
- Pred uporabo naprave se prepričajte, da ste odstranili vso embalažo.

UPORABA NAPRAVE

- Zbiralnik za sok (**E**) postavite na ohišje naprave (glejte sliko 1).
- Cedilo (**D**) postavite v zbiralnik za sok (**E**). Prepričajte se, da je cedilo pravilno pripeto na priključno gred (**J**) (glejte sliko 2).
- Na zadnjo stran naprave namestite zbiralnik za kašo (**G**) (glejte sliko 3).
- Pokrov (**C**) namestite na napravo tako, da bo dulec obrnjen proti zadnji strani naprave (glejte sliko 4).
- Varnostno sponko (**H**) potisnite proti zadnjemu delu, da se zaskoči na mesto. Zaslišali boste »klik« (glejte sliko 5).

- Tlačilo **(A)** potisnite v kanal za dodajanje sestavin **(B)** tako, da poravnate zarezo na tlačilu z majhnim grebenom v kanalu za dodajanje sestavin (glejte sliko 5).
- Vrč za sok **(L)** ima majhen izločevalc pene **(N)**, ki ohranja peno v vrču, medtem ko sok nalivate v kozarec. Če pene ne želite izločiti iz soka, odstranite izločevalc pene **(N)**.
- Vrč za sok **(L)** postavite pod dulec za nalivanje na sprednji strani naprave (glejte sliko 6).
- Priklopite napravo v električno vtičnico.
- Napravo vklopite s kontrolnim gumbom **(I)**.
- Sadje ali zelenjavo vstavite skozi kanal za dodajanje sestavin **(B)**.
- Sadje in zelenjavo lahko dodajate le, ko je naprava vklopljena.
- Tlačila **(A)** ne potiskajte s preveliko silo. Namesto tlačila ne uporabljajte nobenega drugega pripomočka. Sestavin NIKOLI ne potiskajte s prsti.
- Ko končate, ustavite napravo tako, da kontrolni gumb **(I)** obrnete v položaj 0 in počakajte, da se cedilo **(D)** popolnoma ustavi.
- Ko je zbiralnik za kašo **(G)** popolnoma poln oziroma se pretok soka upočasni, izpraznite zbiralnik za kašo ter očistite cedilo in pokrov.
- **Odstranite sklop zbiralnika za sok in filtra tako, da ga z obema rokama potegneta navzgor (glejte sliki 7 in 8).**

SL

KATERO HITROST UPORABITI?

Sestavine	Hitrost	Približna teža (v kg)	Količina pridobljenega soka v ml (*)
Jabolka	2	1	650
Hruške	2	1	600
Korenje	2	1	600
Kumare	1	1 (približno 2 kumari)	600
Grozdje	1	1	450
Paradižnik	1	1,5	900
Zelena	2	1,5	350
Pomaranča	2	1	650

Izbira napačne hitrosti lahko povzroči neobičajne vibracije naprave.

Priporočamo vam, da naprave ne uporabljate neprekinjeno več kot 2 minuti.

* Kakovost in količina soka se zelo razlikujeta glede na svežino ter vrsto sadja in zelenjave ob obiranju. Zgoraj navedene količine soka so zato približne.

PRAKTIČNI NASVETI

- Pred odstranjevanjem koščic sadje temeljito operite.
- Na splošno vam ni treba odstranjevati lupine ali olupka. Olupite le sadje z debelo in grenko lupino, kot so limona, pomaranča, grenivka.
- Iz banan, avokada, robid, fig, jajčevcev in jagod je težko pridobiti sok.
- Izberite sveže zrelo sadje in zelenjavo, saj boste dobili več soka. Ta naprava je primerna za sadje, kot so jabolka, hruške, pomaranče, grozdje, granatna jabolka in zelenjavo, kot je korenje, kumare, paradižnik, rdeča pesa in zelena.
- Če uporabljate preveč zrelo sadje, se bo cedilo hitreje zamašilo in pridobili boste manj soka.
- Pomembno: Ves sok je treba popiti takoj. V stiku z zrakom sok zelo hitro oksidira, kar spremeni njegov okus, barvo in hranilno vrednost. Jabolčni in hruškov sok hitro postaneta rjava. Za upočasnitev razbarvanja dodajte nekaj kapljic limoninega soka.

ČIŠČENJE

- Vse dele, ki jih je mogoče odstraniti (**A, B, C, D, G in L**), razen zbiralnika za sok, lahko operete v pomivalnem stroju. Zbiralnik za sok (**E**) morate očistiti v milnici takoj po uporabi.
- Napravo je enostavneje očistiti takoj po uporabi.
- Za čiščenje naprave ne uporabljajte abrazivnih gobic, acetona, alkohola (beli špirit) itd.
- Za čiščenje cedila uporabite priloženo krtačo (**M**).
- S cedilom morate ravnati previdno. Izognite se kakršni koli nepravilni uporabi, ki lahko vpliva na delovanje naprave. Cedilo zamenjajte ob prvih znakih obrabe ali poškodb.
- Motorno enoto očistite z vlažno krpo. Enoto dobro posušite.
- Motorne enote nikoli ne potopite v vodo.

KAKO UKREPATI, ČE VAŠA NAPRAVA NE DELUJE?

TEŽAVE	VZROKI	REŠITVE
Naprava ne deluje.	Vtič ni pravilno vstavljen; kontrolni gumb (I) ni nastavljen na 1 ali 2.	Napravo priključite v vtičnico s pravilno napetostjo. Kontrolni gumb obrnite na hitrost 1 ali 2.
	Pokrov (C) ni pravilno pritrjen.	Prepričajte se, da je pokrov (C) pravilno pritrjen z varnostno sponko (H) in pravilno vstavljen v zareze.
Naprava oddaja vonj ali je zelo vroča na dotik oziroma ustvarja neobičajen hrup ali se kadi.	Cedilo (D) ni pravilno nameščeno.	Preverite, če je cedilo (D) pravilno nameščeno na priključno gred (J) .
	Količina sadja ali zelenjave za obdelavo je prevelika.	Pustite, da se naprava ohladi in zmanjšajte količino sadja ali zelenjave za obdelavo.
Pretok soka se zmanjšuje.	Cedilo (D) je zamašeno.	Izklopite napravo, očistite kanal za dodajanje sestavin (B) in cedilo (D) .
Za katero koli drugo težavo ali okvaro stopite v stik s pooblaščenim servisnim centrom.		

SL

OPIS

- | | |
|--------------------------------------|-------------------------------------|
| A Potiskivač | H Bezbednosna poluga |
| B Cev za punjenje | I Kontrolno dugme (2 brzine) |
| C Poklopac | J Pogonska osovina |
| D Sito | K Jedinica motora |
| E Posuda za sakupljanje soka | L Bokal za sok |
| F Kljun za sipanje | M Četkica za čišćenje |
| G Posuda za sakupljanje pulpe | N Separator pene |

BEZBEDNOSNI SISTEM

Ovaj aparat je opremljen bezbednosnim mehanizmom. Za pokretanje sokovnika, poklopac (**C**) mora da bude propisno pričvršćen bezbednosnom polugom (**H**). Otvaranje bezbednosne poluge (**H**) će da zaustavi rad sokovnika. Na završetku ciklusa stavite kontrolno dugme (**I**) u položaj 0 i sačekajte do potpunog zaustavljanja sita (**D**) pre nego što skinete poklopac.

PRE PRVE UPOTREBE

- Preporučujemo da sve demontažne delove (**A, B, C, D, E, G, L**) operete u toploj sapunici (pogledajte odeljak "Čišćenje"). Isperite delove i pažljivo ih osušite.
- Raspakujte aparat i stavite ga na čvrstu i stabilnu radnu površinu.
- Pre pokretanja aparata proverite da li je sva ambalaža uklonjena.

KORIŠĆENJE APARATA

- Stavite posudu za sakupljanje soka (**E**) na telo aparata (pogledajte sl. 1).
- U posudu za sakupljanje soka (**E**) stavite sito (**D**). Uverite se da je sito propisno pričvršćeno na pogonsku osovinu (**J**) (pogledajte sl. 2).
- Stavite posudu za sakupljanje pulpe (**G**) na zadnju stranu aparata (pogledajte sl. 3).
- Na aparat stavite poklopac (**C**), tako da mu kljun za sipanje bude okrenut na zadnju stranu (pogledajte sl. 4).
- Gurajte bezbednosnu polugu (**H**) na zadnju stranu, sve dok ne ulegne u svoje ležište. Čućete zvuk "klika" (pogledajte sl. 5).

- Gurnite potiskivač **(A)** u cev za punjenje **(B)** poravnavajući žleb na potiskivaču sa malom brazdom na cevi za punjenje (pogledajte sl. 5).
- Bokal za sok **(L)** ima mali separator pene **(N)**, koji zadržava penu u bokalu kada izlivate sok u čašu. Ako ne želite odvajati penu, izvadite separator pene **(N)**.
- Stavite bokal za sok **(L)** ispod kljuna za sipanje sa prednje strane aparata (pogledajte sl. 6).
- Priključite aparat na napajanje strujom.
- Za pokretanje aparata, koristite kontrolno dugme **(I)**.
- Stavite voće ili povrće kroz cev za punjenje **(B)**.
- Voće i povrće treba da se stavlja samo dok motor radi.
- Nemojte previše da pritiskate potiskivač **(A)**. Nemojte da koristite drugi kuhinjski pribor. Nemojte NIKADA da pritiskate prstima.
- Kada završite, zaustavite aparat okretanjem kontrolnog dugmeta **(I)** u položaj 0 i sačekajte da se sito **(D)** potpuno zaustavi.
- Ako je posuda za sakupljanje pulpe **(G)** puna ili ako sok sporije teče, ispraznite posudu za sakupljanje pulpe i očistite sito i poklopac.
- **Demontažne delove "posudu za sok + filter" skinite vertikalnim povlačenjem pomoću obe ruke (pogledajte sl. 7 i 8).**

SR

KOJU BRZINU DA KORISTIM?

Sastojci	Brzina	Približna težina (u kg)	Količina soka koji ste dobili u ml (*)
Jabuke	2	1	650
Kruške	2	1	600
Šargarepe	2	1	600
Krastavci	1	1 (oko 2 krastavca)	600
Grožđe	1	1	450
Paradajz	1	1,5	900
Celer	2	1,5	350
Pomorandža	2	1	650

Izbor pogrešne brzine može da prouzrokuje neobičajenu vibraciju aparata.

Preporučujemo da aparat kontinuirano koristite ne duže od 2 minuta.

* Količina i kvalitet soka se znatno razlikuju prema svežini prilikom branja i određenoj vrsti voća ili povrća. Zbog toga su količine soka koje su navedene iznad približne.

PRAKTIČNI SAVETI

- Voće pažljivo operite pre uklanjanja semenki.
- Generalno, ne morate da uklanjate koru ili ljusku. Potrebno je oljuštiti samo voće koje ima debelu i gorku koru, kao što je limun, pomorandža, grejpfrut.
- Teško je iscediti sok iz banana, avokada, kupina, smokvi, patlidžana i jagoda.
- Izaberite sveže, zrelo voće i povrće, jer ćete dobiti više soka. Ovaj aparat je pogodan za voće, kao što su jabuke, kruške, pomorandže, grožđe, nar i povrće kao što su šargarepe, krastavac, paradajz, cvekla i celer.
- Ako koristite previše zrelo voće, cediljka će se brže začepiti i iscedićete manje soka.
- Važno: Sav sok treba odmah konzumirati. U kontaktu sa vazduhom, sok veoma brzo oksidira, što može da promeni njegov ukus, boju i hranjivu vrednost. Sokovi od jabuke i kruške brzo postaju smeđi. Za usporavanje ove promene boje, dodajte nekoliko kapi soka od limuna.

ČIŠĆENJE

- Svi demontažni delovi (**A, B, C, D, G i L**) mogu da se peru u mašini za pranje sudova, osim posude za sakupljanje soka (**E**). Posudu za sakupljanje soka (**E**) treba prati u sapunici odmah posle korišćenja.
- Ovaj aparat je lakše čistiti odmah posle korišćenja.
- Za čišćenje aparata nemojte da koristite abrazivni sunđer, aceton, alkohol (belo sirće) i sl.
- Za čišćenje sita koristite isporučenu četkicu (**M**).
- Sitom treba pažljivo rukovati. Izbegavajte svako pogrešno rukovanje, koje može da ima negativan uticaj na radni učinak aparata. Zamenite sito kod prvih znakova istrošenosti ili oštećenja.
- Jedinicu motora čistite vlažnom krpom. Pažljivo je osušite.
- Jedinicu motora nemojte nikada da potopate u vodu.

ŠTA UČINITI AKO APARAT NE RADI?

PROBLEMI	UZROCI	REŠENJA
Aparat ne radi.	Čep nije propisno umetnut; kontrolno dugme (I) nije u položaju "1" niti "2".	Priključite aparat u utičnicu sa ispravnim naponom. Okrenite kontrolno dugme u položaj za brzinu "1" ili "2".
	Poklopac (C) nije propisno pričvršćen.	Proverite da li je poklopac (C) propisno pričvršćen bezbednosnom polugom (H) i propisno namešten u žlebove.
Aparat otpušta miris ili je veoma vruć na dodir, stvara neuobičajenu buku ili se dimi.	Sito (D) nije propisno postavljeno.	Proverite da li je sito (D) propisno postavljeno na pogonsku osovinu (J) .
	Količina voća ili povrća koje se obrađuje je prevelika.	Sačekajte da se aparat ohladi i smanjite količinu voća ili povrća koje se obrađuje.
Sok teče u smanjenim količinama.	Sito (D) je blokirano.	Isključite aparat, očistite cev za punjenje (B) i sito (D) .
Za druge probleme ili kvar obratite se našem ovlašćenom servisnom centru.		

SR

OPIS

A Potiskivač	H Poluga za zaključavanje
B Otvor za umetanje	I Upravljačka tipka (2 brzine)
C Poklopac	J Pogonska osovinu
D Filter	K Motor
E Sakupljač soka	L Posuda za sok
F Ljevak	M Četkica za čišćenje
G Sakupljač pulpe	N Separator pjene

SIGURNOSNI SUSTAV

Ovaj uređaj je opremljen sigurnosnim mehanizmom. Za pokretanje sokovnika, poklopac (**C**) mora biti učvršćen sigurnosnom polugom (**H**). Otvaranje sigurnosne poluge (**H**) zaustavlja rad sokovnika. Na kraju ciklusa, postavite izbornik (**I**) na položaj 0 i pričekajte da se filter (**I**) potpuno zaustavi prije uklanjanja poklopcu.

PRIJE PRVE UPORABE

- Preporučamo da sve uklonjive dijelove (**A, B, C, D, E, G, L**) perete u toploj sapunici (pogledajte odjeljak "Čišćenje"). Isperite i pažljivo ih osušite.
- Raspakirajte uređaj i postavite ga na čvrstu, stabilnu radnu površinu.
- Prije uporabe uređaja obavezno odvojite sve dijelove ambalaže.

UPORABA UREĐAJA

- Postavite sakupljač soka (**E**) na tijelo uređaja (pogledajte sl. 1).
- Postavite filter (**D**) na sakupljač soka (**E**). Uvjerite se da je filter pravilno pričvršćen na pogonsku osovinu (**J**) (pogledajte sl. 2).
- Postavite sakupljač pulpe (**E**) na tijelo uređaja (pogledajte sl. 3).
- Postavite poklopac (**C**) na uređaj, a ljevak na stražnji dio (pogledajte sl. 4).
- Gurajte sigurnosnu polugu (**H**) prema straga sve dok ne sjedne na svoje mjesto. Čuti ćete zvučni "klik" (pogledajte sliku 5).
- Gurnite potiskivač (**A**) u otvor za punjenje (**B**) poravnavajući otvor na potiskivaču s malim isturom u otvoru za punjenje (pogledajte sl. 5).
- Posuda sokovnika (**L**) ima mali separator pjene (**N**) koji prilikom točenja soka u čašu drži pjenu u posudi. Ako ne želite odvojiti pjenu, uklonite separator pjene (**N**).

- Postavite posudu za sok (**L**) ispod ljevka s prednje strane uređaja (pogledajte sl. 6).
- Spojite uređaj na napajanje.
- Za pokretanje uređaja, koristite izbornik (**I**).
- Umetnite voće ili povrće kroz otvor za umetanje (**B**).
- Voće i povrće smije se umetati samo dok motor radi.
- Ne pritišćite potiskivač presnažno (**A**). Nemojte koristiti nikakav drugi pribor. NIKADA nemojte gurati prstima.
- Po završetku, zaustavite uređaj okretanjem izbornika (**I**) na položaj 0 i pričekajte da se filter (**I**) potpuno zaustavi.
- Kada se sakupljač pulpe (**G**) napuni ili se protok soka uspori, ispraznite sakupljač pulpe i očistite filter i poklopac.
- **Izvadite sklop "sakupljača soka + filter" povlačenjem okomito s obje ruke (pogledajte sl. 7 i 8).**

KOJU BRZINU KORISTITI?

HR

Sastojci	Brzina	Okvirna težina (u kg)	Količina dobivenog soka u ml (*)
Jabuke	2	1	650
Kruške	2	1	600
Mrkve	2	1	600
Krastavci	1	1 (oko 2 krastavca)	600
Grožđe	1	1	450
Rajčice	1	1,5	900
Celer	2	1,5	350
Naranča	2	1	650

Odabir pogrešne brzine može uzrokovati nenormalne vibracije uređaja.

Preporučljivo je da uređaj ne koristite neprekidno duže od 2 minute.

* Kvaliteta i količina soka jako varira ovisno o svježini ploda prilikom berbe i određenoj vrsti voća ili povrća. Gore navedene količine soka su približne.

PRAKTIČNI SAVJETI

- Voće pažljivo operite prije obrade.
- Uglavnom nije potrebno guliti kožu ili koru. Potrebno je oguliti samo voće s debelom i gorkom korom, poput limuna, naranče, grejpa.
- Teško je napraviti sok od plodova poput banane, avokada, kupine, smokve, patlidžana i jagode.
- Odaberite svježe, zrelo voće i povrće jer ćete od njih dobiti više soka. Ovaj uređaj je pogodan za voće što je jabuka, kruška, naranča, grožđe, šipak i za povrće kao što je mrkva, krastavci, rajčice, cikla i celer.
- Ako koristite prezrelo voće, sito će se začepiti brže i dobit ćete manje soka.
- Važno: Sav sok treba se konzumirati odmah. U dodiru sa zrakom, sok vrlo brzo oksidira, te može promijeniti okus, boju i hranjivu vrijednost. Sok od jabuke i kruške brzo postane smeđ. Dodajte nekoliko kapi limunovog soka kako biste usporili takvo bojenje.

ČIŠĆENJE

- Svi uklonjivi dijelovi (**A, B, C, D, G i L**) mogu se prati u perilici posuđa, osim sakupljača soka (**E**). Sakupljač soka (**E**) mora se oprati odmah nakon upotrebe u sapunastoj vodi.
- Ovaj proizvod lakše je očistiti odmah nakon uporabe.
- Za čišćenje uređaja nemojte koristiti abrazivne spužve, aceton, alkohol (špirit) i tome slično.
- Za čišćenje filtera koristite isporučenu četku (**M**).
- Filterom se mora rukovati s pažljivo. Izbjegavajte pogrešno rukovanje uređajem koje može negativno utjecati na rad uređaja. Zamijenite filter uređaja na prvi znak istrošenosti ili oštećenja.
- Kućište motora obrišite vlažnom krpom. Pažljivo osušite.
- Motor nikada nemojte stavljati pod vodu.

ŠTO UČINITI UKOLIKO UREĐAJ NE RADI

POTEŠKOĆE	UZROCI	RJEŠENJA
Ukoliko uređaj ne radi.	Utikač nije dobro umetnut. Izbornik (I) nije postavljen niti na položaj "1" niti na "2".	Spojite uređaj pomoću utikača na strujno napajanje odgovarajućeg napona. Okrenite izbornik na brzinu "1" ili "2".
	Poklopac (C) nije odgovarajuće postavljen.	Provjerite je li poklopac (C) dobro učvršćen sigurnosnim polugom (H) i pravilno smješten u utore.
Uređaj ima neugodan miris ili je jako vruć na dodir, stvara neobičan zvuk ili iz njega izlazi dim.	Filter (D) nije pravilno postavljen.	Provjerite je li filter (D) pravilno postavljen na pogonsku osovinu (J) .
	Količina voća ili povrća koju obrađujete je prevelika.	Ostavite uređaj da se ohladi i smanjite količinu voća ili povrća koju obrađujete.
Protok soka je smanjen.	Filter (D) je začepljeno.	Isključite uređaj, očistite otvor za umetanje (B) i filter (D) .
Za bilo kakvu drugu poteškoću ili kvar se obratite ovlaštenom servisnom centru.		

HR

KIRJELDUS

A	Tõukur	H	Turvaklamber
B	Etteandetoru	I	Kontrollnupp (2 kiirust)
C	Kaas	J	Veovõll
D	Sõel	K	Mootorüksus
E	Mahlakoguja	L	Mahlakann
F	Valamistila	M	Puhastushari
G	Viljalihakoguja	N	Vahueraldaja

OHUTUSSÜSTEEM

Seade on varustatud ohutussüsteemiga. Mahlapressi käivitamiseks peab kaas (C) olema turvaklambriga (H) abil korralikult fikseeritud. Turvaklambriga (H) avamisel lakkab mahlapress töötamast. Tsükli lõpus tuleb kontrollnupp (I) viia asendisse 0 ja oodata enne katte eemaldamist, kuni sõel (D) on töö täielikult lõpetanud.

ENNE KASUTUSELEVÖTTU

- Soovitame kõik eemaldatavad osad (A, B, C, D, E, G, L) sooja seebivees läbi pesta (vt jaotist „Puhastamine“). Loputada ja kuivatada hoolikalt.
- Võtta seade pakendist välja ja asetada tugevale, stabiilsele tööpinnale.
- Veenduda enne seadme käivitamist, et kogu pakend oleks eemaldatud.

SEADME KASUTAMINE

- Asetada mahlakoguja (E) seadme korpusele (vt joonist 1).
- Paigaldada sõel (D) mahlakogujasse (E). Veenduda, et sõel oleks korralikult veovõllile (J) kinnitatud (vt joonist 2).
- Paigaldada viljalihakoguja (G) seadme tagaossa (vt joonist 3).
- Paigutada kaas (C) seadmele selliselt, et tila jääb tahapoole (vt joonist 4).
- Lükata turvaklambriga (H) tagaosas, kuni see kohale lukustub. Te kuulete klõpsatust (vt joonist 5).
- Lükake tõukur (A) etteandetorusse (B) selliselt, et tõukuri soon on samal joonel etteandetorus oleva väikese kurruga (vt joonist 5).

- Mahlakannul (**L**) on vahueraldaja (**N**), mis hoiab mahla klaasi valamise ajal kannus. Kui te ei soovi vahtu eraldada, eemaldage vahueraldaja (**N**).
- Asetage mahlakann (**L**) seadme esiküljel oleva valamistila alla (vt joonist 6).
- Lülitage seade sisse.
- Seadme käivitamiseks kasutage kontrollnuppu (**I**).
- Pange puu- või köögiviljad etteandetoru (**B**) kaudu pressi.
- Puu- ja köögivilju võib pressi panna ainult siis, kui selle mootor töötab.
- Tõukurit (**A**) ei tohi liiga tugevalt suruda. Muid tarvikuid mitte kasutada. MITTE KUNAGI ei tohi viljade surumiseks sõrmi kasutada.
- Kui olete lõpetanud, lülitage press välja, pöörates kontrollnupu (**I**) asendisse 0, ja oodake, kuni sõel (**D**) on töö täielikult lõpetanud.
- Kui viljalihakoguja (**G**) on täis või kui mahla voolab aeglasemalt, siis tühjendage mahlakoguja ning puhastage sõel ja kaas.
- **Eemaldage mahlakoguja ja filter, tõmmates neid mõlema käega vertikaalselt (vt jooniseid 7 ja 8).**

MILLIST KIIRUST KASUTADA?

ET

Koostisaine	Kiirus	Ligikaudne kaal (kilogrammides)	Saadava mahla kogus milliliitrites (*)
Õunad	2	1	650
Pirnid	2	1	600
Porgandid	2	1	600
Kurgid	1	1 (umbes 2 kurki)	600
Viinamarjad	1	1	450
Tomatid	1	1,5	900
Sellerid	2	1,5	350
Apelsinid	2	1	650

Vale kiiruse valimisel võib seade hakkama ebaloomulikult vibreerima.

Soovitav on mitte kasutada seadet korraga kauem kui 2 minutit.

* Mahla kvaliteet ja kogus erineb oluliselt sõltuvalt puu- ja köögiviljade värskusest kogumise ajal ning nende konkreetsest sordist. Eespool toodud mahlakogused on seetõttu ligikaudsed.

PRAKTILISED NÕUANDED

- Enne kivide eemaldamist peske puuviljad hoolikalt puhtaks.
- Üldjuhul ei ole koort vaja eemaldada. Koorida tuleks ainult paksu ja kibedamaitselise koorega puuvilju nagu sidrunid, apelsinid ja greipfruudid.
- Banaanidest, avokaadodest, murakatest, viigimarjadest, baklažaanidest ja maasikatest on mahla raske välja pressida.
- Valige värsked ja küpsed puu- ja köögiviljad, millest saab rohkem mahla. Seade sobib sellistele puuviljadele nagu õunad, pirnid, apelsinid, viinamarjad, granaatõunad ning köögiviljadele nagu porgandid, kurgid, tomatid, peedid ja sellerid.
- Üleküpsenud puuviljade kasutamisel ummistub sõel kiiremini ning mahla pressitakse vähem.
- NB! Mahl tuleb kohe ära tarbida. Õhuga kokkupuutumisel oksüdeerub mahl väga kiiresti, mille tagajärjel võib muutuda selle maitse, värvus ja toiteväärtus. Õuna- ja pirnimahl muutub kiiresti pruuniks. Värvimuutumise vastu lisage paar tilka sidrunimahla.

PUHASTAMINE

- Kõiki eemaldatavaid osasid (**A, B, C, D, G ja L**) võib puhastada nõudepesumasinas, välja arvatud mahlakogujat (**E**). Mahlakoguja (**E**) tuleb puhastada seebivees kohe pärast kasutamist.
- Seadme puhastamine on lihtsam, kui seda teha kohe kasutamise järel.
- Mitte kasutada puhastamiseks abrasiivseid käsnasid, atsetooni, alkoholi (lakibensiini) jms.
- Sõela jaoks kasutada komplektis olevat harja (**M**).
- Sõela käsitsemisel peab olema ettevaatlik. Vältida väärkäsitlemist, mis võib mõjutada seadme toimimist. Esimeste kulumise või kahjustuste märkide ilmnemisel vahetada sõel välja.
- Mootorüksuse puhastamiseks kasutada niisket lappi. Kuivatage hoolikalt.
- Mootorit ei tohi kunagi vette kasutada.

MIDA TEHA, KUI SEADE EI TÖÖTA?

PROBLEEM	PÕHJUS	LAHENDUS
Seade ei tööta.	Pistik ei ole õigesti sisestatud; kontrollnupp (I) ei ole asendis 1 ega 2.	Sisestada seadme pistik õige pingega pesasse. Pöörata kontrollnupp kiirusele 1 või 2.
	Kaas (C) ei ole korralikult fikseeritud.	Veenduda, et kaas (C) on korralikult turvaklambri (H) abil fikseeritud ja asub soones õiges asendis.
Seadmest tuleb lõhna või see on puudutamisel kuum, töötamisel kostub ebanormaalselt müra või see suitseb.	Sõel (D) ei ole korralikult paigaldatud.	Veenduda, et sõel (D) oleks korralikult veovõllile (J) paigaldatud.
	Puu- või köögiviljadest pressitud mahla kogus on liiga suur.	Lasta seadmel jahtuda ja vähendada pressitavate puu- või köögiviljade kogust.
Mahlavool on vähenenud.	Sõel (D) on ummistunud.	Lülitada seade välja, puhastada etteandetoru (B) ja sõel (D).
Muude probleemide korral võtta ühendust volitatud teeninduskeskusega.		

ET

APRAKSTS

- | | |
|------------------------------|----------------------------------|
| A Bīdnis | H Drošības skava |
| B Iepildīšanas atvere | I Vadības poga (2 ātrumi) |
| C Vāks | J Galvenā vārpsta |
| D Siets | K Motora nodalījums |
| E Sulas savācējs | L Sulas krūze |
| F Tekne | M Birstīte tīrīšanai |
| G Izspaidu tvertne | N Putu atdalītājs |

DROŠĪBAS SISTĒMA

Šī ierīce ir aprīkota ar drošības mehānismu. Lai sāktu darbu ar sulu spiedi, vākam (**C**) ir jābūt pienācīgi nostiprinātam ar drošības skavu (**H**). Drošības skavas (**H**) atvēršana aptur sulu spiedes darbību. Lai noņemtu vāku, pēc darbības pabeigšanas nospiediet uz vadības pogas (**I**) ātrumu "0" un gaidiet, līdz siets (**D**) pilnībā apstājas.

PIRMS PIRMĀS LIETOŠANAS REIZES

- Mēs iesakām mazgāt visas noņemamās daļas (**A, B, C, D, E, G, L**) siltā ziepjūdenī (sk. sadaļu "Tīrīšana"). Rūpīgi noskalojiet un nožāvējiet daļas.
- Izsaīņojiet ierīci un novietojiet to uz cietas un stabilas darba virsmas.
- Pirms iekārtas ieslēgšanas pārlicinieties, vai ir noņemts viss iepakojums.

IERĪCES LIETOŠANA

- Novietojiet sulas savācēju (**E**) uz ierīces korpusa (sk. 1. att.).
- Ievietojiet sietu (**D**) sulas savācējā (**E**). Pārlicinieties, vai siets ir pienācīgi piestiprināts galvenajai vārpstai (**J**) (sk. 2. att.).
- Piestipriniet izspaidu tvertni (**G**) ierīces aizmugurei (sk. 3. att.).
- Piestipriniet vāku (**C**) ierīcei, bet tekni tās aizmugurei (sk. 4. att.).
- Spiediet drošības skavu (**H**) uz aizmuguri, līdz tā nofiksējas. Jūs izdzirdēsiet klikšķi (sk. 5. att.).
- Ievietojiet bīdņi (**A**) iepildīšanas atverē (**B**), pielīdzinot bīdņa rievu iepildīšanas atveres nelielajai šķautnei (sk. 5. att.).

- Sulas krūzei (**L**) ir neliels putu atdalītājs (**N**), kas notur putas krūzē, kamēr sula tiek lieta glāzē. Ja nevēlieties atdalīt putas, noņemiet putu atdalītāju (**N**).
- Novietojiet sulas krūzi (**L**) zem teknes, kas atrodas ierīces priekšpusē (sk. 6. att.).
- Pievienojiet ierīci elektrotīkla kontaktligzdai.
- Lai ieslēgtu ierīci, izmantojiet vadības pogu (**I**).
- Ievietojiet augļus vai dārzeņus iepildīšanas atverē (**B**).
- Augļi un dārzeņi ir jāievieto tikai laikā, kamēr darbojas motors.
- Nespiediet uz bīdņa (**A**) pārāk stipri. Neizmantojiet citus piederumus. NEKAD nespiediet ar pirkstu.
- Kad esiet pabeidzis darbu, apturiet ierīci, nospiežot uz vadības pogas (**I**) ātrumu "0", un gaidiet, līdz siets (**D**) pilnībā apstājas.
- Kad izspaidu tvertne (**G**) ir pilna vai sulas plūsma samazinās, iztukšojiet izspaidu tvertni un noīriet sietu un vāku.
- **Atvienojiet sulas savācēja un filtra kopumu, velkot to ar abām rokām vertikālā virzienā (sk. 7. un 8. att.).**

KĀDU ĀTRUMU IZVĒLĒTIES?

LV

Sastāvdaļas	Ātrums	Aptuvenais svars (kg)	Iegūtais sulas daudzums (ml) (*)
Āboli	2	1	650
Bumbieri	2	1	600
Burkāni	2	1	600
Gurķi	1	1 (apmēram 2 gurķi)	600
Vīnogas	1	1	450
Tomāti	1	1,5	900
Selerijas	2	1,5	350
Apelsīni	2	1	650

Nepareiza ātruma režīma izvēle var izraisīt pārmērīgu ierīces vibrāciju.

Ieteicams nelietot ierīci bez apstājas ilgāk par 2 minūtēm.

* Sulas daudzums un kvalitāte ievērojami atšķiras atkarībā no augļu un dārzeņu ievākšanas brīža un svaiguma, kā arī to šķirnēm. Tādēļ iepriekš minētais sulas daudzums ir aptuvenš.

PRAKTISKI PADOMI

- Pirms izņemat kauliņu, rūpīgi nomazgājiet augli.
- Apvalks vai miza nav obligāti jānoņem. Jānomizo ir tikai augļi ar biezu un rūgtu mizu, piemēram, citroni, apelsīni un greipfrūti.
- Sulas izspiešana no banāniem, avokado, kazenēm, vīgēm, baklažāniem un zemenēm ir sarežģīta.
- Izvēlieties svaigus, nogatavojušos augļus un dārzeņus, jo no tiem iespējams iegūt vairāk sulas. Šī ierīce ir piemērota tādiem augļiem kā āboli, bumbieri, apelsīni, vīnogas, granātāboli un tādiem dārzeņiem kā burkāni, gurķi, tomāti, bietes un selerijas.
- Izmantojot pārāk nogatavojušos augļus, siets ātrāk aizsprostosies un jūs iegūsiet mazāk sulas.
- Svarīgi! Nekavējoties ir jāizlieto visa sula. Kontaktā ar gaisu tā ātri oksidējas, kas var izmainīt tās garšu, krāsu un uzturvērtību. Ābolu un bumbieru sula ātri iegūst brūnu nokrāsu. Pievienojiet pāris citronu sulas pilienus, lai palēninātu šīs krāsas izmaiņas.

TĪRĪŠANA

- Visas noņemamās daļas (**A, B, C, D, G un L**) (izņemot sulas savācēju (**E**)) ir iespējams notīrīt, izmantojot trauku mazgājamo mašīnu. Sulas savācējs (**E**) ir jānomazgā ziepjūdenī uzreiz pēc tā lietošanas.
- Šo ierīci ir vieglāk tīrīt tūlīt pēc tās lietošanas.
- Nelietojiet abrazīvu sūkli, acetonu, alkoholu (spirtu) utt. tīrīšanas nolūkiem.
- Izmantojiet tīrīšanas birstīti (**M**), lai notīrītu sietu.
- Rikojieties ar sietu saudzīgi. Izvairieties no nepareizas ierīces izmantošanas, jo tas var ietekmēt tās darbību. Nomainiet sietu pēc pirmajām tā nolietojuma pazīmēm.
- Tīriet motora nodalījumu ar mitru drāni. Uzmanīgi nožāvējiet to.
- Nekad nelieciet motora nodalījumu zem ūdens.

KĀ RĪKOTIES, JA IERĪCE NEDARBOJAS?

PROBLĒMAS	IEMESLI	RISINĀJUMI
Ierīce nedarbojas.	Kontaktspraudnis nav ievietots pareizi, vadības poga (I) neatrodas ne ātrumā "1", ne ātrumā "2".	Iespraudiet ierīces kontaktspraudni kontaktligzdā ar atbilstošu spriegumu. Ar vadības pogas palīdzību izvēlieties ātrumu "1" vai "2".
	Vāks (C) nav pienācīgi nostiprināts.	Pārliecinieties, vai vāks (C) ir atbilstoši nostiprināts ar drošības skavu (H) un ievietots rievās pareizi.
Ierīce izdala smaku, ir ļoti uzkaršusi, izdala neparastu skaņu vai dūmo.	Siets (D) nav pienācīgi nostiprināts.	Pārliecinieties, vai siets (D) ir atbilstoši novietots uz galvenās vārpstas (J).
	Pārāk liels apstrādājamo augļu un dārzeņu daudzums.	Ļaujiet ierīcei atdzist un samaziniet apstrādājamo augļu un dārzeņu daudzumu.
Sulas plūsma samazinās.	Siets (D) ir aizsprostojies.	Izslēdziet ierīci, iztīriet iepildīšanas atveri (B) un sietu (D).
Citu problēmu vai kļūmju gadījumā sazinieties ar klientu apkalpošanas centru.		

LV

APRAŠAS

- | | |
|------------------------------------|--|
| A Stūmiklis | H Apsauginis fiksatorius |
| B Pildymo vamzdis | I Valdymo rankenėlė (2 greičių) |
| C Dangtis | J Varantysis velenas |
| D Filtras | K Variklio blokas |
| E Sulčių surinkimo indas | L Sulčių ąsotis |
| F Sulčių išleidimo snapelis | M Valymo šepetėlis |
| G Išspaudų surinkimo indas | N Putų skyriklis |

SAUGOS SISTEMA

Šiame prietaise sumontuotas apsauginis mechanizmas. Tam, kad sulčiaspaudė galėtų būti paleista, dangtis (**C**) turi būti tinkamai užfiksotas apsauginiu fiksatoriumi (**H**). Atfiksavus apsauginį fiksatorių (**H**) sulčiaspaudė nustoja veikti. Pasibaigus ciklui, prieš nuimdami dangtį nustatykite rankenėlę (**I**) ties „0“ ir palaukite, kol filtras (**D**) visiškai sustos.

PRIEŠ NAUDOJANT PIRMĄ KARTĄ

- Visas nuimamas dalis (**A, B, C, D, E, G, L**) išplaukite šiltu muiluotu vandeniu (žr. skirsnį „Valymas“). Nuskalaukite ir nusauskite.
- Prietaisą išpakuokite ir pastatykite ant tvirto, stabilaus darbinio paviršiaus.
- Prieš naudodami prietaisą įsitikinkite, kad nuimtos visos pakuotės dalys.

PRIETAISO NAUDOJIMAS

- Uždėkite sulčių surinkimo indą (**E**) ant prietaiso korpuso (žr. 1 pav.).
- Įstatykite filtrą (**D**) į sulčių surinkimo indą (**E**). Įsitikinkite, kad filtras tinkamai užsifiksavo ant varančiojo veleno (**J**) (žr. 2 pav.).
- Įstatykite išspaudų surinkimo indą (**E**) prietaiso korpuso galinėje dalyje (žr. 3 pav.).
- Uždėkite ant prietaiso dangtį (**C**), snapeliu į galinę dalį (žr. 4 pav.).
- Spauskite gale esantį apsauginį fiksatorių (**H**), kol jis užsifiksuos. Pasigirs spragtelėjimas (žr. 5 pav.).
- Įstumkite stūmiklią (**A**) į pildymo vamzdį (**B**) taip, kad stūmiklio griovelis ir nedidelis iškilus rantelis ant pildymo vamzdžio būtų vienoje linijoje (žr. 5 pav.).

- Sulčių ąsotyje (**L**) įmontuotas nedidelis putų skyriklis (**N**), kuris pilant sultis į stiklinę sulaiko putas. Jeigu nenorite, kad putos būtų atskiriamos, putų skyriklį (**N**) išimkite.
- Pastatykite sulčių ąsotį (**E**) po sulčių išleidimo snapeliu prietaiso priekinėje dalyje (žr. 6 pav.).
- Įjunkite prietaisą į tinklą.
- Paleiskite prietaisą valdymo rankenėle (**I**).
- Įdėkite į pildymo vamzdį (**B**) vaisių ar daržovių.
- Vaisiai ir daržovės turi būti dedami tik varikliui veikiant.
- Nespauskite pernelyg stipriai stūmiklio (**A**). Nenaudokite jokių kitų įrankių. NIEKADA nestumkite pirštais.
- Baigę spausti sultis, sustabdykite prietaisą pasukdami valdymo rankenėlę (**I**) į padėtį „0“ ir palaukite, kol filtras (**D**) visiškai sustos.
- Jeigu išspaudų surinkimo indas (**G**) yra pilnas arba sulėtėja sulčių srautas, ištuštinkite išspaudų surinkimo indą ir išvalykite filtrą bei dangtelį.
- **Abiem rankomis traukdami vertikaliai nuimkite bloką „išspaudų surinkimo indas + filtras“ (žr. 7 ir 8 pav.).**

KOKĮ GREITĮ NAUDOTI?

Produktai	Greitis	Apytiksl. svoris (kg)	Gautų sulčių kiekis ml (*)
Obuoliai	2	1	650
Kriaušės	2	1	600
Morkos	2	1	600
Agurkai	1	1 (maždaug 2 agurkai)	600
Vynuogės	1	1	450
Pomidorai	1	1,5	900
Salierai	2	1,5	350
Apelsinai	2	1	650

Pasirinkus netinkamą greitį prietaisas gali pradėti neįprastai vibruoti.

LT

Rekomenduojama prietaisą be pertraukos naudoti ne ilgiau kaip 2 minutes.

* Sulčių kokybė ir kiekis labai skiriasi priklausomai nuo vaisių ar daržovių prinokimo nuimant derlių ir ypač nuo jų rūšies. Todėl pirmiau nurodyti sulčių kiekiai yra apytiksliai.

PRAKTINIAI PATARIMAI

- Prieš išimdami kauliukus vaisius kruopščiai nuplaukite.
- Paprastai odelės ar žievės nulupti nereikia. Nulupkite tik vaisius, turinčius storą ir karčią žvievelę, pavyzdžiui, citrinas, apelsinus, greipfrutus.
- Sunku išspausti sultis iš bananų, avokadų, gervuogių, figų, baklažanų ir braškių.
- Rinkitės šviežius, prinokusius vaisius ir daržoves, nes iš jų išspaudžiama daugiau sulčių. Šis prietaisas gali būti naudojamas sulčių spaudimui iš tokių vaisių kaip obuoliai, kriaušės, apelsinai, vynuogės, granatai ir tokių daržovių kaip morkos, agurkai, pomidorai, burokėliai ir salierai.
- Jeigu spausite sultis iš pernokusių vaisių, filtras greičiau užsikimš ir gausite mažiau sulčių.
- Svarbu: Visos sultys turi būti iškart suvartotos. Nuo sąlyčio su oru jos labai greitai oksiduojasi ir dėl to gali pakisti jų skonis, spalva ir maistinė vertė. Obuolių ir kriaušių sultys greitai paruduoja. Siekdami šį procesą sulėtinti, galite įspausti kelis lašus citrinos sulčių.

VALYMAS

- Visos nuimamos dalys (**A, B, C, D, G ir L**), išskyrus sulčių surinkimo indą (**E**), gali būti plaunamos indaplovėje. Sulčių surinkimo indas (**R**) turi būti išplautas tuoj pat po naudojimo muiluotu vandeniu.
- Prietaisą lengviau išvalyti iš karto po naudojimo.
- Prietaisui valyti nenaudokite abrazyvinių kempinių, acetono, alkoholio (vaitspirito) ir pan.
- Filtrą valykite pridėdamu šepetėliu (**M**).
- Su filtru turi būti elgiamasi atsargiai. Venkite netinkamos priežiūros, kuri gali turėti įtakos prietaiso veikimui. Pakeiskite filtrą pastebėję pirmuosius nusidėvėjimo ar sugadinimo požymius.
- Variklio bloką valykite drėgna šluoste. Rūpestingai nusauskinkite.
- Niekada nenardinkite variklio bloko į vandenį.

KĄ DARYTI, JEIGU PRIETAISAS NEVEIKIA

PROBLEMAS	PRIEŽASTYS	SPRENDIMAI
Prietaisas neveikia.	Netinkamai įkištas kištukas; valdymo rankenėlė (I) nenustatyta nei ties „1“, nei ties „2“.	Įkiškite prietaiso kištuką į tinkamos įtampos kištukinį lizdą. Pasukdami valdymo rankenėlę (I) nustatykite „1“ arba „2“ greitį.
	Dangtis (C) nėra tinkamai užfiksuotas.	Pasirūpinkite, kad dangtis (C) būtų patikimai užfiksuotas apsauginiu fiksatoriumi (H) ir tinkamai įstatytas grioveliuose.
Nuo prietaiso sklinda keistas kvapas arba prietaisas yra labai įkaitęs, skleidžia neįprastą triukšmą ar rūksta.	Netinkamai įstatytas filtras (D) .	Pasirūpinkite, kad filtras (D) būtų tinkamai uždėtas ant varančiojo veleno (J) .
	Per didelis apdorojamų vaisių arba daržovių kiekis.	Palaukite, kol prietaisas atvės, ir sumažinkite apdorojamų vaisių arba daržovių kiekį.
Sumažėjo sulčių srautas.	Užsikimšęs filtras (D) .	Išjunkite prietaisą, išvalykite pildymo vamzį (B) ir filtrą (D) .
Atsiradus bet kokiai kitai problemai ar gedimui, kreipkitės į patvirtintą techninio aptarnavimo centrą.		

LT

OPIS

- | | |
|----------------------------------|---|
| A Popychacz | I Pokrętło sterujące (2 prędkości) |
| B Komin | J Wałek napędowy |
| C Pokrywa | K Blok silnika |
| D Filtr | L Dzbaneł na sok |
| E Misa zbierająca sok | M Szczoteczka do czyszczenia |
| F Dziobek do nalewania | N Separator piany |
| G Pojemnik na miąższ | |
| H Zatrask zabezpieczający | |

SYSTEM ZABEZPIEZAJĄCY

Urządzenie jest wyposażone w mechanizm zabezpieczający. Aby włączyć urządzenie, pokrywa (**C**) musi być prawidłowo zamocowana zatraskiem zabezpieczającym (**H**). Otwarcie zatrasku zabezpieczającego (**H**) powoduje zatrzymanie się sokowirówki. Na końcu cyklu, przed zdjęciem pokrywy, pokrętło sterujące (**I**) należy ustawić w pozycji 0 i odczekać aż filtr (**D**) zatrzyma się.

PRZED PIERWSZYM UŻYCIEM

- Zalecamy umyć wszystkie zdejmowane części (**A, B, C, D, E, G, L**) w ciepłej wodzie z dodatkiem płynu do mycia naczyń (patrz część „Czyszczenie”). Części te należy wypłukać i starannie wysuszyć.
- Wypakować urządzenie i postawić je na stabilnej, solidnej powierzchni do pracy.
- Przed włączeniem urządzenia upewnić się, że z urządzenia wyjęte zostały wszystkie elementy opakowania.

UŻYWANIE URZĄDZENIA

- Nałożyć misę zbierającą sok (**E**) na korpus urządzenia (patrz Rys. 1).
- Założyć filtr (**D**) na misę zbierającą sok (**E**). Dopilnować, aby filtr było prawidłowo założone na wałek napędowy (**J**) (patrz Rys. 2).
- Pojemnik na miąższ (**G**) zamocować z tyłu urządzenia (patrz Rys. 3).
- Założyć na urządzenie pokrywę (**C**), wylotem miąższu do tyłu (patrz Rys. 4).
- Zatrask zabezpieczający (**H**) popchnąć do tyłu tak, aby się zatrzasnął. Rozlegnie się wyraźne słyszalne „kliknięcie” (patrz Rys. 5).

- Wsunąć popychacz **(A)** w komin **(B)**; dopasować rowek na popychaczu do małego wybrzuszenia w kominie (patrz Rys. 5).
- DzbANEK na sok **(L)** posiada separator piany **(N)** zatrzymujący w dzbanku miąższ podczas przelewania soku do szklanki. Jeśli użytkownik nie chce oddzielać miąższu, wystarczy wyjąć separator **(N)**.
- Podstawić dzbanek na sok **(L)** pod dziobkiem do nalewania z przodu urządzenia (patrz Rys. 6).
- Włożyć wtyczkę przewodu zasilającego urządzenia do kontaktu.
- Aby włączyć urządzenie, użyć pokrętki sterującego **(I)**.
- Włożyć owoce lub warzywa do komina **(B)**.
- Owoce lub warzywa należy wkładać tylko przy pracującym silniku.
- Nie należy zbyt mocno dociskać popychacza **(A)**. Nie używać jakichkolwiek innych przyborów kuchennych lub narzędzi. NIGDY nie wolno popychać owoców lub warzyw palcami.
- Po zakończeniu wyłączyć urządzenie – przekręcić pokrętkę sterującą **(I)** w pozycję 0 i odczekać aż filtr **(D)** całkowicie się zatrzyma.
- Gdy pojemnik na miąższ **(G)** zapełni się lub zmniejszy się strumień soku, pojemnik na miąższ należy opróżnić, a filtr i pokrywę wyczyścić.
- **Aby wyjąć zespół „misa zbierająca sok + filtr”, elementy te należy pociągnąć pionowo do góry obydwiema rękoma (patrz Rys. 7 i 8).**

JAKIEJ UŻYWAĆ PRĘDKOŚCI?

Składniki	Prędkość	Przybliżony ciężar (w kg)	Otrzymana ilość soku w ml (*)
Jabłka	2	1	650
Gruszki	2	1	600
Marchewka	2	1	600
Ogórki	1	1 (ok 2 ogórków)	600
Winogrona	1	1	450
Pomidory	1	1,5	900
Seler	2	1,5	350
Pomarańcze	2	1	650

Wybranie niewłaściwej prędkości może spowodować nietypowe drgania urządzenia.

PL

Zaleca się, aby urządzenie nie pracowało bez przerwy dłużej niż przez 2 minuty.

* Jakość i ilość soku bardzo zależy od świeżości i odmiany owoców lub warzyw. Ilości soku podane powyżej są więc tylko przybliżone.

WSKAZÓWKI PRAKTYCZNE

- Przed usunięciem pestek owoce należy umyć.
- Zasadniczo obieranie owoców lub warzyw nie jest konieczne. Skórkę trzeba obierać tylko w przypadku owoców o grubej i gorzkiej skórce, takich jak np. cytryna, pomarańcza, grejpfrut.
- Z bananów, awokado, jeżyn, fig, bakłażanów i truskawek trudno jest wycisnąć sok.
- Należy wybierać świeże i dojrzałe owoce i warzywa, ponieważ dają one najwięcej soku. Ten model urządzenia nadaje się do wyciskania soku z owoców takich jak jabłka, gruszki, pomarańcze, winogrona, granaty oraz z warzywa takich jak marchew, ogórki, pomidory, buraki i seler.
- Używanie przejrzałych owoców powoduje szybsze zapychanie filtra i prowadzi do zmniejszenia ilości wyciskanego soku.
- Ważne: Cały sok jest przeznaczony do natychmiastowej konsumpcji. Pod wpływem kontaktu z powietrzem sok bardzo szybko utlenia się, co może prowadzić do zmiany smaku, koloru i wartości odżywczej. Soki z jabłek i gruszek brązowieją. Aby spowolnić utratę koloru, do soku można dodać kilka kropli soku z cytryny.

CZYSZCZENIE

- Z wyjątkiem miski zbierającej sok (**E**), wszystkie części, które da się zdemontować (**A, B, C, D, G i L**) można myć w zmywarce. Misę zbierającą sok (**E**) należy myć natychmiast po użyciu w wodzie z dodatkiem płynu do mycia naczyń.
- Bezpośrednio po użyciu, mycie urządzenia jest łatwiejsze.
- Do czyszczenia urządzenia nie należy używać gąbek z druciakiem, acetonu, alkoholu (benzyny lakowej) itp.
- Do mycia filtra należy używać dostarczonej szczoteczki (**M**).
- Z filtrem należy się obchodzić ostrożnie. Należy unikać czynności, które mogłyby wpłynąć na działanie urządzenia. Przy pierwszych oznakach zużycia lub uszkodzenia filtra należy wymienić.
- Blok silnika należy przetrzeć wilgotną ściereczką i starannie wysuszyć.
- Nigdy nie wolno zanurzać bloku silnika w wodzie.

CO ZROBIĆ, GDY URZĄDZENIE NIE DZIAŁA?

PROBLEMY	PRZYCZYNY	ROZWIĄZANIA
Urządzenie nie działa.	Wtyczka jest nieprawidłowo włożona; pokrętko sterujące (I) nie jest ustawione ani w pozycji „1” ani „2”.	Włożyć wtyczkę urządzenia do kontaktu o odpowiednim napięciu. Przekręcić pokrętko sterujące w pozycję „1” lub „2”.
	Pokrywa (C) nie jest prawidłowo zamknięta.	Sprawdzić, czy pokrywa (C) jest prawidłowo zabezpieczona zatrzaskiem zabezpieczającym (H) i ustawiona w prawidłowej pozycji w rowkach.
Z urządzenia wydobywa się zapach spalenizny lub urządzenie jest bardzo gorące w dotyku, hałasuje w nietypowy sposób lub dymi.	Filtr (D) nie jest prawidłowo założone.	Sprawdzić, czy filtr (D) jest prawidłowo założone na wałek napędowy (J) .
	Do urządzenia włożono zbyt dużo owoców lub warzyw.	Pozwolić, aby urządzenie ostygło i zmniejszyć ilość owoców lub warzyw włożonych do urządzenia.
Malejący strumień soku.	Zapchany filtr (D) .	Wyłączyć urządzenie i wyczyścić komin (B) oraz filtr (D) .
W przypadku jakichkolwiek innych problemów lub usterek, należy skontaktować się z autoryzowanym centrum serwisowym.		

PL

CAUTION: the safety precautions are part of the appliance. Read them carefully before using your new appliance for the first time. Keep them in a place where you can find and refer to them later on.

DESCRIPTION

A Pusher	H Safety clamp
B Feed tube	I Control knob (2 speeds)
C Cover	J Drive shaft
D Sieve	K Motor unit
E Juice collector	L Juice jug
F Pouring spout	M Cleaning brush
G Pulp collector	N Foam separator

SAFETY SYSTEM

This appliance is fitted with a safety mechanism. To start the juice machine, the cover (**C**) must be properly secured by the safety clamp (**H**). Opening the safety clamp (**H**) will stop the juice machine. At the end of a cycle, place the control knob (**I**) to 0 and wait until the sieve (**D**) stops completely before removing the cover.

BEFORE FIRST USE

- We recommend that you wash all the removable parts (**A, B, C, D, E, G, L**) in warm soapy water (see paragraph “Cleaning”). Rinse and dry them carefully.
- Unpack the appliance and place it on a clean, dry stable flat work surface away from water splashes.
- Ensure that all packaging has been removed before starting the appliance.

USING THE APPLIANCE

- Place the juice collector (E) on the body of the appliance (see Fig. 1).
- Place the sieve (D) in the juice collector (E). Ensure that the sieve is properly clipped onto the drive shaft (J) (see Fig. 2).
- Fit the pulp collector (G) on the rear of the appliance (see Fig. 3).
- Fit the cover (C) on the appliance, spout to the rear (see Fig. 4).
- Push the safety clamp (H) to the rear until it locks into place. You will hear an audible “click” (see Fig. 5).
- Slide the pusher (A) into the feed tube (B) aligning the groove on the pusher with the small ridge in the feed tube (see Fig. 5).
- The juice jug (L) has a foam separator (N) that keeps the foam in the jug when you pour the juice into a glass. If you do not want to separate the foam, remove the foam separator (N).
- Place the juice jug (L) under the pouring spout in front of the appliance (see Fig. 6).
- Plug in the appliance.
- To start the appliance, use the control knob (I).
- Insert the fruits or vegetables through the feed tube (B).
- The fruits and vegetables must be inserted only while the motor is running.
- Do not press too hard on the pusher (A). Do not use any other utensil. NEVER push with your fingers.
- When you have finished, stop the appliance by turning the control knob (I) to 0 and wait until the sieve (D) stops completely.
- When the pulp collector (G) is full, or the juice flow slows down, empty the pulp collector and clean the sieve and the cover.
- **Remove the “juice collector + sieve” assembly by pulling vertically using both hands (see Fig. 7 and 8).**

EN

WHICH SPEED TO USE?

Ingredients	Speed	Approx. weight (in kg)	Quantity of juice obtained in ml (*)
Apples	2	1	650
Pears	2	1	600
Carrots	2	1	600
Cucumbers	1	1 (about 2 cucumbers)	600
Grapes	1	1	450
Tomatoes	1	1.5	900
Celery	2	1.5	350
Orange	2	1	650

Choosing the wrong speed may cause the appliance to vibrate abnormally.

It is recommended that you use the appliance for no more than 2 minutes continuously.

* The quality and quantity of juice varies greatly according to the freshness when harvested and the particular variety of fruit or vegetable. The quantities of juice indicated above are therefore approximate.

PRACTICAL TIPS

- Wash the fruit carefully before stoning.
- In general, you do not need to remove the skin or peel. You only need to peel fruit with thick and bitter skin, like lemon, orange, grapefruit.
- It is difficult to extract juice from bananas, avocados, blackberries, figs, aubergines and strawberries.
- Choose fresh, ripe fruit and vegetables, they will yield more juice. This appliance is suitable for such fruits as apples, pears, oranges, grapes, pomegranates and such vegetables as carrots, cucumbers, tomatoes, beetroot and celery.
- If you use overripe fruits, the sieve will get clogged more quickly and less juice will be extracted.
- Important: All juice must be consumed immediately. On contact with air, it is very quickly oxidised, which can change its taste, colour and nutritional value. Apple and pear juices quickly turn brown. Add a few drops of lemon juice to slow this discoloration.

CLEANING

- All removable parts (**A, B, C, D, G and L**) may be cleaned in the dishwasher, except for the juice collector (**E**). The juice collector (**E**) must be cleaned straight after use in soapy water.
- This appliance is easier to clean immediately after use.
- Do not use abrasive sponge, acetone, alcohol (white spirit), etc. to clean the appliance.
- Use the cleaning brush (**M**) for the sieve.
- The sieve must be handled with care. Avoid any mishandling that may affect the performance of the appliance.

NOTE: You MUST replace your sieve at the first sign of wear or damage.

- Clean the motor unit with a damp cloth. Dry carefully.
- Never immerse the motor unit under water or any other liquid.

WHAT TO DO IF YOUR APPLIANCE DOES NOT WORK?

PROBLEMS	CAUSES	SOLUTIONS
The appliance does not work.	The plug is not inserted correctly; the control knob (I) is neither on "1" nor on "2".	Plug the appliance into a socket with the correct voltage. Turn the control knob to speed "1" or "2".
	The cover (C) is not properly secured.	Check that the cover (C) is properly secured by the safety clamp (H) and positioned correctly in the grooves.
The appliance is giving off a smell or is very hot to touch, is making an abnormal noise or smoking.	The sieve (D) is not properly fitted.	Check that the sieve (D) is fitted properly onto the drive shaft (J).
	The quantity of fruit or vegetables being processed is too great.	Allow the appliance to cool down and reduce the amount of fruit or vegetables being processed.
The flow of juice decreases.	The sieve (D) is blocked.	Turn off the appliance, clean the feed tube (B) and the sieve (D).
For any other problem or fault, please contact your approved Service centre.		

EN

BESCHRIJVING

A Aanduwstaaf	H Vergrendelingsbeugel
B Vulschacht	I Regelknop (2 snelheden)
C Deksel	J Aandrijfas
D Zeef	K Motorblok
E Sapreservoir	L Sapkan
F Schenkruit	M Reinigingsborstel
G Pulpreservoir	N Schuimafscheider

VEILIGHEIDSSYSTEEM

Dit apparaat is voorzien van een veiligheidsmechanisme. Om de sapcentrifuge in te schakelen, moet het deksel (**C**) goed vergrendeld zijn door middel van de vergrendelingsbeugel (**H**). De sapcentrifuge stopt zodra de vergrendelingsbeugel (**H**) wordt geopend. Aan het einde van een cyclus, stel de regelknop (**I**) in op 0 en wacht totdat de zeef (**D**) tot een volledige stilstand is gekomen voordat u het deksel afhaalt.

VOOR INGEBRUIKNAME

- We raden u aan alle afneembare onderdelen (**A, B, C, D, E, G, L**) in een warm sopje schoon te maken (zie de sectie “Reiniging”). Spoel af en droog grondig.
- Haal het apparaat uit de verpakking en plaats het op een stevig en stabiel werkblad.
- Zorg dat alle verpakkingsmateriaal is verwijderd voordat u het apparaat inschakelt.

HET APPARAAT GEBRUIKEN

- Plaats het sapreservoir (**E**) op de romp van het apparaat (zie Fig. 1).
- Plaats de zeef (**D**) in het sapreservoir (**E**). Controleer of de zeef goed op de aandrijfas (**J**) is vastgeklikt (zie Fig. 2).
- Bevestig het pulpreservoir (**E**) aan de achterkant van het apparaat (zie Fig. 3).
- Zet het deksel (**C**) op het apparaat, met de schenkruit naar achteren gericht (zie Fig. 4).

- Duw de vergrendelingsbeugel (**H**) naar achteren totdat het vast komt te zitten. U zult een “klik” horen (zie Fig. 5).
- Schuif de aanduwstaaf (**A**) in de vulschacht (**B**) door de groef op de aanduwstaaf op één lijn te brengen met de kleine ribbel in de vulschacht (zie Fig. 5).
- De sapkan (**L**) is voorzien van een kleine schuimstop (**N**) dat het schuim in de kan houdt wanneer u het sap in een glas giet. Als u wel schuim in uw glas wilt, verwijder dan de schuimstop (**N**).
- Zet de sapkan (**L**) onder de schenktuit aan de voorkant van het apparaat (zie Fig. 6).
- Steek de stekker van het apparaat in een stopcontact.
- Schakel het apparaat in met behulp van de regelknop (**I**).
- Doe het fruit of de groenten in de vulschacht (**B**).
- Doe het fruit en de groenten alleen in de vulschacht terwijl de motor in werking is.
- Oefen geen te zware druk uit op de aanduwstaaf (**A**). Gebruik geen andere voorwerpen hiervoor. Duw **NOOIT** met uw vingers.
- Eenmaal voltooid, schakel het apparaat uit door de regelknop (**I**) op 0 in te stellen en te wachten totdat de zeef (**D**) tot een volledige stilstand is gekomen.
- Maak het pulpreservoir (**G**) leeg wanneer het vol is of wanneer er minder sap uit het apparaat komt en maak de zeef en het deksel schoon.
- **Verwijder het “sapreservoir + filter” gedeelte door het met beide handen verticaal uit het apparaat te trekken (zie Fig. 7 en 8).**

WELKE SNELHEID TE GEBRUIKEN?

Ingrediënten	Snelheid	Gewicht bij benadering (in kg)	Verkregen hoeveelheid sap in ml (*)
Appels	2	1	650
Peren	2	1	600
Wortelen	2	1	600
Komkommers	1	1 (ca. 2 komkommers)	600
Druiven	1	1	450
Tomaten	1	1,5	900
Selderij	2	1,5	350
Sinaasappels	2	1	650

Het kiezen van de verkeerde snelheid kan leiden tot het overmatig trillen van het apparaat.

Het wordt aanbevolen om het apparaat niet langer dan 2 minuten ononderbroken te gebruiken.

* De kwaliteit en de hoeveelheid van het sap hangen af van de oogstdatum en de variëteit van de gebruikte groenten of vruchten. De hierboven aangegeven hoeveelheden sap zijn slechts een benadering.

PRAKTISCHE ADVIEZEN

- Was het fruit zorgvuldig en verwijder de pitten.
- U hoeft over het algemeen niet de schil te verwijderen. U moet alleen fruit met een dikke en bittere schil schillen, zoals een citroen, sinaasappel, grapefruit.
- Het is moeilijk sap te verkrijgen uit bananen, avocado's, bramen, vijgen, aubergine en frambozen.
- Kies verse en rijpe vruchten en groenten, u zult meer sap krijgen. Dit apparaat is geschikt voor fruit zoals appels, peren, sinaasappels, druiven, granaatappels, en groente zoals wortels, komkommers, tomaten, beetwortel en selderie.
- Wanneer u te rijp fruit centrifugeert, kan de zeef sneller verstopt raken en minder sap persen.
- Belangrijk: Het sap dient onmiddellijk opgedronken te worden. Bij contact met de lucht oxideert dit namelijk zeer snel, wat de smaak, de kleur en de voedingswaarde niet ten goede komt. Appel- en perensap worden snel bruin, voeg enkele druppels citroensap toe zodat ze minder snel bruin worden.

REINIGING

- Alle afneembare onderdelen (**A**, **B**, **C**, **D**, **G** en **L**) kunnen in de vaatwasser worden gewassen, uitgezonderd het sapreservoir (**E**). Maak het sapreservoir (**E**) na elk gebruik onmiddellijk schoon in een sopje.
- Dit apparaat is eenvoudiger te reinigen wanneer u dit onmiddellijk na het gebruik doet.
- Gebruik geen schuursponsje, aceton, alcohol (terpentine), etc. voor het schoonmaken van het apparaat.
- Gebruik de meegeleverde borstel (**M**) voor de zeef.
- De zeef moet zorgvuldig behandeld worden. Verkeerde handelingen kunnen tot een slechte werking van het apparaat leiden. Vervang de zeef zodra deze slijtage of schade vertoont.
- Maak het motorblok schoon met een vochtige doek. Droog zorgvuldig.
- Dompel het motorblok nooit in water.

WAT TE DOEN INDIEN UW APPARAAT NIET WERKT?

PROBLEMEN	OORZAKEN	OPLOSSINGEN
Het apparaat werkt niet.	De stekker is niet juist aangesloten; de regelknop (I) is niet op "1" of "2" ingesteld.	Steek de stekker van het apparaat in een stopcontact met de juiste spanning. Draai de regelknop naar de snelheid "1" of "2".
	Het deksel (C) is niet goed vergrendeld.	Controleer of het deksel (C) goed vergrendeld is door middel van de vergrendelingsbeugel (H) en zich juist in de groeven bevindt.
Het apparaat geeft een geur af of voelt zeer warm aan, maakt een abnormaal geluid of er komt rook uit het apparaat.	De zeef (D) zit niet goed op zijn plaats.	Controleer of de zeef (D) goed op de aandrijfas (J) is vastgeklikt.
	Er worden te grote hoeveelheden fruit of groenten verwerkt.	Laat het apparaat afkoelen en verminder de porties fruit of groenten.
Er komt minder sap uit het apparaat.	De zeef (D) is verstopt.	Schakel het apparaat uit, maak de vulschacht (B) en de zeef (D) schoon.
Neem voor alle andere problemen of storingen contact op met uw erkend servicecentrum.		

NL

AÇIKLAMA

- | | |
|-------------------------------|-------------------------------------|
| A İtici | H Kilitleme mandalı |
| B Yemek besleme kanalı | I Çalıştırma düğmesi (2 hız) |
| C Kapak | J Sürücü mili |
| D Süzgeç | K Motor ünitesi |
| E Sıvı toplayıcı | L Meyve suyu sürahis |
| F Dökme ağız | M Temizlik fırçası |
| G Posa kabı | N Köpük ayırıcısı |

GÜVENLİK SİSTEMİ

Bu cihaz, bir güvenlik mekanizması ile donatılmıştır. Meyve suyu makinesini başlatmak için, kapak (**C**) kilitleme mandalı (**H**) tarafından düzgün şekilde emniyete alınmış olmalıdır. Kilitleme mandalının (**H**) açılması meyve suyu makinesini durduracaktır. Bir turun sonunda, çalıştırma düğmesini (**I**) 0 konumuna getirin ve kapağı çıkarmadan önce süzgecin (**D**) tamamen durmasını bekleyin.

İLK KULLANIMDAN ÖNCE

- Tüm çıkarılabilir parçaları (**A, B, C, D, E, G, L**) ılık sabunlu suda yıkamanızı tavsiye ederiz ("Temizlik" bölümüne bakınız). Onları durulayın ve dikkatlice kurutun.
- Cihazı ambalajından çıkartın ve sağlam ve sabit bir çalışma yüzeyine yerleştirin.
- Tüm ambalaj malzemesinin cihazı çalıştırmadan önce çıkarılmış olduğundan emin olun.

CİHAZIN KULLANIMI

- Sıvı toplayıcıyı (**E**) cihazın gövdesine yerleştirin (Şek. 1).
- Süzgeci (**D**) sıvı toplayıcıya (**E**) yerleştirin. Süzgecin sürücü mili (**J**) üzerine düzgün şekilde oturmuş olduğundan emin olun (Şek. 2).
- Posa haznesini (**G**) cihazın arkasına takın (Şek. 3).
- Kapağı (**C**) cihaza, ağız arkaya gelecek şekilde takın (Şek. 4).
- Kilitleme mandalını (**H**) arkaya yerine oturana kadar itin. Bir "klik" sesi (Şek. 5) duyacaksınız.

- İticideki girinti yemek besleme kanalındaki küçük sırta gelecek şekilde iticiyi **(A)** yemek besleme kanalına **(B)** sokun (bkz. Şek. 5).
- Meyve suyu sürâhisinde **(L)**, meyve suyunu bir bardağa dökerken köpüğü tutan küçük bir köpük ayırıcı **(N)** bulunur. Eğer köpüğü ayırmak istemiyorsanız, köpük ayırıcıyı **(N)** çıkartın.
- Cihazın önündeki dökme ağzının altına sürâhiyi **(L)** yerleştirin (Şek. 6).
- Cihazı prize takın.
- Cihazı başlatmak için, çalıştırma düğmesini **(I)** kullanın.
- Meyve ve sebzeleri yemek besleme kanalından **(B)** ekleyin.
- Meyve ve sebzeler sadece motor çalışırken eklenmelidir.
- İticiye **(A)** çok sert bastırmayın. Başka herhangi bir alet kullanmayın. ASLA parmaklarınızla bastırmayın.
- İşiniz bittiğinde, çalıştırma düğmesini **(I)** 0'a çevirerek cihazı durdurun ve süzgeç **(D)** tamamen duruncaya kadar bekleyin.
- Posa kabı **(G)** dolduğunda ya da meyve suyu akışı yavaşladığında, posa haznesini boşaltın ve, süzgeci ve kapağı temizleyin.
- **"Sıvı toplayıcı + filtre" kısmını her iki elinizle yukarı doğru çekerek çıkartın (bkz. Şek. 7 ve 8).**

HANGİ HIZ KULLANILMALI

Malzemeler	Hız	Yakl. ağırlık (kg)	ml cinsinden elde edilen meyve suyu miktarı (*)
Elmalar	2	1	650
Armutlar	2	1	600
Havuçlar	2	1	600
Salatalıklar	1	1 (yaklaşık 2 salatalık)	600
Üzümler	1	1	450
Domatesler	1	1,5	900
Kereviz	2	1,5	350
Portakal	2	1	650
Yanlış hız seçimi cihazın anormal şekilde titremesine neden olabilir.			

TR

Cihazı, kesintisiz olarak 2 dakikadan daha uzun süre kullanmamanız önerilir.

* Meyve suyu kalitesi ve miktarı meyve ve sebzelerin tazeliğine ve çeşidine göre büyük ölçüde değişiklik gösterir. Bu nedenle yukarıda belirtilen meyve suyu miktarları yaklaşık değerlerdir.

PRATİK BİLGİLER

- Meyveyi parçalamadan önce iyice yıkayın.
- Genel olarak, zar veya kabuğu soymanız gerekmez. Sadece limon, portakal, greylort gibi, kalın ve acı kabukları olan meyveleri soymanız gerekir.
- Muz, avokado, böğürtlen, incir, patlıcan ve çileğin suyunu çıkarmak zordur.
- Taze, olgun meyve ve sebzeler seçin, onlardan daha fazla meyve suyu elde edebilirsiniz. Bu cihaz havuç, salatalık, domates, pancar ve kereviz gibi sebzeler ve elma, armut, portakal, üzüm ve nar gibi meyveler için uygundur.
- Eğer aşırı olgunlaşmış meyve kullanırsanız, süzgeç daha çabuk tıkanacaktır ve daha az meyve suyu çıkartılacaktır.
- Önemli: Tüm meyve suyunun hemen tüketilmesi gerekir. Meyve suyu hava ile temas halinde çok hızlı bir şekilde oksitlenir ve bu sebeple tadı, rengi ve besin değeri değişebilir. Elma ve armut suları hızla kahverengine dönerler. Bu renk değişikliğini yavaşlatmak için birkaç damla limon suyu ekleyin.

TEMİZLİK

- Sıvı toplayıcı (**E**) hariç tüm çıkarılabilir parçalar (**A, B, C, D, G ve L**) bulaşık makinesinde yıkanabilir. Sıvı toplayıcı (**E**) kullanıldıktan hemen sonra sabunlu suda yıkanmalıdır.
- Bu cihazın temizlenmesi kullanımdan hemen sonra daha kolaydır.
- Cihazı temizlemek için aşındırıcı sünger, aseton, alkol (beyaz ispirto) vb. kullanmayın.
- Süzgeç için verilen fırçayı (**M**) kullanın.
- Süzgecin dikkatle tutulması gerekir. Cihazın performansını etkileyebilecek herhangi bir kötü kullanımdan kaçının. Süzgecinizi ilk aşınma veya hasar belirtisinde değiştirin.
- Motor ünitesini hafif nemli bir bezle temizleyin. Dikkatle kurulaşın.
- Motor ünitesini asla suya daldırmayın.

CİHAZINIZ ÇALIŞMIYORSA NE YAPMALISINIZ?

SORUNLAR	NEDENLERİ	ÇÖZÜMLER
Cihaz çalışmıyor.	Fiş doğru takılı değil; çalıştırma düğmesi (I) "1" veya "2"nin üzerinde değil.	Cihazı doğru voltaja sahip bir prize takın. Çalıştırma düğmesini "2" veya "1" hızına çevirin.
	Kapak (C) düzgün şekilde oturmamış.	Kapağın (C) düzgün bir şekilde kilitleme mandalına (H) oturduğundan ve girintilerin doğru oturduğundan emin olun.
Cihazdan bir koku çıkıyor veya dokunmak için çok sıcak, anormal bir ses ya da duman çıkıyor.	Süzgeç (D) düzgün takılmamış.	Süzgecin (D) sürücü mili (J) üzerine doğru takılmış olup olmadığını kontrol edin.
	İşlenen meyve veya sebze miktarı çok fazla.	Cihazın soğumasına izin verin ve işlenen meyve ya da sebze miktarını azaltın.
Meyve suyu akışı azalıyor.	Süzgeç (D) tıkanmış.	Cihazı kapatın, yemek besleme kanalını (B) ve süzgeci (D) temizleyin.
Başka herhangi bir problem veya arıza için, onaylı bir servis merkezi ile temasa geçin.		

DESCRIPCIÓN

A Empujador	I Botón de control (2 velocidades)
B Tubo de llenado	J Eje de arrastre
C Tapa	K Bloque motor
D Filtro	L Jarra de zumo
E Recipiente recogedor de zumo	M Cepillo de limpieza
F Vertedor	N Separador de espuma
G Recipiente recogedor de pulpa	
H Brida de cierre	

SISTEMA DE SEGURIDAD

El aparato está equipado con un sistema de seguridad. Para poder utilizar la licuadora, la tapa (**C**) deberá estar correctamente bloqueada con la brida de cierre (**H**). Al soltar la brida de cierre (**H**) la licuadora se detendrá. Al final del ciclo, coloque el botón de control (**I**) a 0 y espere hasta que el filtro (**D**) se detenga completamente antes de sacar la tapa.

ANTES DEL PRIMER USO

- Le recomendamos que lave todas las piezas extraíbles (**A, B, C, D, E, G, L**) con agua caliente y jabón (consulte el apartado “Limpieza”). Enjuáguelas y séquelas con cuidado.
- Saque el aparato de su embalaje y colóquelo sobre una superficie sólida y estable.
- Antes de comenzar a utilizar el aparato, compruebe que ha retirado correctamente todos los elementos del embalaje.

USO

- Coloque el recogedor de zumo (**E**) en el cuerpo del aparato (consulte Fig. 1).
- Coloque el filtro (**D**) en el recipiente recogedor de zumo (**E**). Compruebe que el filtro esté fijado correctamente sobre el eje de arrastre (**J**). (consulte Fig. 2).
- Coloque el recipiente recogedor de pulpa (**G**) en la parte posterior del aparato (consulte Fig. 3).

- Coloque la tapa (C) sobre el aparato, con el orificio de evacuación hacia la parte posterior (consulte Fig. 4).
- Empuje la brida de cierre (H) hacia la parte posterior hasta que quede cerrada, lo cual se confirmará al oír un “Clac” (consulte Fig. 5).
- Introduzca el empujador (A) en el tubo (B) alineando la ranura del empujador con el pequeño carril guía del tubo. (consulte Fig. 5).
- La jarra de zumo (L) dispone de un separador de espuma (N) que le permite mantener la espuma en la jarra al servir un vaso de zumo. Si no desea separar la espuma, retire el separador de espuma (N).
- Coloque la jarra de zumo (M) bajo el vertedor en la parte delantera del aparato, (consulte Fig. 6).
- Enchufe el aparato.
- Para poner en marcha el aparato, use el botón de control (I).
- Introduzca las frutas o las verduras en el tubo (B).
- Las frutas y las verduras deberán introducirse únicamente cuando el motor esté en movimiento.
- No presione con el empujador (A) en exceso. Nunca utilice ningún otro utensilio en su lugar. NUNCA empuje los alimentos con los dedos.
- Al finalizar, apague el aparato girando el botón de control (I) a 0 y espere a que el filtro (D) se haya detenido completamente.
- Cuando el recipiente recogedor de pulpa (G) esté lleno o el zumo salga más despacio de lo habitual, vacíe el recipiente recogedor de pulpa y limpie el filtro, así como la tapa.
- **Extraiga el conjunto “colector de zumo + filtro” tirando verticalmente y utilizando ambas manos (consulte Fig. 7 y 8).**

¿QUÉ VELOCIDAD DEBO UTILIZAR?

Ingredientes	Velocidad	Peso aproximado (en Kg)	Cantidad de zumo obtenida en cl (*)
Manzanas	2	1	65
Peras	2	1	60
Zanahorias	2	1	60
Pepinos	1	1 (aproximadamente 2 pepinos)	60
Uva	1	1	45
Tomates	1	1,5	90
Apio	2	1,5	35
Naranjas	2	1	65

Una elección inadecuada de la velocidad puede hacer que el aparato vibre de forma anormal.

Es recomendable que no use el aparato durante más de dos minutos seguidos.

* La cantidad y calidad de los zumos obtenidos varían considerablemente en función de la fecha de recolección y de la variedad de frutas o verduras utilizadas. Las cantidades de zumo indicadas en la tabla anterior tienen carácter indicativo.

CONSEJOS PRÁCTICOS

- Lave las frutas con cuidado y, después, quíteles el hueso.
- En general, no es necesario que quite la piel o la cáscara. Solo tiene que pelar frutas de cáscara gruesa, como limones, naranjas o pomelo.
- Es difícil extraer zumo de los plátanos, los aguacates, las grosellas negras, los higos, las berenjenas y las fresas.
- Elija frutas y verduras frescas y maduras que proporcionen más zumo. Este aparato es apto para frutas tales como manzanas, peras, naranjas, uva, pomelos y verduras como zanahorias, pepinos, tomates, remolacha y apio.
- Si utiliza frutas demasiado maduras, el filtro se obstruirá más rápido y el volumen de zumo extraído será menor.
- Importante: el zumo extraído deberá consumirse de forma inmediata. Al contacto con el aire, el zumo se oxida con mayor rapidez y su sabor, su color y sus propiedades nutritivas pueden verse alterados. El zumo de manzanas y de peras se oscurece muy rápido. Añada unas gotas de zumo de limón para que dicho proceso de coloración sea más lento.

LIMPIEZA

- Todas las partes extraíbles (**A, B, C, D, G y L**) se pueden lavar en el lavavajillas, a excepción del recogedor de zumo (**E**). El recogedor de zumo (**E**) se debe limpiar después de cada uso con agua y jabón.
- La limpieza del aparato resultará más fácil si se realiza inmediatamente después de su uso.
- No utilice estropajos abrasivos ni acetona o alcohol (símil de aguarrás), etc. para limpiar el aparato.
- Use el cepillo incluido (**M**) para el filtro.
- El filtro deberá manipularse con cuidado. Evite cualquier manipulación incorrecta, ya que podría disminuir las prestaciones del aparato. Sustituya el filtro en cuanto presente signos de desgaste o deterioro.
- Limpie el bloque motor con ayuda de un paño húmedo. Séquelo con cuidado.
- No sumerja nunca el motor en agua.

¿QUÉ HACER SI EL APARATO NO FUNCIONA?

PROBLEMAS	CAUSAS	SOLUCIONES
El aparato no funciona	El enchufe no está insertado correctamente; el botón de control (I) no está ni en "1" ni en "2".	Enchufe el aparato a una toma de corriente de voltaje correcto. Gire el botón de control a la velocidad "1" o "2".
	La tapa (C) no está correctamente cerrada.	Compruebe que la tapa (C) esté correctamente bloqueada con la brida de cierre (H) y correctamente colocada en las ranuras.
El aparato desprende olor o mucho calor al tocarlo, hace un ruido anormal o despidе humo.	El filtro (D) no está correctamente colocado.	Compruebe que el filtro (D) esté fijado correctamente sobre el eje de arrastre (J).
	La cantidad de frutas o verduras procesada es demasiado grande.	Deje que el aparato se enfríe y reduzca las cantidades de frutas o verduras que deban procesarse en cada uso.
La salida de zumo disminuye.	El filtro (D) está obstruido.	Apague el aparato y limpie el tubo (B) y el filtro (D).
Para cualquier otro problema o anomalía, póngase en contacto con su centro de servicio oficial		

ES

DESCRIPTION

A	Poussoir	H	Bride de verrouillage
B	Cheminée de remplissage	I	Bouton de contrôle (2 vitesses)
C	Couvercle	J	Axe d'entraînement
D	Filtre	K	Bloc moteur
E	Collecteur de jus	L	Carafe à jus
F	Bec verseur	M	Brosse de nettoyage
G	Collecteur de pulpe	N	Séparateur de mousse

SYSTÈME DE SÉCURITÉ

L'appareil est équipé d'un système de sécurité. Pour pouvoir utiliser la centrifugeuse, le couvercle (**C**) doit être correctement bloqué par la bride de verrouillage (**H**). L'ouverture de la bride de verrouillage (**H**) arrête la centrifugeuse. À la fin d'un cycle, positionnez le bouton de contrôle (**I**) sur 0 et attendez que le filtre (**D**) se soit complètement arrêté avant de retirer le couvercle.

AVANT LA PREMIERE UTILISATION

- Nous vous recommandons de laver toutes les pièces amovibles (**A, B, C, D, E, G, L**) à l'eau chaude savonneuse (voir le paragraphe "Nettoyage"). Rincez-les et séchez-les soigneusement.
- Déballez l'appareil et placez-le sur un plan de travail solide et stable.
- Vérifiez que vous avez bien retiré tous les éléments de conditionnement avant de commencer à utiliser l'appareil.

UTILISATION

- Placez le collecteur de jus (**E**) sur le corps de l'appareil (voir Fig. 1).
- Placez le filtre (**D**) dans le collecteur de jus (**E**). Vérifiez que le filtre est correctement fixé sur l'axe d'entraînement (**J**). (voir Fig. 2).
- Placez le collecteur de pulpe (**G**) à l'arrière de l'appareil (voir Fig. 3).
- Posez le couvercle (**C**) sur l'appareil, orifice d'évacuation vers l'arrière (voir Fig. 4).
- Poussez la bride de verrouillage (**H**) vers l'arrière jusqu'au verrouillage confirmé par un "Clac" sonore (voir Fig. 5).

- Insérez le poussoir (A) dans la cheminée (B) en alignant la rainure du poussoir avec le petit rail de la cheminée (voir Fig. 5).
- La carafe à jus (L) comporte un petit séparateur de mousse (N) qui maintient la mousse dans la carafe quand vous versez le jus dans un verre. Si vous ne voulez pas séparer la mousse (N), retirez le séparateur.
- Placez la carafe à jus (L) sous le bec verseur à l'avant de l'appareil, (voir Fig. 6).
- Branchez l'appareil.
- Pour démarrer l'appareil, utilisez le bouton de contrôle (I).
- Insérez les fruits ou les légumes dans la cheminée (B).
- Les fruits et les légumes ne doivent être insérés que lorsque le moteur tourne.
- N'appuyez pas sur le poussoir (A) de manière excessive. N'utilisez aucun autre ustensile. Ne poussez JAMAIS avec vos doigts.
- Quand vous avez terminé, éteignez l'appareil en tournant le bouton de contrôle (I) sur 0 et attendez que le filtre (D) se soit complètement arrêté.
- Lorsque le collecteur de pulpe (G) est plein ou si le jus s'écoule plus lentement, videz le collecteur de pulpe, nettoyez le filtre ainsi que le couvercle.
- **Prenez l'ensemble « collecteur de jus + filtre », en tirant verticalement à l'aide de vos 2 mains (voir Fig. 7 et 8).**

QUELLE VITESSE UTILISER ?

Ingrédients	Vitesse	Poids approximatif (en Kg)	Quantité de jus obtenue en cl (*)
Pommes	2	1	65
Poires	2	1	60
Carottes	2	1	60
Concombres	1	1 (environ 2 concombres)	60
Raisin	1	1	45
Tomates	1	1,5	90
Céleri	2	1,5	35
Orange	2	1	65

Un choix inadapté de la vitesse peut entraîner des vibrations anormales de l'appareil.

FR

Il est recommandé de ne pas utiliser cet appareil plus de 2 minutes consécutives.

* La qualité et la quantité des jus obtenus varient considérablement en fonction de la date de la récolte et de la variété des fruits ou des légumes utilisés. Les quantités de jus du tableau ci-dessus sont données à titre indicatif.

CONSEILS PRATIQUES

- Lavez soigneusement les fruits avant de les dénoyauter.
- En général il n'est pas nécessaire d'enlever les peaux ou pelures. Il vous suffit de peler les fruits dont la peau est épaisse et amère, par exemple les citrons, oranges et pamplemousses.
- Il est difficile d'extraire le jus des bananes, des avocats, des cassis, des figues, des aubergines et des fraises.
- Choisissez des fruits et des légumes frais et mûrs qui donnent davantage de jus. Cet appareil convient pour les fruits tels que les pommes, poires, oranges, raisins, grenades, et les légumes tels que les carottes, concombres, tomates, betteraves et céleri.
- Si vous utilisez des fruits trop mûrs, l'obturation du filtre sera plus rapide et le taux d'extraction plus faible.
- Important : Les jus extraits doivent être consommés immédiatement. Au contact de l'air, l'oxydation du jus s'effectue rapidement et peut modifier son goût, sa couleur et ses qualités nutritionnelles. Les jus de pommes et de poires brunissent très vite. Ajoutez quelques gouttes de jus de citron pour ralentir la coloration.

NETTOYAGE

- Toutes les pièces amovibles (**A, B, C, D, G et L**) peuvent être nettoyées dans un lave-vaisselle, sauf le collecteur de jus (**E**). Le collecteur de jus (**E**) doit être nettoyé immédiatement après utilisation à l'eau savonneuse.
- Le nettoyage de l'appareil est plus facile s'il est fait immédiatement après utilisation.
- N'utilisez pas d'éponge abrasive, ni d'acétone, ni d'alcool (white spirit) etc. pour nettoyer l'appareil.
- Utilisez la brosse fournie (**M**) pour le filtre.
- Le filtre doit être manipulé avec précaution. Evitez toute mauvaise manipulation sous peine de réduire les performances de l'appareil. Remplacez le filtre dès qu'il présente des signes d'usure ou de détérioration.

- Nettoyez le bloc moteur à l'aide d'un chiffon humide. Séchez-le soigneusement.
- N'immergez jamais le bloc moteur dans de l'eau.

L'APPAREIL NE FONCTIONNE PAS ?

PROBLEMES	CAUSES	SOLUTIONS
L'appareil ne fonctionne pas	La fiche n'est pas correctement branchée ou le bouton de contrôle (I) n'est pas réglé sur « 1 » ni sur « 2 ».	Branchez l'appareil dans la prise électrique fournissant une tension appropriée. Tournez le bouton de contrôle sur la vitesse « 1 » ou « 2 ».
	Le couvercle (C) n'est pas correctement verrouillé.	Vérifiez que le couvercle (C) est correctement bloqué par la bride de verrouillage (H) et bien positionné dans les rainures.
L'appareil dégage une odeur ou est très chaud au toucher, il fait un bruit anormal, il émet de la fumée.	Le filtre (D) n'est pas correctement positionné.	Vérifiez que le filtre (D) est correctement fixé sur l'axe d'entraînement (J) .
	La quantité de fruits ou de légumes traitée est trop importante.	Laissez l'appareil refroidir et réduisez les quantités de fruits ou de légumes à traiter par utilisation.
L'écoulement de jus diminue.	Le filtre (D) est obstrué.	Eteignez l'appareil, nettoyez la cheminée (B) et le filtre (D) .
Pour tout autre problème ou anomalie, veuillez contacter votre centre de service agréé		

BESCHREIBUNG

- | | |
|--------------------------|----------------------------|
| A Schieber | I Drehknopf |
| B Einfüllschacht | (2 Geschwindigkeitsstufen) |
| C Abdeckung | J Antriebswelle |
| D Sieb | K Motorblock |
| E Saftauffangbehälter | L Saftkanne |
| F Ausgießer | M Reinigungsbürste |
| G Tresterauffangbehälter | N Schaumabscheider |
| H Sicherheitsbügel | |

SICHERUNGSSYSTEM

Dieses Gerät ist mit einem Sicherungsmechanismus versehen. Um den Entsafter einzuschalten, muss die Abdeckung **(C)** korrekt mit dem Sicherungsbügel **(H)** fixiert werden. Das Öffnen des Sicherungsbügels **(H)** stoppt den Entsafter. Stellen Sie nach Abschluss des Vorgangs den Drehknopf **(I)** auf 0 und warten Sie, bis das Sieb **(D)** komplett stillsteht, bevor Sie die Abdeckung entfernen.

VOR DEM ERSTEN GEBRAUCH

- Wir empfehlen, dass Sie alle abnehmbaren Teile **(A, B, C, D, E, G, L)** mit warmem Seifenwasser abwaschen (siehe Abschnitt „Reinigung“). Spülen und trocknen Sie die Teile sorgfältig ab.
- Packen Sie das Gerät aus und stellen Sie es auf eine feste, stabile Arbeitsfläche.
- Stellen Sie sicher, dass sämtliches Verpackungsmaterial entfernt wurde, bevor Sie das Gerät in Betrieb nehmen.

GEBRAUCH DES GERÄTS

- Setzen Sie den Saftauffangbehälter **(E)** auf das Gehäuse des Gerätes (siehe Abb. 1).
- Setzen Sie das Sieb **(D)** in den Saftauffangbehälter **(E)** ein. Vergewissern Sie sich, dass das Sieb korrekt auf der Antriebswelle **(J)** eingerastet ist. (siehe Abb. 2).
- Befestigen Sie den Tresterauffangbehälter **(G)** an der Rückseite des Gerätes (siehe Abb. 3).

- Setzen Sie die Abdeckung **(C)** auf das Gerät, sodass der Ausgießer sich hinten befindet (siehe Abb. 4).
- Klappen Sie den Sicherungsbügel **(H)** nach hinten, bis er einrastet. Sie hören ein deutliches Klickgeräusch (siehe Abb. 5).
- Stecken Sie den Schieber **(A)** in den Einfüllschacht **(B)** und richten Sie dabei die Rille am Schieber auf die kleine Rippe im Einfüllschacht aus. (siehe Abb. 5).
- Die Saftkanne **(L)** verfügt über einen kleinen Schaumabscheider **(N)**, der den Schaum in der Kanne filtert, wenn Sie Saft in ein Glas gießen. Wenn Sie den Schaum nicht filtern möchten, entfernen Sie den Schaumabscheider **(N)**.
- Stellen Sie die Saftkanne **(L)** unter den Ausgießer an der Vorderseite des Gerätes (siehe Abb. 6).
- Stecken Sie den Netzstecker des Geräts in eine Steckdose.
- Schalten Sie das Gerät mithilfe des Drehknopfes **(I)** ein.
- Stecken Sie das Obst oder Gemüse in den Einfüllschacht **(B)**.
- Das Obst und Gemüse darf nur in den Schacht gesteckt werden, während der Motor läuft.
- Drücken Sie nicht zu kräftig auf den Schieber **(A)**. Verwenden Sie keine anderen Hilfsmittel. Schieben Sie unter KEINEN UMSTÄNDEN mit Ihren Fingern.
- Wenn Sie fertig sind, schalten Sie das Gerät aus, indem Sie den Drehknopf **(I)** auf 0 stellen, und warten Sie, bis das Sieb **(D)** komplett stillsteht.
- Wenn der Tresterauffangbehälter **(G)** voll ist oder der Saft nur langsam abfließt, entleeren Sie den Tresterauffangbehälter und reinigen Sie das Sieb sowie die Abdeckung.
- **Entfernen Sie die „Saftauffangbehälter- + Filter-“ Einheit, indem Sie diese mit beiden Händen senkrecht nach oben ziehen (siehe Abb. 7 und 8).**

WELCHE GESCHWINDIGKEITSSTUFE SOLLTEN SIE BENUTZEN?

Zutaten	Geschwindigkeit	Ungefähres Gewicht (in kg)	Erzeugte Saftmenge in ml (*)
Äpfel	2	1	650
Birnen	2	1	600
Karotten	2	1	600
Gurken	1	1 (etwa 2 Gurken)	600
Trauben	1	1	450
Tomaten	1	1,5	900
Sellerie	2	1,5	350
Apfelsine	2	1	650

Wenn Sie die falsche Geschwindigkeitsstufe wählen, könnte das Gerät unverhältnismäßig stark vibrieren.

Es wird empfohlen, dass Gerät nicht länger als zwei Minuten ohne Unterbrechung laufen zu lassen.

* Die Qualität und Menge des Saftes hängen stark von der Frische bei der Ernte und der jeweiligen Obst- oder Gemüsesorte ab. Die oben angegebenen Saftmengen sind daher Schätzwerte.

PRAKTISCHE TIPPS

- Waschen Sie Obst vor dem Entkernen gründlich.
- Im Allgemeinen müssen Sie die Haut oder Schale nicht entfernen. Sie müssen nur Früchte mit dicker und bitterer Schale, wie Zitronen, Apfelsinen, Grapefruit, schälen.
- Es ist schwierig, Saft aus Bananen, Avocados, Brombeeren, Feigen, Auberginen und Erdbeeren zu extrahieren.
- Wählen Sie frisches, reifes Obst und Gemüse, diese ergeben mehr Saft. Dieses Gerät ist für solches Obst wie Äpfel, Birnen, Apfelsinen, Trauben, Granatäpfel und solches Gemüse wie Karotten, Gurken, Tomaten, rote Bete und Sellerie geeignet.
- Wenn Sie überreifes Obst verwenden, wird das Sieb schneller verstopfen und es wird weniger Saft extrahiert.

- Wichtig: Jede Art von Saft muss sofort verzehrt werden. Bei Kontakt mit der Luft oxidieren Säfte sehr schnell, wodurch sich ihr Geschmack, ihre Farbe und ihr Nährwert ändern können. Apfel- und Birnensäfte werden schnell braun. Geben Sie ein paar Tropfen Zitronensaft dazu, um seine Verfärbung zu verlangsamen

REINIGUNG

- Alle abnehmbaren Teile (**A, B, C, D, G und L**) können in einer Geschirrspülmaschine gereinigt werden, mit Ausnahme des Saftauffangbehälters (**E**). Der Saftauffangbehälter (**E**) muss unmittelbar nach dem Gebrauch mit Seifenwasser abgewaschen werden.
- Dieses Gerät lässt sich direkt nach dem Gebrauch leichter reinigen.
- Verwenden Sie keine scheuernden Schwämme, Azeton, Alkohol (Terpentin) usw. zum Reinigen des Gerätes.
- Benutzen Sie die mitgelieferte Bürste (**M**) zum Reinigen des Siebs.
- Das Sieb muss mit Vorsicht gehandhabt werden. Vermeiden Sie die unsachgemäße Handhabung des Gerätes und seiner Teile, die die Funktionsfähigkeit des Gerätes beeinträchtigen könnte. Wechseln Sie Ihr Sieb bei den ersten Anzeichen von Verschleiß aus.
- Reinigen Sie den Motorblock mit einem feuchten Tuch. Trocknen Sie ihn sorgfältig ab.
- Halten Sie den Motorblock auf keinen Fall unter laufendes Wasser.

WAS KÖNNEN SIE TUN, WENN IHR GERÄT NICHT FUNKTIONIERT?

PROBLEME	URSACHEN	LÖSUNGEN
Das Gerät funktioniert nicht.	Der Stecker ist nicht korrekt eingesteckt; der Drehknopf (I) steht weder auf „1“ noch auf „2“.	Stecken Sie den Netzstecker des Gerätes in eine Steckdose mit korrekter Spannung. Stellen Sie den Drehknopf auf Stufe „1“ oder „2“.
	Die Abdeckung (C) ist nicht korrekt befestigt.	Prüfen Sie, ob die Abdeckung (C) korrekt mit dem Sicherungsbügel (H) befestigt ist und korrekt in den Rillen sitzt.
Das Gerät sondert einen Geruch ab oder es fühlt sich sehr heiß an, macht merkwürdige Geräusche oder es bildet sich Rauch.	Das Sieb (D) ist nicht korrekt eingesetzt.	Prüfen Sie, ob das Sieb (D) sachgemäß auf die Antriebswelle (J) gesetzt ist.
	Die Obst- oder Gemüsemenge, die verarbeitet wird, ist zu groß.	Lassen Sie das Gerät abkühlen und verringern Sie die Obst- oder Gemüsemenge, die verarbeitet werden soll.
Der Saftfluss wird geringer.	Das Sieb (D) ist verstopft.	Schalten Sie das Gerät aus, säubern Sie den Einfüllschacht (B) und das Sieb (D) .
Bei allen anderen Problemen oder Defekten wenden Sie sich bitte an Ihr autorisiertes Servicecenter.		

DESCRIZIONE

A Pressino	I Manopola di controllo (2 velocità)
B Imboccatura di riempimento	J Perno trascinatore
C Coperchio	K Blocco motore
D Filtro	L Caraffa
E Contenitore raccogli-succo	M Spazzola di pulizia
F Beccuccio	N Separatore di schiuma
G Contenitore raccogli-polpa	
H Staffa di bloccaggio	

SISTEMA DI SICUREZZA

L'apparecchio è dotato di un sistema di sicurezza. Per poter utilizzare la centrifuga, il coperchio (**C**) deve essere correttamente bloccato dalla staffa di bloccaggio (**H**). L'apertura della staffa di bloccaggio (**H**) arresta il funzionamento della centrifuga. Al termine del ciclo, portare la manopola di controllo (**I**) in posizione 0 e attendere che il filtro (**D**) sia completamente fermo prima di rimuovere il coperchio.

AL PRIMO UTILIZZO

- Lavare tutti i pezzi estraibili (**A, B, C, D, E, G, L**) con acqua calda e detersivo per piatti (vedere il paragrafo "Pulizia"). Sciacquare e asciugare con cura.
- Togliere l'apparecchio dall'imballaggio e posizionarlo su un piano di lavoro solido e stabile.
- Verificare di aver rimosso tutti gli elementi di imballaggio prima di cominciare a utilizzare l'apparecchio.

UTILIZZO

- Posizionare il contenitore raccogli-succo (**E**) sul corpo dell'apparecchio (vedere Fig. 1).
- Posizionare il filtro (**D**) nel contenitore raccogli-succo (**E**). Verificare che il filtro sia fissato correttamente sul perno trascinatore (**J**). (vedere Fig. 2).
- Posizionare il contenitore raccogli-polpa (**G**) sul retro dell'apparecchio (vedere Fig. 3).
- Posizionare il coperchio (**C**) sull'apparecchio, avendo cura di mantenere il foro di fuoriuscita rivolto all'indietro (vedere Fig. 4).

- Spingere indietro la staffa di bloccaggio (**H**) fino a sentire un “clac” a conferma del blocco (vedere Fig. 5).
- Inserire il pressino (**A**) nell’imboccatura (**B**) facendo combaciare la scanalatura del pressino con la piccola guida dell’imboccatura (vedere Fig. 5).
- La caraffa (**L**) è dotata di un piccolo separatore di schiuma (**N**) che trattiene la schiuma nella caraffa quando si versa il succo in un bicchiere. Se non si desidera separare la schiuma, rimuovere il separatore di schiuma (**N**)
- Posizionare la caraffa (**L**) sotto il beccuccio davanti all’apparecchio (vedere Fig. 6).
- Collegare l’apparecchio.
- Per avviare l’apparecchio, utilizzare la manopola di controllo (**I**).
- Introdurre la frutta o la verdura attraverso l’imboccatura (**B**).
- La frutta e la verdura devono essere introdotte solo a motore avviato.
- Non spingere il pressino (**A**) in modo eccessivo. Evitare di utilizzare altri utensili. In ogni caso, non utilizzare MAI le dita.
- Al termine dell’uso, portare la manopola di controllo (**I**) in posizione 0 e attendere che il filtro (**D**) sia completamente fermo.
- Quando il contenitore raccogli-polpa (**G**) è pieno o se il succo scende più lentamente, svuotare il contenitore raccogli-polpa, pulire filtro e coperchio.
- **Estrarre il gruppo “collettore succo + filtro” tirando verticalmente e servendosi di entrambe le mani (vedere Fig. 7 e 8).**

CHE VELOCITÀ UTILIZZARE?

Ingredienti	Velocità	Peso approssimativo (in kg)	Quantità di succo ottenuto in cl (*)
Mele	2	1	65
Pere	2	1	60
Carote	2	1	60
Cetrioli	1	1 (2 cetrioli circa)	60
Uva	1	1	45
Pomodori	1	1,5	90
Sedano	2	1,5	35
Arance	2	1	65

La scelta di una velocità inadatta può comportare vibrazioni anomale dell’apparecchio.

Raccomandiamo di utilizzare l'apparecchio per massimo 2 minuti in continuo.

* La qualità e la quantità dei succhi ottenuti variano notevolmente a seconda del grado di maturazione e della varietà della frutta o della verdura utilizzata. Le quantità di succo indicate nella tabella sotto riportata sono fornite a puro titolo indicativo.

CONSIGLI PRATICI

- Lavare con cura la frutta prima di snocciolarla
- Generalmente non è necessario sbucciare la frutta. È necessario sbucciare solo la frutta con scorza spessa e amara, come limoni, arance e pompelmi.
- È difficile riuscire ad estrarre succo dalle banane, dall'avocado, dal ribes, dai fichi, dalle melanzane e dalle fragole.
- Scegliere prodotti freschi e maturi che diano più succo. Questo apparecchio è ideale per frutta come mele, pere, arance, uva, melograni e verdure come carote, cetrioli, pomodori, barbabietole e sedano.
- L'utilizzo di frutta troppo matura favorisce l'otturazione del filtro e una minore percentuale di estrazione.
- Importante: tutti i succhi devono essere consumati immediatamente. Al contatto con l'aria, l'ossidazione del succo è più rapida e può modificarne il gusto, il colore e le qualità nutrizionali. Il succo di mela e di pera scurisce molto velocemente. Aggiungere qualche goccia di limone per rallentarne la colorazione.

PULIZIA

- Tutte le parti removibili (**A, B, C, D, G e L**) possono essere lavate in lavastoviglie ad eccezione del contenitore raccogli-succo (**E**). Il contenitore raccogli-succo (**E**) deve essere lavato subito dopo l'uso in acqua calda e detersivo per piatti.
- La pulizia dell'apparecchio è più facile se fatta immediatamente dopo l'utilizzo.
- Non utilizzare spugne abrasive, acetone, alcol (acquaragia), ecc., per pulire l'apparecchio.
- Per il filtro si raccomanda l'uso della spazzola di pulizia (**M**) fornita.
- Il filtro deve essere maneggiato con cura. Evitare ogni manipolazione scorretta che possa danneggiare le prestazioni dell'apparecchio. Sostituire il filtro quando presenta segni di usura o deterioramento.

- Per pulire il blocco motore, servirsi di un panno umido. Asciugarlo quindi con cura.
- Non immergere mai il blocco motore in acqua.

SE L'APPARECCHIO NON FUNZIONA

PROBLEMI	CAUSE	SOLUZIONI
L'apparecchio non funziona	La spina non è inserita correttamente; la manopola di controllo (I) non è né in posizione "1" né in posizione "2".	Collegare l'apparecchio a una presa di corrente con voltaggio idoneo. Ruotare la manopola di controllo sulla velocità "1" o "2".
	Il coperchio (C) non è bloccato correttamente.	Controllare che il coperchio (C) sia bloccato in modo corretto dalla staffa di bloccaggio (H) e sia ben posizionato nelle scanalature.
Si verifica una fuoriuscita di odore o fumo dall'apparecchio; l'apparecchio risulta troppo caldo al tatto; l'apparecchio produce un rumore insolito.	Il filtro (D) non è posizionato correttamente.	Verificare che il filtro (D) sia fissato correttamente sul perno trascinatore (J) .
	La quantità della frutta o della verdura introdotta è eccessiva.	Lasciare che l'apparecchio si raffreddi e ridurre le quantità di frutta o verdura da introdurre.
L'erogazione di succo diminuisce.	Il filtro (D) è ostruito.	Spegnere l'apparecchio, pulire l'imboccatura (B) e il filtro (D) .
Per qualsiasi altro problema o anomalia, contattare il centro assistenza autorizzato.		

TEFAL/T-FAL SDA INTERNATIONAL GUARANTEE COUNTRY LIST
www.tefal.com

			
ARGENTINA	0800-122-2732	SUOMI FINLAND	09 622 94 20
ՀԱՅԱՍՏԱՆ ARMENIA	010 55-76-07	FRANCE Continentale + Guadeloupe, Martinique, Réunion, St-Martin	09 74 50 47 74
AUSTRALIA	1300307824	DEUTSCHLAND GERMANY	0212 387 400
ÖSTERREICH AUSTRIA	01 890 3476	ELLADA GREECE	2106371251
البحرين BAHRAIN	17716666	香港 HONG KONG	8130 8998
БЕЛАРУСЬ BELARUS	017 2239290	MAGYARORSZÁG HUNGARY	06 1 801 8434
BELGIQUE BELGIE BELGIUM	070 23 31 59	INDIA	1860-200-1232
BOSNA I HERCEGOVINA	Info-linija za potrošače	INDONESIA	+62 21 5793 7007
BRASIL BRAZIL	11 2915-4400	ITALIA ITALY	1 99 207 354
БЪЛГАРИЯ BULGARIA	0700 10 330	日本 JAPAN	0570-077772
CANADA	1-800-418-3325	الأردن JORDAN	5665505
CHILE	02 2 884 46 06	ҚАЗАҚСТАН KAZAKHSTAN	727 378 39 39
COLOMBIA	018000520022	한국어 KOREA	1588-1588
HRVATSKA CROATIA	01 30 15 294	الكويت KUWAIT	1807777 Ext :2104
ČESKÁ REPUBLIKA	731 010 111	LATVJA LATVIA	6 616 3403
DANMARK DENMARK	44 66 31 55	لبنان LEBANON	4414727
مصر EGYPT	16622	LIETUVA LITHUANIA	5 214 0057

			
EESTI ESTONIA	668 1286	LUXEMBOURG	0032 70 23 31 59
МАКЕДОНИЈА MACEDONIA	(02) 20 50 319	SRBIJA SERBIA	060 0 732 000
MALAYSIA	603 7802 3000	SINGAPORE	6550 8900
MEXICO	(01800) 112 8325	SLOVENSKO SLOVAKIA	232 199 930
MOLDOVA	22 929249	SLOVENIJA SLOVENIA	02 234 94 90
NEDERLAND The Netherlands	0318 58 24 24	SOUTH AFRICA	www.tefal.co.za
NEW ZEALAND	0800 700 711	ESPAÑA SPAIN	902 31 24 00
NORGE NORWAY	815 09 567	SVERIGE SWEDEN	08 594 213 30
عمان سلطنة OMAN	24703471	SUISSE SCHWEIZ SWITZERLAND	044 837 18 40
POLSKA POLAND	801 300 420 koszt jak za połączenie lokalne	ประเทศไทย THAILAND	02 769 7477
PORTUGAL	808 284 735	TÜRKIYE TURKEY	444 40 50
قطر QATAR	44485555	المتحدة العربية الامارات UAE	8002272
REPUBLIC OF IRELAND	01 677 4003	Україна UKRAINE	044 300 13 04
ROMANIA	0 21 316 87 84	UNITED KINGDOM	0345 602 1454
РОССИЯ RUSSIA	495 213 32 30	U.S.A.	800-395-8325
السعودية العربية المملعة SAUDI ARABIA	920023701	VENEZUELA	0800-7268724
		www.tefal.com	12/08/2016

TEFAL/T-FAL INTERNATIONAL GUARANTEE

Date of purchase / Date d'achat / Fecha de compra / Købsdato / Ostospäivä / Kjøpsdato / Inköpsdatum / Ostukuupäev / Pirkuma datums / Įsigijimo data / Data zakupu / Datum izročitve blaga / Datum kupovine / Vásárlás dátuma / Data achiziției / Дата на закупуване / Дата продажи / Վաճառքի օր. / Дата продажи / Сатылган күні / 購入日 / วันที่ซื้อ / 구입일자 / Датум на купување :

Product reference / Référence produit / Referencia del producto / Referencennummer / Tuotenumero / Artikelnummer / Produktreferens / Toote viitenumber / Produkta atsauces numurs / Gaminio numeris / Referenja produktu / Oznaka proizvoda / Tip aparata / Készülék típusa / Cod produs / Модел / Модель / Упатка / Модель / Yлгісі / 製品リファレンス番号 / รุ่นผลิตภัณฑ์ / 제 품 명 / Податоци за производот:

Retailer name and address / Nom et adresse du revendeur / Nombre y dirección del minorista / Forhandler navn & adresse / Jälleenmyyjän nimi ja osoite / Forhandler navn og adresse / Återförsäljarens namn och adress / Müüja kauplus ja aadress / Veikala nosaukums un adrese / Parduotuvės pavadinimas ir adresas / Nazwa i adres sprzedawcy / Naziv i adresa prodajnog mjesta / Naziv in naslov trgovine / Forgalmazó neve és címe / Numele și adresa vânzătorului / Търговски обект / Назва та адреса продавця / Чувалқулытұрғын үйінің атауы мен мекен-жайы / 販売店名、住所 / ชื่อและที่อยู่ของห้าง/วันที่ซื้อ / 소매점 이름과 주소 / Име и адреса на продавач :

Distributor stamp / Cachet / Sello del distribuidor / Forhandler stempel / Jälleenmyyjän leima / Forhandler stempel / Återförsäljarens stämpel / Tempel / Zimogs / Antspaudas / Pieczęć sprzedawcy / Pečat distributera / Pečat trgovine / Forgalmazó pecsétje / Ștampila vânzătorului / Печат на търговския обект / Печатка продавця / Чұп. / Печать продавца / Сатушының мөрі / 販売店印 / ตราประทับของห้าง/วันที่ซื้อ / 소매점 직인 / Печат на дистрибутер :

BG	p. 4 – 7
BS	p. 8 – 11
CS	p. 12 – 15
HU	p. 16 – 19
RO	p. 20 – 23
SK	p. 24 – 27
SL	p. 28 – 31
SR	p. 32 – 35
HR	p. 36 – 39
ET	p. 40 – 43
LV	p. 44 – 47
LT	p. 48 – 51
PL	p. 52 – 55
EN	p. 56 – 59
NL	p. 60 – 63
TR	p. 64 – 67
ES	p. 68 – 71
FR	p. 72 – 75
DE	p. 76 – 80
IT	p. 81 – 84