

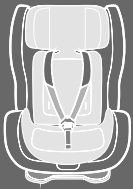

**AVIONAUT**



ECE R44/04

CZ  
SK

**GLIDER 9-25 KG**  
**GLIDER ISOFIX 9-18 KG**

**USER GUIDE**

**GLIDER FIT**

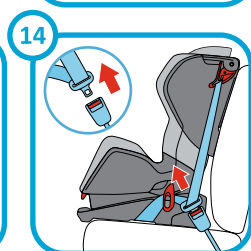
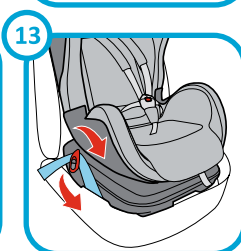
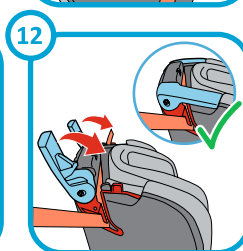
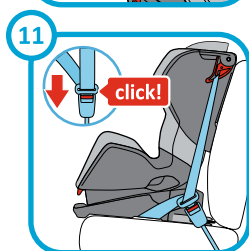
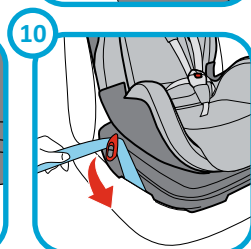
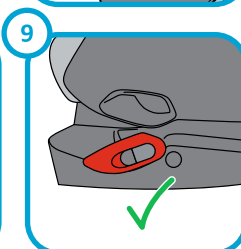
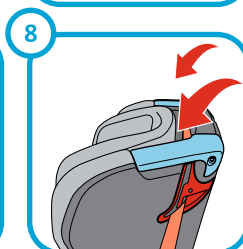
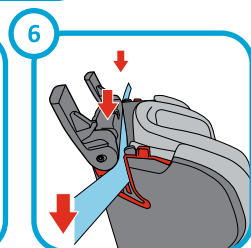
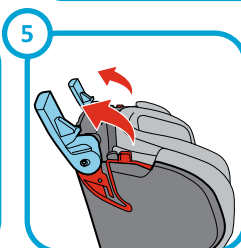
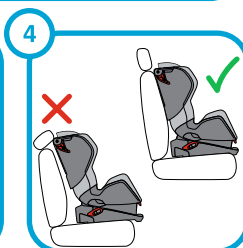
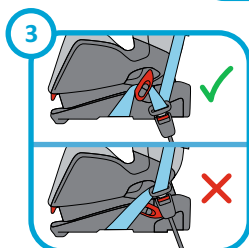

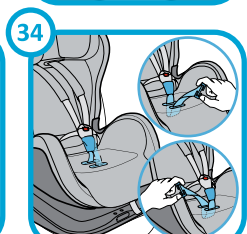
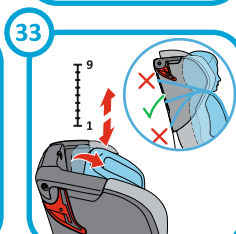
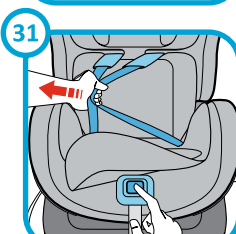
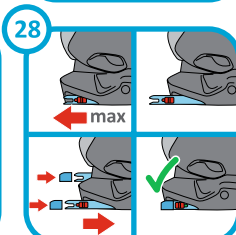
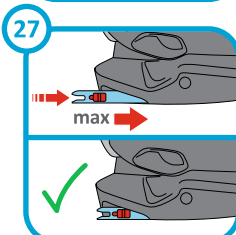
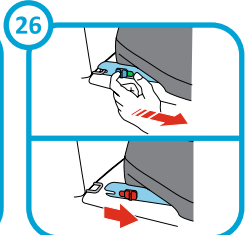
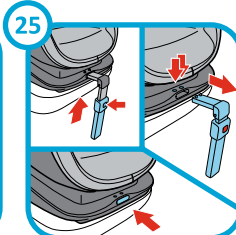
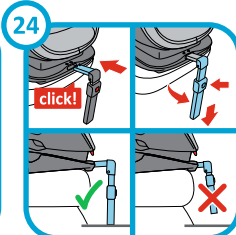
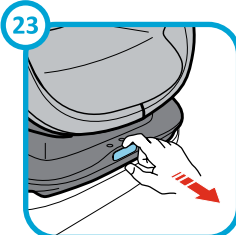
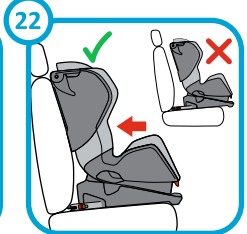
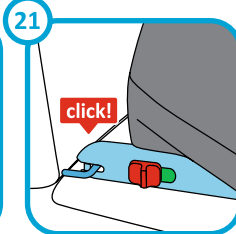
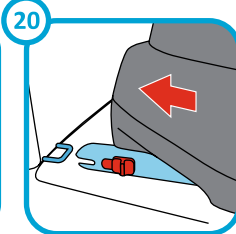
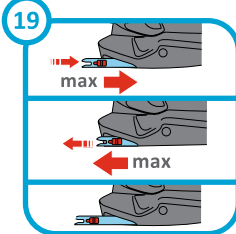
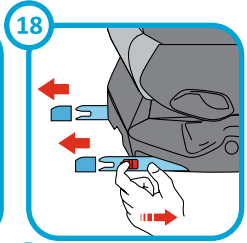
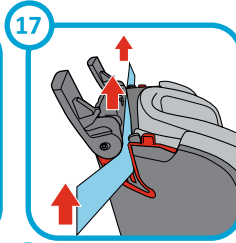
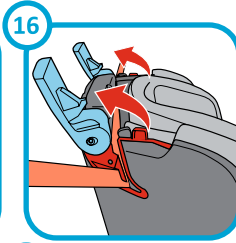

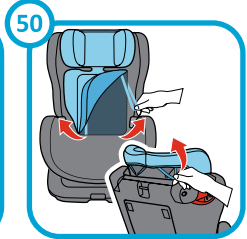
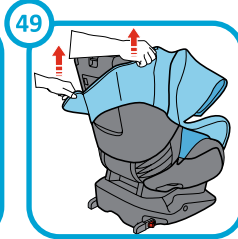
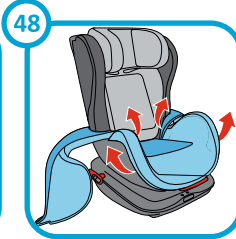
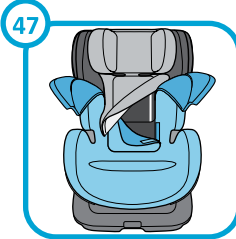
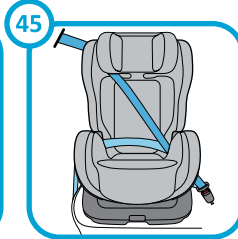
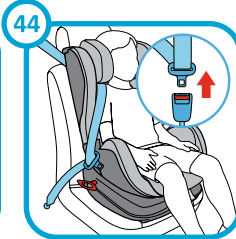
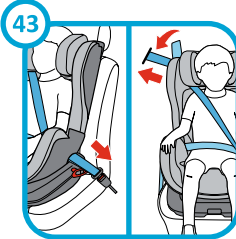
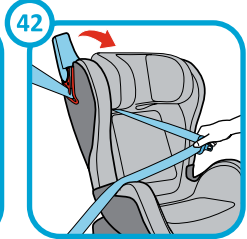
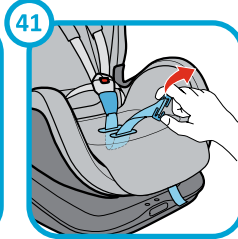
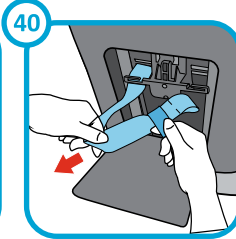
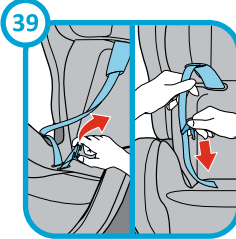
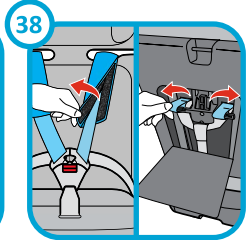
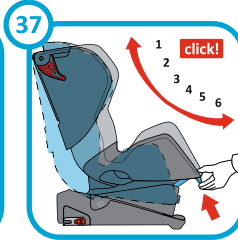
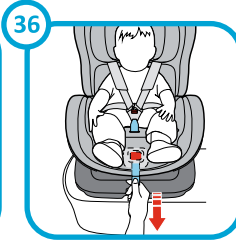
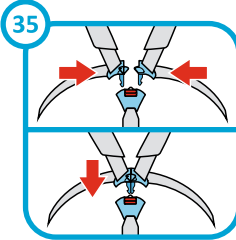

## Vážený zákazníku!

Děkujeme, že jste si zakoupili autosedačku Avionaut Glider.

Během procesu vývoje naší dětské sedačky jsme věnovali zvláštní pozornost bezpečnosti, komfortu, snadnému používání a vzhledu. Výrobek je zhotoven podle nejvyšších norem kvality a splňuje nejpřísnější bezpečnostní požadavky.

Výzkumy ukazují, že velké procento dětských autosedaček není správně používáno. Proto doporučujeme, abyste si udělali čas a pozorně si přečetli celý návod k použití. Optimální bezpečnost vašeho dítěte lze zaručit, jen když budete sedačku Avionaut Glider správně používat.

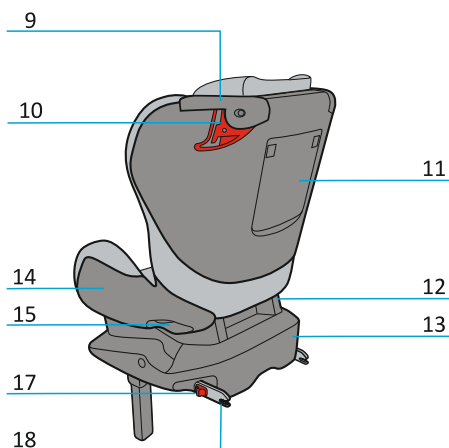
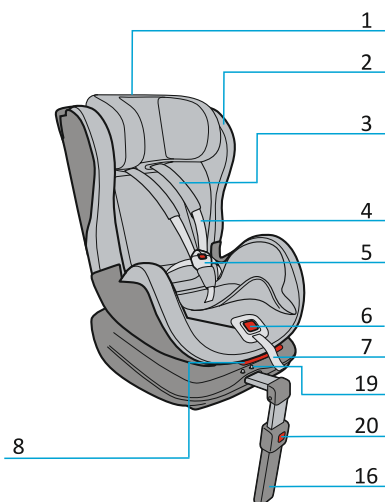

1. Opěrka hlavy
2. Potah
3. Vycpávky pásů
4. Ramenní pásy
5. Přezka pásů
6. Bezpečnostní zámek pásů
7. Nastavovací řemínek pásů
8. Sklápěcí páčka
9. Západa bezpečnostního pásu
10. Červené vodící štěrbin
11. Úložná přihrádka na návod k použití
12. Skořepina sedačky
13. Podstava

14. Klínová část vedení bezpečnostního pásu
15. Štěrbin bezpečnostního pásu

### ISOFIX

16. Opěrná noha
17. Uvolňovací mechanismus Isofix
18. Konektory Isofix
19. Pojistná tlačítka opěrné nohy
20. Nastavovací tlačítka opěrné nohy

## Výjimečné vlastnosti sedačky Avionaut Glider

Kvůli vysokým nárokům na autosedačky, které musí být vhodné pro různé stáří dětí i pro různé upínací systémy ve vozidlech, jsme se rozhodli splnit požadavky zákazníků a vytvořit univerzálnější autosedačku s bezpečnějším provedením.

Autosedačku Avionaut Glider jsme vytvořili společně s vývojovými a marketingovými inženýry a s bezpečnostními laboratořemi, ale také na základě konzultací s uznávanými specialisty na bezpečnost dětí a design. Výsledkem je velice bezpečná sedačka s výrazným tvarem.

Avionaut Glider se může nazývat autosedačkou 3 v 1, protože nabízí tři různé možnosti instalace ve vozidle. První možností je moderní a rychlá instalace sedačky s použitím tříbodového bezpečnostního pásu a pětibodového pásu pro zajištění dítěte. Druhou možností je upevnit sedačku se systémem isofix, buď s opěrnou nohou, nebo horním upevňovacím pásem a pětibodovým pásem pro zajištění dítěte. Třetí možností, vhodnou pro starší děti, je zajistit dítě přímo s použitím tříbodového bezpečnostního pásu.

Nastavitelná opěrka hlavy a její speciální tvar spolu s použitím pětibodového pásu (na ramenních pásech) a protiskluzových vycpávek zvyšují bezpečnost dítěte cestujícího v sedačce. Nastavitelná poloha náklonu navíc umožňuje dítěti cestovat příjemně a pohodlně, dokonce, i když spí.

Speciální otvory ve skořepině sedačky Avionaut Glider a prodyšná látka jejího potahu umožňují sedačce dýchat. Dítě se nepotí ani nepřehřívá, takže se cítí během cestování pohodlněji.

Všechna výše uvedená řešení dotvářejí autosedačku Avionaut Glider jako špičkový výrobek, který je bezpečný, všestranný a trvanlivý. Rodiče i děti si mohou užívat komfortu a delší doby používání, stejně jako smyslu pro bezpečnost dítěte cestujícího v autosedačce Avionaut Glider!

### Důležité!

Dětský zádržný systém (dětská autosedačka) patří do kategorie „univerzální“. Byl schválen podle předpisu 44, dodatek 04, pro skupinu I, 9-18 kg a skupinu II, 15-25 kg a hodí se pro instalaci ve většině vozidel (ačkoliv ne ve všech).

Pozorně si přečtěte celý návod k použití a uložte ho pro budoucí referenci. Nedodržení výše uvedených podmínek používání může mít závažné následky pro vaše dítě.

## OBSAH

- 1. ZÁKLADNÍ INFORMACE PRO UŽIVATELE AUTOSEDAČKY AVIONAUT GLIDER**
- 2. INSTALACE VE VOZIDLE A ODSTRANĚNÍ AUTOSEDAČKY AVIONAUT GLIDER FIT S POUŽITÍM TŘÍBODOVÉHO BEZPEČNOSTNÍHO PÁSU**
  - 2.1 Před instalací
  - 2.2 Instalace
  - 2.3 Kontrolní seznam
  - 2.4 Odstranění
- 3. INSTALACE VE VOZIDLE A ODSTRANĚNÍ AUTOSEDAČKY AVIONAUT GLIDER S POUŽITÍM SYSTÉMU ISOFIX S OPĚRNOU NOHOU**
  - 3.1 Před instalací
  - 3.2 Instalace
  - 3.3 Kontrolní seznam
  - 3.4 Odstranění
- 4. USAZENÍ DÍTĚTE V AUTOSEDAČCE AVIONAUT GLIDER**
  - 4.1 Používání pětibodového pásu autosedačky Avionaut Glider k zajištění dítěte.**

**Skupina I, 9 -18 kg**

    - 4.1.1 Nastavení výšky ramenních pásů, opěrky hlavy a rozvětveného pásu s přezkou
    - 4.1.2 Usazení dítěte v autosedačce Avionaut Glider
    - 4.1.3 Nastavení nakloněné polohy
    - 4.1.4 Kontrolní seznam
    - 4.1.5 Vyjmutí dítěte z autosedačky Avionaut Glider
  - 4.2 Upnutí dítěte v autosedačce s použitím tříbodového bezpečnostního pásu vozidla.**

**Skupina II, 15-25 kg**

    - 4.2.1 Odstranění pětibodového pásu autosedačky
    - 4.2.2 Nastavení výšky opěrky hlavy
    - 4.2.3 Usazení dítěte v autosedačce Avionaut Glider FIT
    - 4.2.4 Nastavení nakloněné polohy
    - 4.2.5 Kontrolní seznam
    - 4.2.6 Vyjmutí dítěte z autosedačky Avionaut Glider
- 5. ÚDRŽBA A ČIŠTĚNÍ**
  - 5.1 Všeobecné informace
  - 5.2 Odstranění potahu
  - 5.3 Opětovné navléknutí potahu
  - 5.4 Správné fungování a čištění přezky pásů, systému isofix a opěrné nohy
- 6. RECYKLACE**
- 7. ZÁRUKA**
- 8. OTÁZKY**

## 1. ZÁKLADNÍ INFORMACE PRO UŽIVATELE AUTOSEDAČKY AVIONAUT GLIDER

- Vzhledem k různým v současnosti používaným typům automobilových bezpečnostních pásů a různým montážím autosedaček se před zakoupením autosedačky ujistěte, že je tato sedačka vhodná pro vaše vozidlo.
- Vždy používejte autosedačku, a to i na krátkých cestách, protože právě tehdy se přihodí většina nehod. Autosedačka Avionaut Glider může být nainstalována na předních i zadních sedadlech vašeho vozidla, dokonce i když je vozidlo vybaveno airbagy. Doporučuje se nainstalovat dětskou sedačku na zadní sedadlo. Jestliže musíte použít přední sedadlo, dbejte na to, aby toto přední sedadlo bylo co možná nejvíce odsunuto od přístrojové desky, a pokud možno deaktivujte airbag.
- Dětská sedačka musí být vždy správně upnutá, i když ve vozidle necestuje dítě. Instalace v automobilu s použitím tříbodového bezpečnostního pásu je možná pouze ve vozidlech, která jsou vybavena tříbodovými bezpečnostními pásy schválenými.
- Autosedačka Avionaut Glider není vhodná pro používání v domácnosti. Používejte ji jen ve vozidle. Autosedačka Avionaut Glider se nesmí používat bez potahu. Potah je důležitým prvkem, který má vliv na bezpečnost dětské sedačky. Když zaparkujete automobil na slunci, zakryjte vždy dětskou sedačku. Součásti sedačky by se mohly nadměrně zahřát a způsobit popáleniny nebo by mohlo dojít ke změně barvy sedačky.
- Nikdy nenechávejte dítě bez dozoru ve vozidle. Během dlouhých cest dělejte krátké přestávky, aby se dítě mohlo trochu proběhnout; pak teprve pokračuje v cestě. Uložte návod k použití do úložné přihrádky v autosedačce Avionaut Glider pro budoucí referenci.
- Výrobce prohlašuje, že dětská sedačka může zanechat stopy na čalounění vozidla. To je nevyhnutelně způsobeno přísnými požadavky na instalaci v automobilu. Výrobce nenes odpovědnost za žádné poškození automobilu, k němuž dojde v důsledku používání dětské sedačky.
- Po havárii již sedačka není bezpečná, protože může utrpět poškození, které není bezprostředně patrné. Nesmíte ji proto dál používat.



## 2. INSTALACE VE VOZIDLE A ODSTRANĚNÍ AUTOSEDAČKY AVIONAUT GLIDER FIT S POUŽITÍM TŘÍBODOVÉHO BEZPEČNOSTNÍHO PÁSU

### 2.1 Před instalací

Autosedačka Avionaut Glider FIT smí být nainstalována pouze na sedadle otočeném dopředu, vybaveném tříbodovým bezpečnostním pásem, který byl schválen podle ECE R16 nebo podobného předpisu ([obr. 1](#)).

Správné upnutí bezpečnostního pásu je rozhodující pro bezpečnost dítěte. Pás musí být veden správným způsobem popsáním v návodu k použití, podél červených značek na autosedačce Avionaut Glider FIT. Prostudujte si štítky na potahu sedačky Avionaut Glider FIT. Nikdy neupínejte pás jiným způsobem, než je popsáno výše!

V některých případech může být přezka bezpečnostního pásu příliš dlouhá, takže je usazena příliš vysoko vůči podstavě autosedačky Avionaut Glider FIT a je obtížné bezpečně nainstalovat sedačku. Je-li tomu tak, vyberte jiné umístění ve vozidle ([obr. 3](#)). V případě, že opěrka hlavy sedadla, na které chcete nainstalovat sedačku Avionaut Glider FIT, neumožňuje vyrovnat dětskou sedačku Avionaut Glider FIT se sedadlem vozidla, odstraňte opěrku hlavy ([obr. 4](#)). Nezapomeňte vrátit opěrku hlavy zpět na místo, pokud sedadlo použije dospělá osoba.

## 2.2 Instalace

- A. Postavte sedačku Avionaut Glider FIT otočenou dopředu ve směru jízdy na sedadlo vozidla (**obr. 1**).
- B. Otevřete obě západky ramenní části bezpečnostního pásu v horní části opěradla sedačky Avionaut Glider FIT (**obr. 5**).
- C. Co možná nejvíc vytáhněte bezpečnostní pás. Protáhněte ramenní část bezpečnostního pásu červenými štěrbinami v horní části sedačky Avionaut Glider FIT (**obr. 6**) a uchyťte bezpečnostní pás na červeném háku v dolní části červené štěrbiny, kde je navíječ bezpečnostního pásu (**obr. 7**) V druhé červené štěrbině musíte táhnout bezpečnostní pás dolů k sedadlu a dočasně ho zajistit s použitím horní západky (**obr. 8**). (Tím zabráníte zpětnému navinutí bezpečnostního pásu a usnadníte další instalaci automobilové sedačky.)
- D. Dejte pozor, aby spodní napínače pásu byly otočené dolů (**obr. 9**). Protáhněte klínovou část bezpečnostního pásu pod sedačkou Avionaut Glider FIT a skrze spodní napínače (**obr. 10**).
- E. Zasuňte jazýček bezpečnostního pásu do přezky (**obr. 11**). Přesvědčte se, že bezpečnostní pás není překroucený.
- F. Uvolněte horní západku (dočasně zajištěnou). Utáhněte autosedačku Avionaut Glider FIT tak, že ji zatlačíte do sedadla automobilu a zároveň zatáhnete ramenní část bezpečnostního pásu směrem k navíječi, abyste eliminovali vůli. Během utažení sedačky zajistěte horní západky bezpečnostního pásu (**obr. 12**). Až skončíte s instalací, utáhněte bezpečnostní pás a otočte spodní napínače o 45 stupňů, dokud neuslyšíte klapnutí (**obr. 13**).

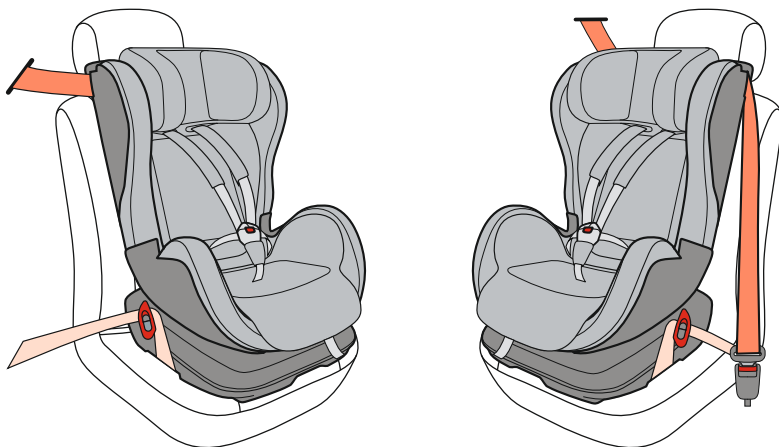

Obrázek nahoře ukazuje autosedačku Avionaut Glider FIT správně nainstalovanou s použitím tříbodového bezpečnostního pásu.

## 2.3 Kontrolní seznam

V zájmu bezpečnosti dítěte zkontrolujte po instalaci sedačky Avionaut Glider FIT, jestli:

- bezpečnostní pás je utažený a není překroucený;
- klínová část bezpečnostního pásu vede přes značky, červené napínače pásu, a jestli jsou tyto prvky utažené ve svislé poloze;
- ramenní část bezpečnostního pásu je správně vedena a prochází oběma červenými štěrbinami a za hákem po straně navíječe pásu;
- obě horní západky jsou zablokované;
- sedačka Avionaut Glider FIT spočívá utažená a stabilní na sedadle vozidla.

## 2.4 Odstranění

- A. Uvolněte bezpečnostní pás z přezky (**obr. 14**).
- B. Uvolněte spodní napínače pásu otočením háku zpět do vodorovné polohy (**obr. 15**).
- C. Uvolněte horní západky bezpečnostního pásu (**obr. 16**).
- D. Odstraňte bezpečnostní pás z horních západek (**obr. 17**).
- E. Vyjměte dětskou sedačku Avionaut Glider FIT z vozidla.

## 3. INSTALACE VE VOZIDLE A ODSTRANĚNÍ AUTOSEDAČKY AVIONAUT GLIDER S POUŽITÍM SYSTÉMU ISOFIX S OPĚRNOU NOHOU

### 3.1 Před instalací

Autosedačka Avionaut Glider vybavená systémem isofix může být nainstalována pouze na sedadle otočeném dopředu (**obr. 2**).

V případě, že opěrka hlavy sedadla, na které chcete nainstalovat sedačku Avionaut Glider, neumožňuje vyrovnat dětskou sedačku Avionaut Glider se sedadlem vozidla, odstraňte opěrku hlavy (**obr. 4**).

Nezapomeňte vrátit opěrku hlavy zpět na místo, pokud sedadlo použije dospělá osoba.

Pokud konektor isofix vypadne z podstavy sedačky, můžete ho vložit zpět jedině po „zaklapnutí“ sedačky do ukotvení isofix (přečtete si odstavce 3.2 a 3.3) nebo s použitím konektorové zástrčky isofix, pomocí které povolíte konektor Avionaut Glider isofix. Pak můžete vrátit konektory isofix do podstavy (**obr. 28**).

## 3.2 Instalace

- A. Co možná nejvíc vytáhněte konektory isofix. Abyste mohli vytáhnout konektory isofix, potřebujete odstranit zástrčky posunutím uvolňovacího mechanismu isofix (**obr. 18**). Plně zatlačte konektory isofix do podstavy sedačky Avionaut Glider a pak je co možná nejvíce vytáhněte, dokud je nebudete moci zatlačit zpět do podstavy (**obr. 19**).
- B. Postavte sedačku Avionaut Glider na sedadlo automobilu tak, aby konektory Avionaut Glider isofix byly otočené k systému ukotvení isofix mezi sedačkou a opěradlem sedadla automobilu (**obr. 20**).
- C. Zaklapněte konektory Avionaut Glider isofix do systému ukotvení isofix. Při zaklapnutí musí být ukazatele informující o správné instalaci zelené (**obr. 21**) a automobilová sedačka Avionaut Glider musí být vyrovnána s opěradlem sedadla vozidla.
- D. Zatlačte sedačku Avionaut Glider do sedadla automobilu tak, aby opěradlo sedačky Avionaut Glider bylo vyrovnáno paralelně s opěradlem sedadla automobilu (**obr. 22**).
- E. Vyjměte zástrčku opěrné nohy (**obr. 23**), vložte opěrnou nohu do otvoru před podstavou sedačky Avionaut, zatlačte zástrčku v noze tak, aby dva úchyty zaskočily do dvou otvorů v podstavě sedačky Avionaut Glider, a vytáhněte nohu dolů tak, aby se dotýkala podlahy (**obr. 24**).



Obrázek nahoře ukazuje autosedačku Avionaut Glider správně nainstalovanou s použitím systému isofix s opěrnou nohou.

### 3.3 Kontrolní seznam

V zájmu bezpečnosti dítěte zkontrolujte po instalaci sedačky Avionaut Glider, jestli:

- konektory isofix jsou správně upnuté, ukazatele jsou zelené a zadní strana autosedačky Avionaut Glider je vyrovnaná s opěradlem sedadla a dotýká se ho;
- opěrná noha je správně zafixovaná a konec nohy se dotýká podlahy;
- sedačka Avionaut Glider se nepohne, když za ni silně zatáhnete doleva a doprava ve směru jízdy.

### 3.4 Demontáž

- A. Stiskněte červené tlačítko na opěrné noze a zasuňte nohu nahoru zpět do podstavu. Stiskněte dva úchyty před podstavou sedačky Avionaut Glider a vytáhněte opěrnou nohu ven (**obr. 25**).
- B. Přitáhněte tlačítka uvolňovacího mechanismus isofix směrem k sobě a posuňte sedačku Avionaut Glider pryč ze sedadla automobilu (**obr. 26**).
- C. Zasuňte konektory isofix zpět do podstavu sedačky Avionaut Glider (**obr. 27**).
- D. Vyjměte dětskou sedačku Avionaut Glider z vozidla.
- E. Vytáhněte co možná nejvíc konektory isofix, nasadte na ně konektorové zástrčky isofix a zasuňte je zpět do podstavu sedačky Avionaut Glider (**obr. 28**).

## 4. USAZENÍ DÍTĚTE V AUTOSEDAČCE AVIONAUT GLIDER

### 4.1 Používání pětibodového pásu autosedačky Avionaut Glider k zajištění dítěte. Skupina I, 9 -18 kg

#### 4.1.1 Nastavení výšky ramenních pás, opěrky hlavy a rozvětveného pásu s přezkou

Než upnete dítě v autosedačce Avionaut Glider, nastavte správnou výšku ramenních pásů a zvolte správnou štěrbinu rozvětveného 5-bodového pásu. Vhodná výška ramenních pásů závisí na výšce opěrky hlavy a musí být správně nastavena.

- A. Otevřete pásy stisknutím červeného tlačítka na přezce (**obr. 30**).
- B. Stiskněte červené nastavovací tlačítko pásů, povolte ramenní pásy a co možná nejvíc je vytáhněte (**obr. 31**) (netahejte za ramenní vycpávky).

- C. Usadte dítě do sedačky Avionaut Glider (**obr. 32**). Nastavte ramenní pásy a opěrku hlavy do požadované výšky tak, že nakloníte opěrku hlavy dopředu, přidržte její horní část a podle potřeby vytáhněte nahoru, nebo stlačte dolů (**obr. 33**).
- D. Nastavte rozvětvený pás a přezku na správnou délku tak, že protáhnete konec pásu jednou ze dvou štěrbin v sedací části dětské sedačky (**obr. 34**). Rozvětvený pás nesmí být upnutý ve štěrbině, která je dál od opěradla, dokud váha dítěte nedosáhne 15 kg.
- E. Usadte dítě do sedačky Avionaut Glider a zkontrolujte, jestli:
- výška ramenních pásů je správná, když jsou záda dítěte rovná (**obr. 33**), (výška ramenních pásů je správná, když jsou úplně skryté ve skořepině automobilové sedačky ve výšce ramen dítěte);
  - štěrбина rozvětveného pásu je správně zvolená (**obr. 34**), (štěrбина rozvětveného pásu je správně zvolená, když lehce přesahuje ze sedadla blízko rozkroku dítěte).

#### 4.1.2 Usazení dítěte v autosedačce Avionaut Glider

- A. Usadte dítě v autosedačce Avionaut Glider a přesvědčte se, že má dítě narovnaná záda (**obr. 32**).
- B. Položte ramenní pásy na ramena dítěte, uchopte oba jazýčky a zasuňte je do přezky. Musíte slyšet jasné zaklapnutí (**obr. 35**). Přesvědčte se, že pásy nejsou překroucené nebo přehnuté.
- C. Utáhněte pásy sedačky tahem za nastavovací řemínek pásů (**obr. 36**), dokud pásy nebudou těsně obepínat tělo dítěte. Čím utaženější jsou pásy kolem těla, tím lépe je dítě chráněno.

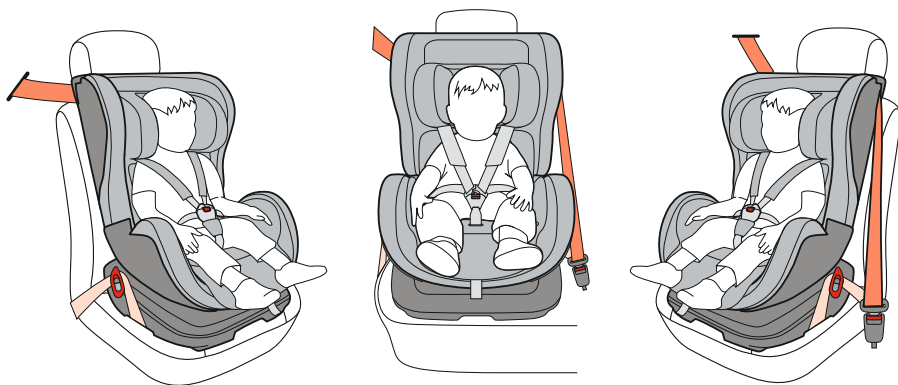

Obrázek nahoře ukazuje automobilovou sedačku Avionaut Glider správně nainstalovanou s použitím pětibodového bezpečnostního pásu.

### 4.1.3 Nastavení nakloněné polohy

Úhel náklonu sedačky Avionaut Glider může být nastaven na šest různých poloh.

- A. Zatáhněte za nastavovací páčku náklonu nahoru. Páčka je umístěna pod přední částí sedačky. Podle potřeby popotáhněte sedačku dopředu nebo dozadu (**obr. 37**).
- B. Až bude sedačka v požadované poloze, uvolněte páčku a pohybujte se sedačkou, dokud neuslyšíte zřetelné klapnutí.
- C. Po nastavení do požadované nakloněné polohy vždy za sedačku Avionaut Glider zatáhněte a zkontrolujte, jestli je aretovaná.

### 4.1.4 Kontrolní seznam

Aby byla zaručena maximální bezpečnost vašeho dítěte, zkontrolujte vždy před jízdou, jestli:

- autosedačka Avionaut Glider je stabilně a bezpečně nainstalovaná ve vozidle;
- výška ramenních pásů je vhodná pro dítě;
- pásy nejsou překroucené;
- nekouzavé části vycpávek ramenních pásů spočívají naplocho na ramenu a hrudním koši dítěte;
- dítě je správně upnuté v pásech;
- bezpečnostní pásy dítěte nejsou poškozené (pokud ano, nesmíte automobilovou sedačku Avionaut Glider používat);
- klínová část bezpečnostního pásu je vedena tak, aby bezpečně upínala pánev dítěte.

### 4.1.5 Vyjmutí dítěte z autosedačky Avionaut Glider

- A. Vraťte autosedačku Avionaut Glider do sedací polohy (přečtěte si také: 4.1.3).
- B. Stisknutím červeného tlačítka na přezce uvolněte přezku (**obr. 30**).
- C. Povolte ramenní pásy stisknutím červeného tlačítka na nastavovací a co možná nejvíc je vytáhněte dopředu (**obr. 31**) (netahejte za vycpávky ramenních pásů).
- D. Odložte ramenní pásy stranou a vyjměte dítě ze sedačky Avionaut Glider.

## 4.2 Upnutí dítěte v autosedačce s použitím tříbodového bezpečnostního pásu vozidla. Skupina II, 15-25 kg

### 4.2.1 Odstranění pětibodových pásů autosedačky

Než odstraníte pětibodové pásy autosedačky, přesvědčte se, že je dítě dost velké na to, aby mohlo být upnuto v sedačce Avionaut Glider s použitím tříbodového bezpečnostního pásu vozidla. Po odstranění již pětibodové pásy autosedačky nesmí být nikdy nainstalovány zpět, protože by tato instalace mohla být provedena nesprávně.

- A. Abyste mohli odstranit pásy, musíte nastavit sedačku do nakloněné polohy (přečtete si odstavec 4.1.3).
- B. Stisknutím červeného tlačítka na přezce svazku uvolněte přezku (**obr. 30**).
- C. Povolte ramenní pásy stisknutím červeného tlačítka na nastavovači a co možná nejvíc je vytáhněte dopředu (**obr. 31**) (netahejte za vycpávky ramenních pásů).
- D. Uvolněte vycpávky ramenních pásů, otevřete úložnou přihrádku na zadní straně sedačky Avionaut Glider a vyjměte vycpávky pásů z háků (**obr. 38**).
- E. Odstraňte pásy svazku ze sedačky. Nejprve odstraňte kovové upínací spony a pak jazýčkovou část přezky (**obr. 39**), vyjměte pásy ze štěrbin v opěradle a nastavovacím řemínku svazku (**obr. 40**). Neodstraňujte samotný nastavovací řemínek svazku.
- F. Odstraňte kovovou jazýčkovou část přezky z rozvětveného pásu a odstraňte pás s přezkou ze sedačky Avionaut Glider (**obr. 33**).

### 4.2.2 Nastavení výšky opěrky hlavy

Než usadíte dítě do automobilové sedačky Avionaut Glider a upnete pásy, nastavte opěrku hlavy do vhodné výšky. Nakloňte opěrku hlavy dopředu, přidržte její horní část a podle potřeby vytáhněte nahoru, nebo stlačte dolů (**obr. 33**).



### 4.2.3 Usazení dítěte v automobilové sedačce Avionaut Glider FIT

- A. Usadte dítě v automobilové sedačce Avionaut Glider FIT a přesvědčte se, že má dítě narovnaná záda.
- B. Otevřete západku ramenní části bezpečnostního pásu v horní části opěradla sedačky Avionaut Glider FIT (obr. 5).
- C. Co možná nejvíc vytáhněte bezpečnostní pás. Protáhněte ramenní část bezpečnostního pásu červenými štěrbinami v horní části sedačky Avionaut Glider FIT, uchyťte bezpečnostní pás za červený hák v dolní části červené štěrbiny, kde je umístěn navíječ bezpečnostního pásu, a zajistěte západku. Vedte ramenní část pásu pod opěrkou hlavy (obr. 42).
- D. Usadte dítě do sedačky Avionaut Glider FIT. Protáhněte klínovou část bezpečnostního pásu za područkou. Potom vedte ramenní i klínovou část bezpečnostního pásu s jazýčkovou částí přezky skrze mezeru mezi sedadlem a područkou sedačky Avionaut Glider FIT (obr. 43). Zasuňte jazýčkovou část bezpečnostního pásu do přezky.
- E. Uvolněte západku ramenní části bezpečnostního pásu v horní části sedačky Avionaut Glider FIT (obr. 5). Utáhněte ramenní část bezpečnostního pásu tahem směrem k navíječi tak, aby sedačka čistě přiléhala k tělu dítěte (obr. 43) a zajistěte západku ramenní části bezpečnostního pásu.

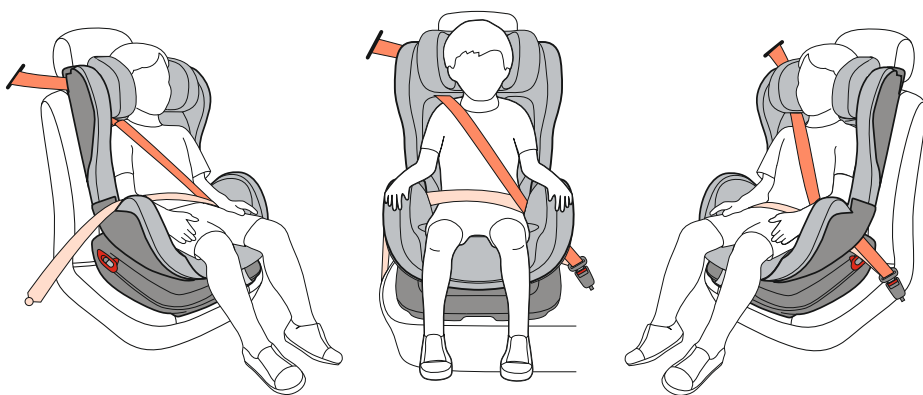

Obrázek nahoře ukazuje dítě správně usazené v autosedačce Avionaut Glider FIT s použitím tříbodového bezpečnostního pásu.

## 4.2.4 Nastavení nakloněné polohy

Než změníte nakloněnou polohu, povolte bezpečnostní pás vozidla tak, aby ramenní i klínová část bezpečnostního pásu byly volné.

Nastavení náklonu sedačky Avionaut Glider bylo popsáno výše. Viz 4.1.3.

Po změně nakloněné polohy autosedačky Avionaut Glider zkontrolujte, jestli bezpečnostní pás vozidla dobře přiléhá k tělu dítěte, je utažený a není překroucený.

## 4.2.5 Kontrolní seznam

Aby byla zaručena maximální bezpečnost vašeho dítěte, zkontrolujte vždy před jízdou, jestli:

- autosedačka Avionaut je bezpečně nainstalována ve vozidle;
- výška opěrky hlavy je vhodná pro dítě;
- bezpečnostní pásy nejsou překroucené;
- dítě je bezpečně upnuté v pásech;
- pásy dětské sedačky nejsou poškozené (pokud ano, nesmíte sedačku Avionaut Glider používat);
- ramenní část bezpečnostního pásu netlačí nadměrně na krk dítěte a klínová část bezpečnostního pásu je vedena tak, aby pevně upínala pánev dítěte.

## 4.2.6 Vyjmutí dítěte z autosedačky Avionaut Glider

- A. Vraťte autosedačku Avionaut Glider do sedací polohy (přečtěte si také: 4.1.3).
- B. Uvolněte bezpečnostní pás vozidla stisknutím červeného tlačítka na přezce a odložte pás stranou (**obr. 44**).
- C. Vyjměte dítě z autosedačky Avionaut Glider.
- D. Protáhněte bezpečnostní pás vozidla šterbinou a zasuňte ho do přezky (**obr. 45**). Když vyjmete dítě z autosedačky Avionaut Glider, vždy sedačku upněte.

## 5. ÚDRŽBA A ČIŠTĚNÍ

### 5.1 Všeobecné informace

Veškeré údržbové práce a čištění provádějte jedině po vyjmutí sedačky Avionaut Glider z vozidla. Omyjte plastové části hadrem s použitím vody a mýdla. Nepožívejte brusné čisticí prostředky. Látkové části perte podle pokynů na jejich štítku. Perce při teplotách nižších než 30 °C a nežehlete. Nepoužívejte mazací prostředky na žádné části autosedačky Avionaut.

### 5.2 Odstranění potahu

- A. Odstraňte vycpávky rozvětveného pásu tak, že vytáhnete dva přídržné polštářky za čalouněním.
- B. Odstraňte vycpávky ramenní části pásu oddělením suchého zipu. Otevřete úložnou přihrádku na návod k použití a vyjměte poutka vycpávek z háků na zadní straně opěradla. Vyjměte vycpávky pásu ze štěrbin v opěradle nad opěrkou hlavy (**obr. 38**).
- C. Otevřete obě západky bezpečnostního pásu v horní části sedačky Avionaut Glider (**obr. 5**) a odstraňte potah připevněný k horním hákům (**obr. 46**).
- D. Odstraňte suchý zip potahu v dolní části opěradla (**obr. 47**).
- E. Opatrně odstraňte potah z přední strany a područek sedačky a posuňte čalounění tak, abyste ho sejmuli z háků v zadní straně područek (**obr. 48**).
- F. Odstraňte zadní stranu potahu ze zadní strany sedačky Avionaut Glider a pak sejměte potah tak, že ho stáhnete přes opěradlo a opěrku hlavy (**obr. 49**).
- G. Odstraňte pryžové části čalounění integrované v potahu opěrky hlavy ze zadní strany sedačky a pak sejměte pryžová poutka z háků na zadní straně opěrky hlavy. Sejměte potah z opěrky hlavy (**obr. 50**).

### 5.3 Opětvné navléknutí potahu

Navlékněte potah podle pokynů uvedených výše v odstavci 5.2 v obráceném pořadí. Po opětovném navléknutí potahu se přesvědčte, že jsou potah a vycpávky správně nainstalovány.

## 5.4 Správné fungování a čištění přezky pásů, systému isofix a opěrné nohy

Správné fungování pohyblivých částí, např. přezky, nastavovače pásu, systému isofix a opěrné nohy je velice důležité pro bezpečnost dítěte. K nejčastějším příčinám nesprávné funkce těchto prvků patří špína, prach, drobký z jídla atd. Dbejte na to, aby všechny výše uvedené prvky zůstávaly čisté, a odstraňujte veškeré nečistoty, prach, drobký z jídla atd. s použitím vysavače. Nikdy nepoužívejte mazací prostředky. Pokud některý ze systémů přestane fungovat, nepoužívejte sedačku Avionaut Glider!

## 6. RECYKLACE

S ohledem na ochranu životního prostředí recyklujte veškerý odpad, včetně obalů a autosedačky Avionaut Glider poté, co ji přestanete používat.

## 7. ZÁRUKA

Výrobce/importér zaručuje, že výrobek „Avionaut Glider“ vyhovuje bezpečnostním požadavkům předepsaným v platných evropských normách ECE R44/G4. Výrobce/importér dále zaručuje, že výrobky nemají v době prodeje žádné vady provedení nebo zpracování. Pokud výrobek v době prodeje nebo během normální záruční doby vykáže jakékoli známky vad materiálu nebo zpracování (při používání podle pokynů v tomto návodu), je výrobce/importér povinen opravit nebo vyměnit výrobek s tou výhradou, že poskytovatel záruky sám rozhodne o způsobu vyřízení reklamace. Záruční doba je 24 měsíců. Normální opotřebení a stárnutí výrobku, očekávané při běžném používání, je ze záruky vyloučeno.

Je povinností kupujícího, aby provedl zkušební instalaci autosedačky, v které bude dítě cestovat. Dále se doporučuje nainstalovat před zakoupením dětskou sedačku do vozidla a ověřit, že umístění sedačky a pásů na sedadle automobilu odpovídá požadavkům kupujícího.

Záruční doba je 24 měsíců od data zakoupení, platí výhradně pro prvního majitele výrobku a je nepřenosná.

V případě závady se obraťte přímo na prodejce. Nebude-li prodejce schopen vám pomoci, musí zaslat vadný výrobek importérovi spolu s detailním popisem vaší reklamace a s originální datovanou stvrzenkou a záručním listem.

## Záruka se neposkytuje v následujících případech:

- A. Prodejci není doručen kompletní výrobek spolu s originální datovanou stvrzenkou a záručním listem s razítkem prodejce.
- B. Závada je způsobena nesprávným použitím nebo údržbou v rozporu s pokyny uvedenými v návodu k použití.
- C. Byla provedena jakákoli oprava třetí stranou.
- D. Došlo ke změně barvy nebo k poškození látky či vodoznaků způsobenému nevhodným praním, popř. k poškození přímým slunečním zářením (UV) nebo normálním opotřebením a stárnutím.
- E. Zákazník mechanicky poškodil (způsobil opotřebení nebo závadu) některý z prvků, např. plastové části, potah nebo pásy svazku.
- F. Závada je důsledkem havárie, jízdy s nesprávně nainstalovaným výrobkem, nadměrného zatížení výrobku nebo přivření do dveří vozidla.
- G. Na látce se objeví žmolky jako důsledek normálního opotřebení a stárnutí.
- H. Byla odstraněna nebo poškozena značka kvality ECE, popř. výrobní číslo.
  - I. Došlo k normálnímu opotřebení a stárnutí součástí, pásů, potahu atd. v důsledku běžného pravidelného používání výrobku.
- J. Došlo k závadě, opotřebení a stárnutí nebo poškození sedačky, sedadel vozidla nebo bezpečnostních pásů. Je možné, že se tyto jevy vyskytnou jako důsledek doporučených bezpečnostních norem nebo požadované síly nezbytné k instalaci automobilové sedačky do vozidla. Výrobce proto nenese odpovědnost za žádné z výše uvedených bodů.
- K. Dojde k blednutí barvy v důsledku dlouhodobého používání, praní nebo přímého slunečního záření (UV).

Tato záruka nevylučuje, neomezuje ani neodkládá práva spotřebitele vyplývající z nedodržení kupní smlouvy, jak je to vyžadováno zákonem v zemi spotřebitele. Tyto obchodní podmínky jsou v souladu s evropskou směrnicí 99/44/ES ze dne 25. května 1999.

## 8. OTÁZKY

Budete-li mít jakékoli otázky, obraťte se na svého místního prodejce nebo importéra (viz údaje na zadní straně návodu k použití). Předtím se ujistěte, že máte po ruce následující informace:

1. Výrobní číslo dětské sedačky
2. Značka a model vozidla a typ sedadla, na kterém je výrobek nainstalován
3. Věk, výška a váha dítěte

## ZÁRUČNÍ LIST / ZÁRUČNÝ LIST

Č./ POR. Č.	POČÁTEČNÍ DATUM/ DÁTUM ZAČATIA	ROZSAH OPRAVY/ ROZSAH OPRAVY	DATUM DOKONČENÍ/ DÁTUM UKONČENIA	PODPIS/ PODPIS

.....  
PODPIS ZÁKAZNÍKA/  
PODPIS KUPUJÚCEHO

.....  
RAZÍTKO OBCHODU/  
PEČIATKA OBCHODU



P.P.H. Karwala  
Szarlejska / k. Częstochowy  
ul. Łukaszczyca 172  
42-130 Wręczyca Wielka POLAND

tel. +48 34 317 66 10  
fax +48 34 317 66 95  
avionaut@avionaut.com

[www.avionaut.com](http://www.avionaut.com)