

BETRIEBSANLEITUNG
BENZIN-RASENMÄHER

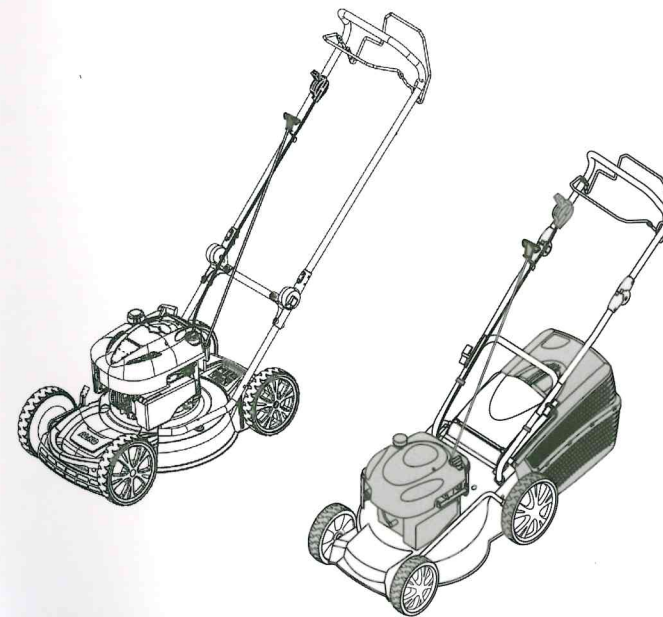

- DE
- GB
- NL
- FR
- ES
- PT
- IT
- SI
- HR
- RS
- PL
- CZ
- SK
- HU
- DK
- SE
- NO
- FI
- EE
- LV
- LT
- RU
- UA
- BG
- RO
- GR
- MK
- TR

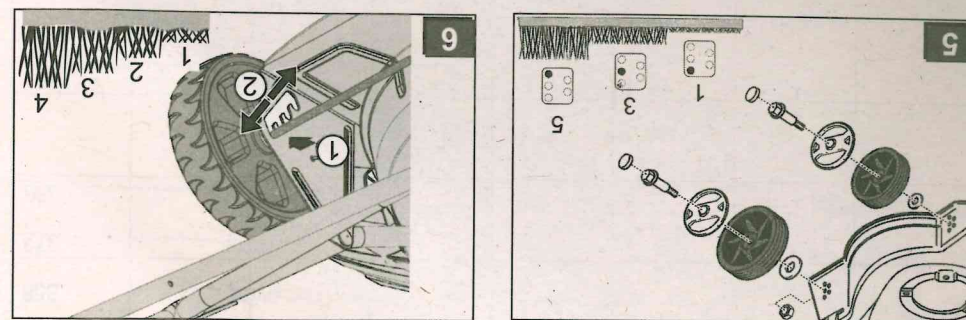

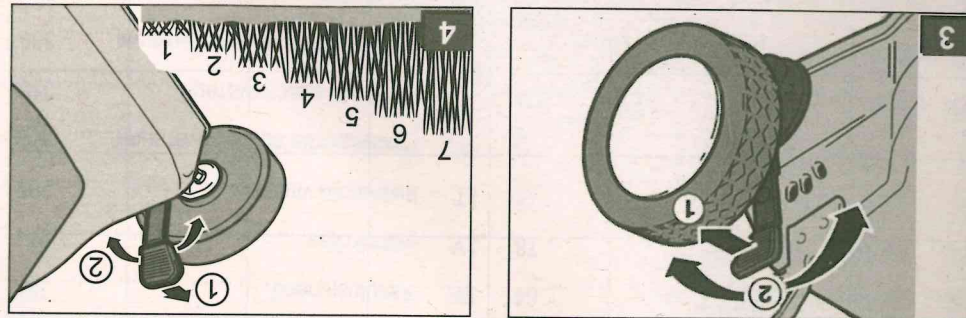
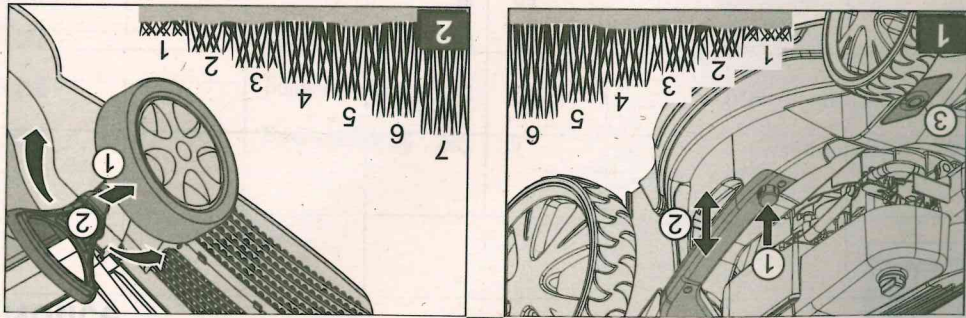
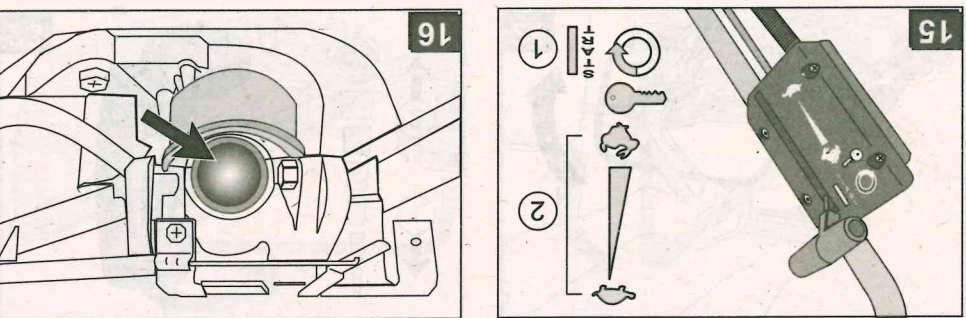
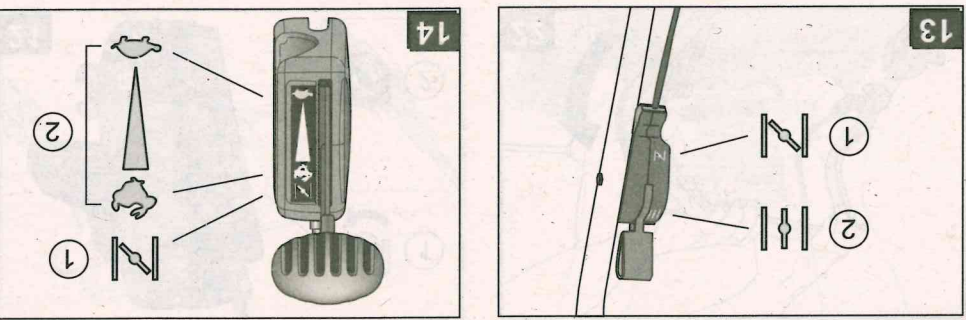
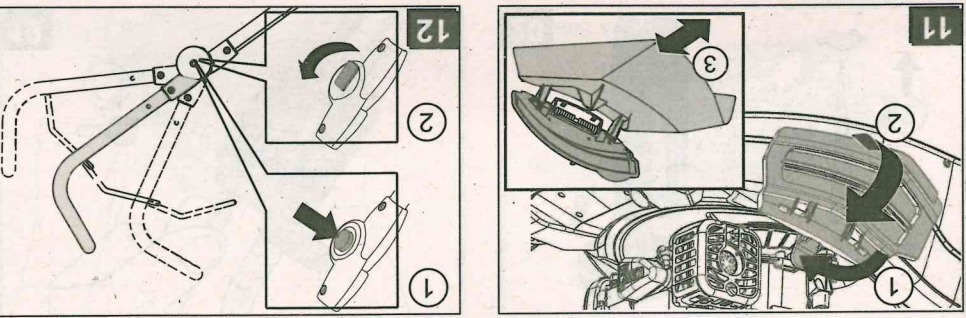
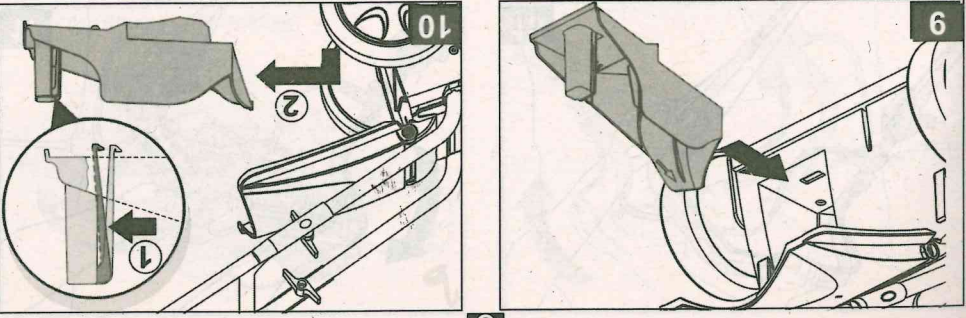
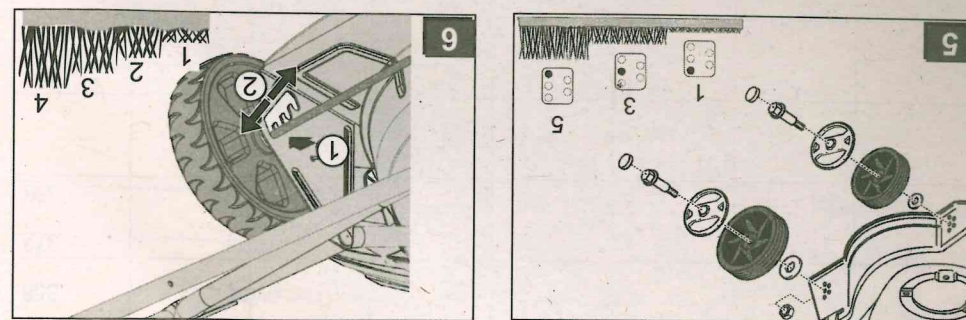
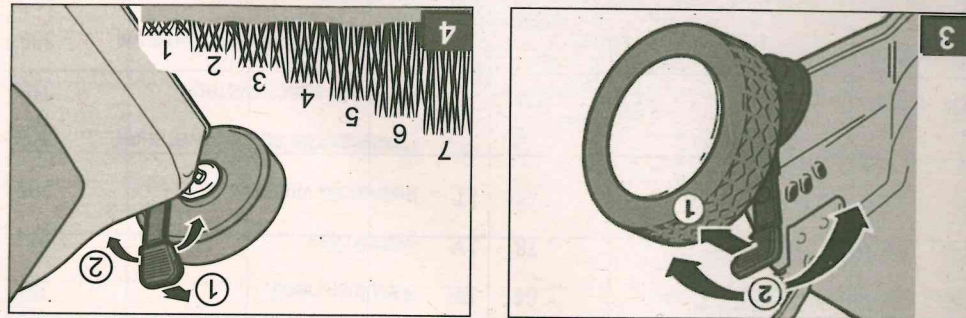
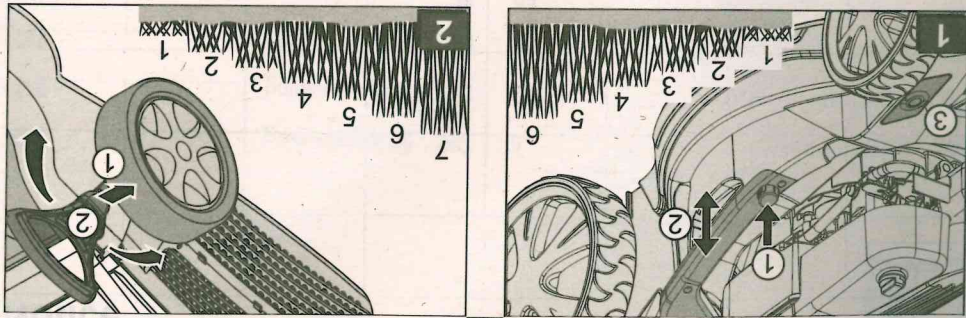

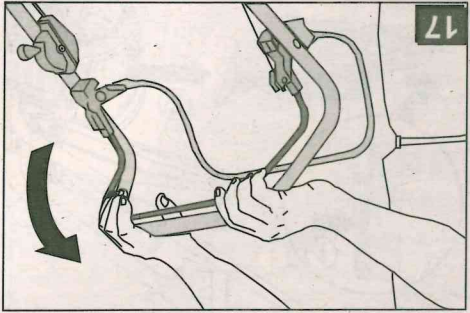

17

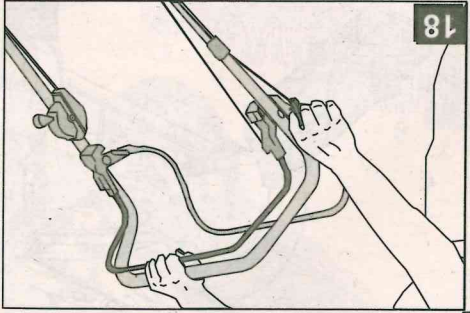

18

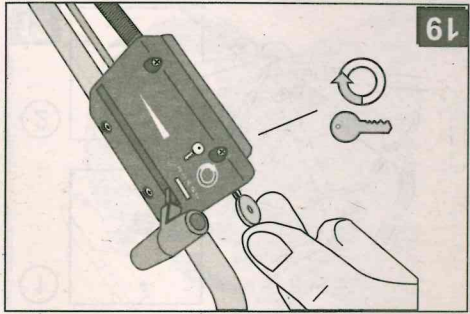

19

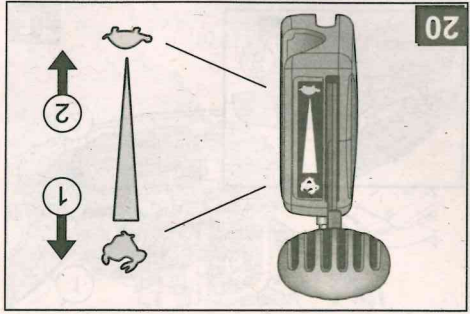

20

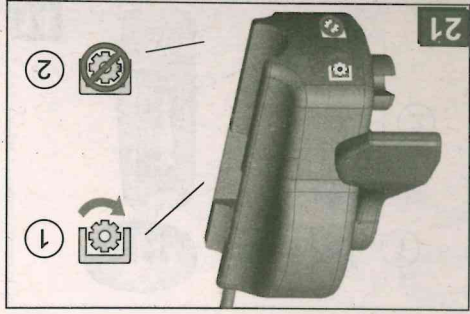

21

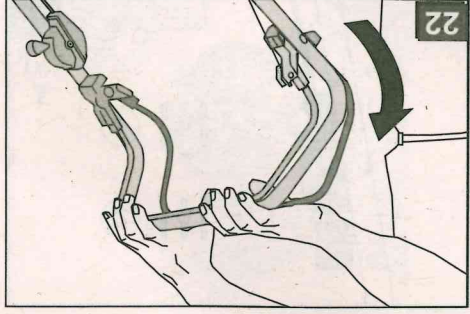

22

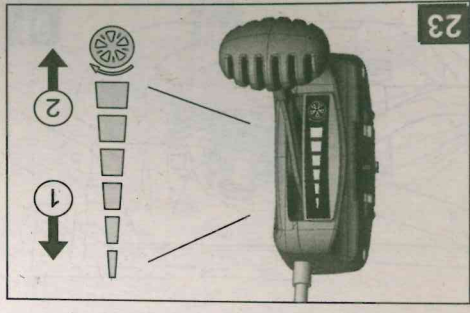

23

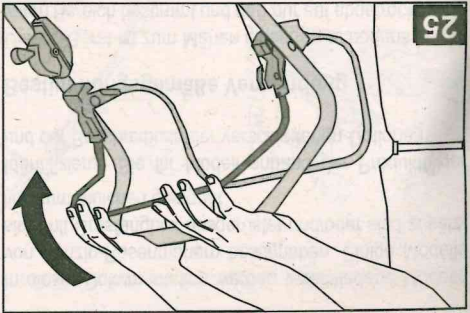

25

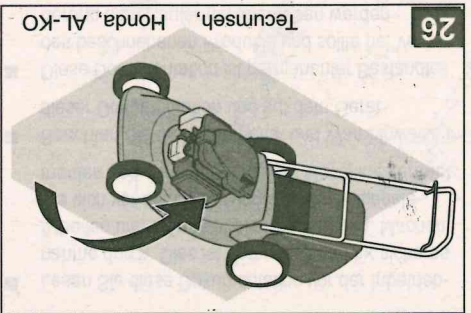

26

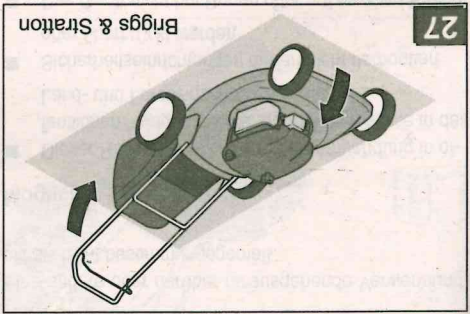

27

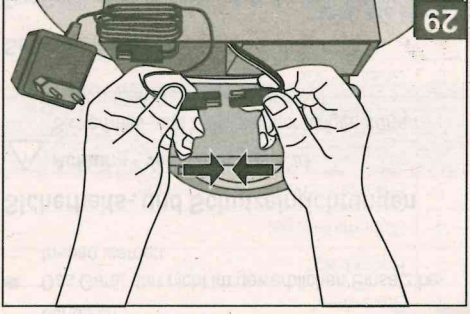

29

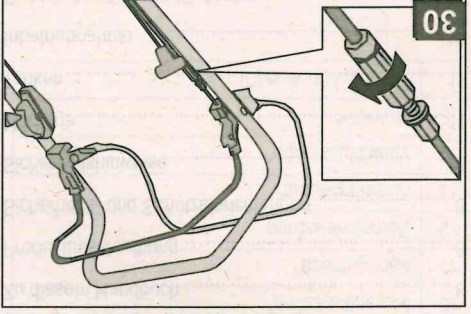

30

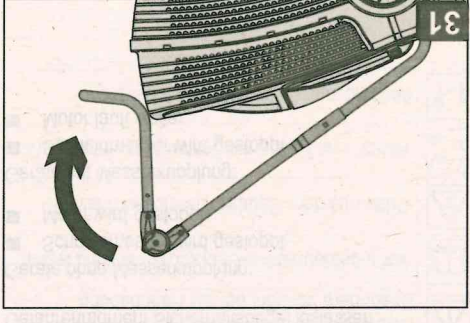

31

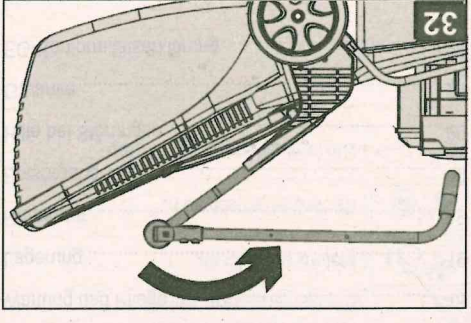

32

K této příručce

- Před uvedením přístroje do provozu si pozorně přečtěte tento návod k obsluze. Je to předpokladem bezpečného a bezporuchového provozu přístroje. Před použitím se seznámte s ovládacími prvky a způsobem používání stroje.
- Dbejte bezpečnostních a vstražných upozornění uvedených v této dokumentaci a na přístroji.
- Uložte návod k obsluze pro další potřebu a předejte ho i následným uživatelům.

Vysvětlivky k symbolům

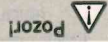

Přesné dodržování těchto vstražných upozornění zabránuje škodám na zdraví osob a / nebo věcným škodám.

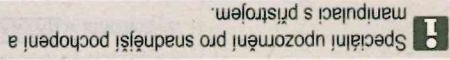

Specialní upozornění pro snadnější pochopení a manipulaci s přístrojem.

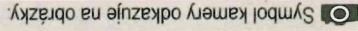

Symbol kamery odkazuje na obrázky.

Obsah

162	K této příručce
162	Popis výrobku
162	Bezpečnostní a ochranná zařízení
164	Bezpečnostní upozornění
165	Montáž
165	Tankování
166	Uvedení do provozu
170	Elektrický start (zvl. přísl.)
172	Pěče a udržba
173	Uložení
173	Oprava
173	Likvidace
174	Poruchy a jejich odstraňování
175	Záruka
175	Prohlášení o shodě ES

- Přístroje bez spojky nože:
- Nůž se zastaví
- Motor se zastaví
- Přístroje se spojkou nože:
- Nůž se zastaví
- Motor běží dál

Přístroj je vybaven bezpečnostním madlem. V případě nebezpečí uvolněte stisk madla.

Bezpečnostní madlo

Bezpečnostní a ochranná zařízení nesmí být zrušen!

Bezpečnostní a ochranná zařízení

- Přístroj nesmí být užíván průmyslově mokřem trávníku
- Přístroj se nesmí používat za deště nebo na zařízení je zakázáno
- Odmontovávat či přemostovat bezpečnostní hříšticích či v zemědělství nebo lesnictví travních plochách, v parcích, na sportovních
- Tato sekačka není určena pro použití na veřejných

Možné chybné použití

Jakékoli jiné použití je nepřipustné.

Tento přístroj je určen k sekaní travních ploch na soukromých pozemcích. Smí se používat pouze na suchých travních plochách.

Použití v souladu s určením

Model vaší sekačky můžete identifikovat podle obrázku výrobku a popisu různých zvláštních příslušenství.

V této dokumentaci jsou popsány různé modely vybaveny sběrným košem na trávu a/nebo jsou vhodně k mulčování.

Popis výrobku

Kryt těla sekačky

Kryt těla sekačky chrání přístroj před vymščenými kamínky

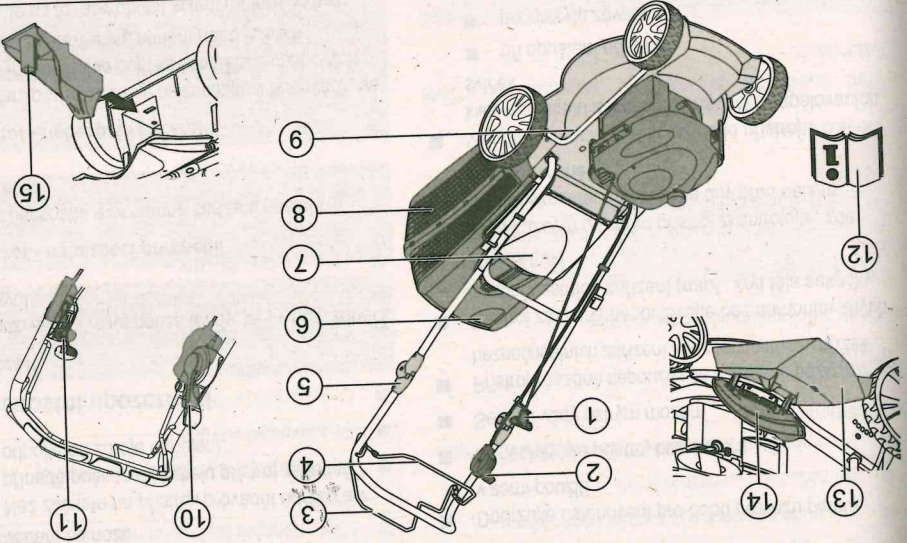

1	Lanko startéru	9	Nastavení výšky stříhu*
2	Start, stop*	10	Spojka nože*
3	Spínač pohonu kol*	11	Spínač pohonu Vano*
4	Bezpečnostní madlo	12	Návod k obsluze
5	Ergonomické nastavení výšky*	13	Kryt bočního vyhazování*
6	Ukazatel stavu paliva*	14	Vlko*
7	Kryt těla sekačky*	15	Mulčovací kit*
8	Sběrný koš*		* dle provedení

Symboly na přístroji

	Pozor! Mimořádná opatření při manipulaci.
	Než uvedete přístroj do provozu, bezpodmínečně si přečtěte tento návod k použití!
	V oblasti nebezpečí se nesmí zdržovat třetí osoby!
	Rukama ani nohama se nepřibližujte k nožům sekačky!
	Dodržujte odstup od oblasti nebezpečí.
	Než začnete s prací na noži, vytáhněte nástřku zapalovacích svíček!
	Odbrzďte motorovou brzdu.
	Aktivujte pohon kol.
	Dálkové ovládání plynu start / stop.

Daší symboly u přístrojů s elektrostartem

	Pozor! Nebezpečí poranění elektrickým proudem.
	Dotkněte bezpečnou vzdálenost připojeného vedení od noží.
	Než začnete na přístroji provádět údržbu a v případě poškození kabelu přístroj zásadně odpojte od zdroje napájení.

Bezpečnostní upozornění

	Pozor! Používejte přístroj pouze tehdy, je-li v bezvadném stavu!
	Pozor - nebezpečí poranění! Bezpečnostní a ochranná zařízení nesmí být zrušena!

Pozor - nebezpečí požáru!

Natankovaná přístroje neskladujte v budovách, ve kterých by mohlo dojít ke kontaktu benzínových výparů s otevřeným ohněm nebo jiskrami! Dbejte na to, aby oblast kolem motoru, výfuku, baterové skříně a nádrže nepřišla do styku s posekanou travou, benzínem či olejem.

■ Třetí osoby se nesmí zdržovat v oblasti nebezpečí
■ Uživatele, resp. provozovatele přístroje je zodpovědný za to, aby nedošlo k nehodám, poranění osob či hmotného majetku

■ Děti nebo osoby, které neznají tento návod k použití, nesmí přístroj používat
■ Dodržujte místní předpisy týkající se minimální věkové hranice osoby obsluhující přístroj

■ Přístroj se nesmí používat pod vlivem alkoholu, dlouhé kalhoty
■ pevnou a nekouzavou obuv
■ ochranu sluchu

■ Noste vhodné oblečení:
■ Při pracích na svazích:
■ dbejte vždy na to, abyste měli dobrou stabilitu

■ sekejte vždy šikmo po svahu, zásadně ne nahoru a dolů
■ přístroj nepoužívejte na svazích se stoupáním větším než 20°

■ buďte zvláště opatrní při otáčení!

- Pracujte vždy při dostatečném denním světle nebo umělém osvětlení
- Udržujte bezpečnou vzdálenost těla a oblečení odnože
- Dodržujte ustanovení pro dobu provozu platná v zemi použití
- Nenechávejte přístroj bez dozoru
- Sekejte vždy ostrým mžemem
- Přístroj zásadně nepoužívejte v případě poškozených bezpečnostních zařízení / bezpečnostních mřížek
- Přístroj zásadně nepoužívejte bez namontovaných bezpečnostních zařízení (např.: kryt těla sekačky, sběrný koš)
- Před každým použitím přístroj zkontrolujte, zda není poškozený. Poškozené díly před dalším použitím vyměňte
- Vypněte motor, vyčkejte, až bude přístroj v klidovém stavu a vytáhněte nástřku zapalovacích svíček

- Při opuštění přístroje
- po vyskytí závady
- před uvolněním blokování
- před odstraněním ucpaní
- po kontaktu s cizími tělesy
- při poruchách a neobvyklých vibračních zařízeních

! Než přístroj spustíte a začnete s ním pracovat, zkontrolujte, zda není poškozený a případně proveďte potřebné opravy.

- Nasaďte nástřku zapalovacích svíček a spusťte motor.
- po odstranění příčiny poruchy (viz tabulka možných poruch) a kontrole přístroje
- po čištění přístroje

■ Důkladně si prohleďte celý terén, který chcete sekat, a odstraňte z něj veškerá cizí tělesa

■ Obzvláštní opatření dbejte při otáčení sekačky a v případě, kdy sekačkou jedete směrem k sobě

■ Při sekání nepřejíždějte přes překážky (např. větve, kofeny strumu apod.)

■ Posekanou travu odstraňujte zásadně při zastaveném motoru

Překlad originálního návodu k použití

■ Přístroj nikdy nezdvíhejte ani nepřenasázejte za běžícího motoru

- Při plnění benzínu nebo motorového oleje nejzte, ani nepřijte
- Vyvarujte se vdechnutí benzínových výparů
- Se zařízením jezděte krokem
- Před použitím zkontrolujte správně upevnění matic, šroubů a čepů

Montáž

Dbejte přiloženého návodu k montáži.

Pozor!
Přístroj smí být uveden do provozu teprve poté, co byl kompletně smontován.

Varování - nebezpečí požáru!

Benzin a olej jsou vysoce vznětlivé látky!

! Vždy dbejte pokynů v přiloženém návodu k obsluze od výrobce motoru.

Provozní prostředky

Motorový olej:	Benzin:	Motorový olej:
normální benzin / viz pokyny výrobce motoru	bez olava	ca 0,6 l
Plnicí množství	viz pokyny výrobce motoru	

Bezpečnost

Varování!
Nikdy nenechávejte běžet motor v uzavřeném prostoru. Nebezpečí otrávení!

■ Benzin a olej uchovávejte pouze v nádobách k tomu určených

■ Benzin a olej naplňujte (či vyprazdňujte) zásadně při studeném motoru a na otevřeném prostranství ani nepřijte

■ Při tankování nekurfte

■ Uzávěr nádrže nikdy neotvírejte při běžícím nebo zřhavém motoru

■ Poškozenou nádrž nebo uzávěr nádrže vyměňte

■ Uzávěr nádrže vždy pevně uzavřete

■ Pokud vyteká benzin:
■ Nestartujte motor

■ Pokud vyteká olej:
■ Přístroj vyčistěte

■ Vyteky olej nasajte pomocí pojiva motorových olejů nebo hadru a zlikvidujte odborným způsobem

Plnění benzínu

1. Odšroubujte víko nádrže a odložte jej na čisté místo.
2. Benzin naplňte pomocí trychtyřku.
3. Plnicí otvor nádrže pevně uzavřete a očistěte.

Plnění motorového oleje

1. Odšroubujte plnicí víko motorového oleje a uzavřete odložte na čisté místo.
2. Olej naplňte pomocí trychtyřku.
3. Plnicí otvor pevně uzavřete a očistěte.

Doporučujeme odevzdat použitý olej v uzavřené nádobě v recyklačním centru nebo v zákaznickém středisku.

nebo na zem

■ nedávejte do domácího odpadu

■ nevylévejte do kanalizace, odpadních vod

Uvedení do provozu

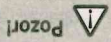

Přístroj nesmí být používán, pokud jsou nože a/ nebo upravitelské součástky uvolněny, poškozeny či opotřebenány!

Před každým uvedením přístroje do provozu jej podrobte důkladné vizuální kontrole.

Symbol kamery na těchto stránkách odkazuje na obrázky, s. 4–7.

Nastavení výšky sřitihu



Výšku sřitihu nastavujte zásadně při vypnutí motoru a noži v klidovém stavu.

! Všechna kola nastavujte vzdy na stejnou výšku sřitihu.

• Nastavení výšky sřitihu závisí na konkrétním modelu přístroje.

Centrální nastavení (☞ 1)

1. Tlačítko centrálního nastavení držte stisknuté (☞ 1/1).

■ U kratších trávníků zatlačte rukojet centrálního nastavení směrem dolů (☞ 1/2)

■ U delších trávníků vytáhněte rukojet centrálního nastavení směrem nahoru (☞ 1/2)

■ Stupeň centrálního nastavení výšky se zobrazí (☞ 1/3)

2. V požadované výšce sřitihu uvolněte stisk tlačítka.

1. K odblokování zatlačte páčku ke straně a držte ji v této poloze.

2. Páčku posuňte doleva nebo doprava do požadované výšky.

3. Páčku aretujte.

4. Dbejte na to, aby aretovací poloha byla u všech kol stejná.

Rychlé nastavení u jednotlivých kol nebo nastavení náprav (☞ 4)

1. K odblokování zatlačte páčku ke straně a držte ji v této poloze.

2. Páčku posuňte doleva nebo doprava do požadované výšky.

3. Páčku aretujte.

4. Dbejte na to, aby aretovací poloha byla u všech kol stejná.

Nastavení u jednotlivých kol (☞ 5)

1. Uvolněte šroub kola.

2. Šroub kola umístěte do perforace pro požadovanou výšku sřitihu.

3. Šroub utáhněte.

4. Dbejte na to, aby poloha šroubu v perforaci byla u všech kol stejná.

Centrální nastavení (☞ 6)

1. Oba palce položte na konce nápravy.

2. Prsty vložte pod sekačí zařízení!

3. Ověřte, zda páncí vytáhněte nápravu ze zářezu pro dosavadní výšku sřitihu.

4. Ověřte, zda páncí natáhněte nápravu před zářez požadovanou výšku sřitihu a aretujte.

5. Dbejte na to, aby aretovací poloha byla u všech kol stejná.

Sekání se sběrným košem

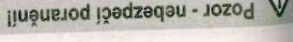

Sběrný koš snižte a nasunujte zásadně při vypnutí motoru a noži v klidovém stavu.

1. Nadzdvihněte kryt těla sekačky a zavěste sběrný koš do úchytek (☞ 8).

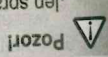

Pozor! Jen správně zavěšený a nepoškozený sběrný koš nabízí dostatečnou ochranu před odletujícími předměty!

Ukazatel stavu paliva

Proud vzduchu tlačí při sekání sběrný koš nahoru (☞ 7a).

Je-li sběrný koš plný, přilehá ukazatel stavu paliva ke koši (☞ 7b). V tom případě je nutné sběrný koš vyprázdnit.

Vyprazdňování sběrného koše

1. Nadzdvihněte kryt těla sekačky.

2. Vyvěste koš z úchytek a pohybem směrem dozadu jej sejměte (☞ 8).

3. Koš vyprázdněte.

4. Nadzdvihněte kryt těla sekačky a sběrný koš opět zavěste do úchytek (☞ 8).

Sekání bez sběrného koše

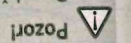

Pozor! Bez sběrného koše seče pouze za předpokladu, že torzní pružina krytu těla sekačky je v bezvadném stavu.

Silou pružiny přilehá kryt k tělu sekačky. Posekaná tráva je tak dole vyhazována směrem dozadu.

Mulčování pomocí mulčovacího kitu (zvl. přísl.)

Při mulčování se nasekaná tráva neshromazďuje, nýbrž zůstává ležet na posekané ploše. Mulčování tak chrání půdu před vysycháním a dodává jí živiny.

Nejlepší výsledků dosáhnete, budete-li trávu sekat pravidelně o ca 2 cm. Jen mladá tráva s měkkým listovým pletivem totiž těje rychle.

■ Výška trávy před mulčováním: maximálně 8 cm

■ Výška trávy po mulčování: minimálně 4 cm

! Při mulčování zásadně přizpůsobte rychlost pojezdu sekačky - se sekačkou nejezděte příliš rychle!

Vložení mulčovacího kitu

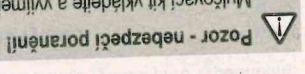

Pozor - nebezpečí poranění! Mulčovací kit vkládejte a vyjímejte zásadně při vypnutí motoru a noži v klidovém stavu.

1. Sejměte sběrný koš (☞ 8).

2. Nadzdvihněte kryt těla sekačky a vložte mulčovací kit do vyhazovací šachty (☞ 9).

! Pokud záklópka nezapadne, může dojít k poškození mulčovacího kitu a nože.

Vyjmutí mulčovacího kitu

1. Nadzdvihněte kryt těla sekačky.

2. Uvolněte záklópku kitu (☞ 10/1).

3. Kit vyjměte (☞ 10/2).

Sekání s bočním výhozem (možnost)

⚠️ Pozor – nebezpečí zranění!
Boční výhoz odstraňuje nebo připojuje pouze tehdy, když je motor a žací nůž zcela zastaven.

Nasazení bočního výhozu

1. Odstraňte sběrný koš a nasadte mulčovací sadu.
2. Stlačte odblokovací páčku krytu bočního výhozu
3. Odklopte a přidržte kryt bočního výhozu (☞ 11/2).
4. Nasadte kanál bočního výhozu (☞ 11/3).
5. Kryt pomalu zavřete.

Kryt zajistí kanál bočního výhozu před vypadnutím.

Odstranění bočního výhozu

1. Odklopte a přidržte kryt bočního výhozu (☞ 11/2).
2. Odstraňte boční výhoz a uzavřete víko (☞ 11/3).

Nastavení výšky držadla (zvl. přísl.)

Nastavení spínače

1. Stiskněte obě tlačítka na horním madle, držte je stisknutá a nastavte do požadované polohy (☞ 12/1).
2. Uvolněte stisk, hodní madlo se zaaretuje.

Nastavení klápy

1. Držte madlo a uvolněte obě klápy (☞ 12/2).
2. Madlo uveďte do požadované polohy.
3. Klápy zavřete.

Spuštění motoru

⚠️ Pozor - nebezpečí otravy!
Nikdy nenechávejte běžet motor v uzavřeném prostoru.

⚠️ Pozor - nebezpečí poranění!
Při spuštění motoru přístroj nikdy neklópte.

- Motor spouštíte zásadně s namontovaným nožem (nůž plní funkci setrvačné hmoty)
- Při spuštění motoru zahřátého na provozní teplotu NIKDY nepoužívejte sytič nebo primer
- Nenechte nastavení regulátoru na motoru

■ Přístroj nikdy nespouštějte, pokud není vyřazovací kanál kryt jediným z těchto dílů:

- sběrný koš
- kryt těla sekačky
- mulčovací kit

- Spínač spouštěče aktivujte velmi opatrně a v souladu s pokyny výrobce
- Dbejte na bezpečnou vzdálenost nohou od nože sekačky

■ Přístroj spouštějte na nízké trávě

Označení poloh na přístroji:

Sytič* Zap	Vyp	Dávkové ovládní plynu*	Start	Dávkové ovládní plynu se sytičem*	Pohon Varo* Rychle Pomalu*	Spojka nože* Zap	Vyp

*dle provedení

Ruční start

bez dálkového ovládní plynu, se sytičem

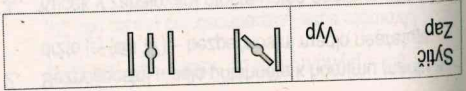

bez dálkového ovládní plynu, se sytičem

1. Sytič nastavte do polohy 1 (☞ 13/1).

2. Bezpečnostní madlo vytáhněte k hornímu madlu a držte jej (☞ 17) – bezpečnostní madlo nearetuje.
3. Zatáhněte zprudka za startovací lanko a potom jej pomalu nechte narolovat zpět (☞ 18).
4. Po zahřátí motoru (ca 15–20 sekund) nastavte sytič do polohy 2 (☞ 13/2).

⚠️ Motor pracuje s pevným nastavením plynu.
Regulace otáček není možná.

bez dálkového ovládní plynu, s primerem (☞ 16)

1. Primer stiskněte 3x v intervalu ca 2 sekundy (☞ 16). Při teplotách nižších než 10 °C stiskněte držte jej (☞ 17) – bezpečnostní madlo nearetuje. *primer 5x.*
2. Bezpečnostní madlo přitáhněte k hornímu madlu a držte jej (☞ 17) – bezpečnostní madlo nearetuje.
3. Zatáhněte zprudka za startovací lanko a potom jej pomalu nechte narolovat zpět (☞ 18).
4. Po zahřátí motoru (ca 15–20 sekund) uveďte páčku plynu do polohy mezi a (☞ 20).

⚠️ Motor pracuje s pevným nastavením plynu.
Regulace otáček není možná.



bez dálkového ovládní plynu, bez primeru/sytiče

4. Bezpečnostní držadlo přitáhněte k hornímu madlu a držte jej (☞ 17) – bezpečnostní madlo nearetuje.
5. Zatáhněte zprudka za startovací lanko a potom jej pomalu nechte narolovat zpět (☞ 18).



⚠️ Motor pracuje s pevným nastavením plynu.
Regulace otáček není možná.

Benzinová sekačka na trávu

Elektrický start bez primeru/syťče (15)

1. Páčku plynu uveďte do polohy "START" (15/1).
2. Bezpečnostní madlo přitáhněte k hornímu madlu a držte jej (17) – bezpečnostní madlo neareluje.
3. Klíček v zapalování otočte úplně doprava (19).
4. Jakmile motor běží, uvolněte stisk klíčku (skočí zpět do polohy "0").
5. Páčku plynu uveďte dle požadovaných otáček motoru do polohy mezi  a  (15/2).

Spojka nože (zvl. přísl.)

Spojka nože		Yyp
Zap		

Prostřednictvím spojky nože lze deaktivovat nůž zatímco motor běží dál.

Aktivace nože

1. Bezpečnostní madlo přitáhněte k hornímu madlu a držte jej (17) - Bezpečnostní madlo neareluje.
2. Páčku spojky odsuňte směrem od těla (21/1).

Deaktivace nože



3. Uvolněte stisk bezpečnostního madla (25).
- Nůž se deaktivuje.



4. Klíček v zapalování otočte úplně doprava (19).
5. Jakmile motor běží, uvolněte stisk klíčku (skočí zpět do polohy "0").
6. Páčku plynu uveďte dle požadovaných otáček motoru do polohy mezi  a  (15/2).

Elektrický start (zvl. přísl.)

Elektrický start s primerem (16)

1. Páčku plynu uveďte do polohy "START" (15/1).
2. Primer stiskněte 3x v intervalu ca 2 sekundy (16). Při teplotách nižších než 10 °C stiskněte primer 5x.
3. Bezpečnostní madlo přitáhněte k hornímu madlu a držte jej (17) – bezpečnostní madlo neareluje.

Dálkové ovládání		
plynu		
Start	Stop	

1. Páčku plynu uveďte do polohy  (20/1).
2. Primer stiskněte 3x v intervalu ca 2 sekundy (16). Při teplotách nižších než 10 °C stiskněte primer 5x.
3. Bezpečnostní madlo přitáhněte k hornímu madlu a držte jej (17) - bezpečnostní madlo neareluje.
4. Zatáhnete zprůdka za startovací lanko a potom jej pomalu nechte narolovat zpět (18).
5. Jakmile motor běží, uveďte páčku plynu pro požadované otáčky motoru do polohy mezi  a  (20).

s dálkovým ovládaním plynu, s primerem (16)

Vypnutí motoru

Přístroj bez spojky nože

1. Páčku plynu uveďte do polohy  (20/2).
2. Uvolněte stisk bezpečnostního madla (25).

Pozor - nebezpečí porážení!

Motor může dohbat. Po vypnutí se přesvědčete, že motor už neběží.

Přístroj se spojkou nože

1. Uvolněte stisk bezpečnostního madla (25).
2. Páčku plynu uveďte do polohy  (20/2).

Pozor - nebezpečí porážení!

Motor může dohbat. Po vypnutí se přesvědčete, že motor už opravdu neběží.

- Motor se vypne.

Pohon kol (zvl. přísl.) (22)

Pozor!

Převodovku aktivujte jen při zapnutém motoru.

Aktivace pohonu kol

1. Madlo pro aktivaci pohonu přitáhněte k hornímu madlu a držte jej (22) – madlo pro aktivaci pohonu neareluje.



- Pohon kol se aktivuje.

Deaktivace pohonu kol

1. Uvolněte stisk madla pro aktivaci pohonu (24).

- Pohon kol se deaktivuje.

Pohon Vario (Speed Control) (zvl. přísl.)

Pohon Vario	
Rychle	
Pomalů	

Prostřednictvím pohonu Vario lze stupňovitě regulovat rychlost jezdce sekačky.

Pozor!

Páčku aktivujte jen při zapnutém motoru. Aktivace páčky při vypnutí motoru může vést k poškození mechanismu pohonu.

- K dosažení vyšší rychlosti vytáhněte páčku (23) směrem (23/2)
- K dosažení nižší rychlosti vytáhněte páčku (23) směrem (23/1)

! Rychlost jezdce sekačky vždy zásadně přizpůsobuje aktuálnímu stavu půdy a travní plochy.

Olejšování pastorku pohonu

- Pastorek pohonu na hřídeli převodovky občas posťříkejte olejem ve spreji!

! Převodovka pohonu kol je bezúdržbová.

Uložení

! Pozor - nebezpečí exploze!

Přístroj zásadně neskladujte v blízkosti otevřeného plamene či zdroje žáru.

- Nechte vychladnout motor
- Horní madlo odklopte pro snadnější uskladnění

(31, 32)

- Přístroj skladujte v suchu a na místě nepřístupném pro děti a nepovolane osoby

- Startovací baterii při skladování nevystavujte mrazu
- Startovací baterii občas dobijte

- Vyprázdněte nádrž na benzín

- Vytáhněte nástřku zapalovacích svíček

Oprava

Opravy smí provádět pouze technici zákaznického servisu, resp. autorizovaný servis.

Likvidace

! Vysloužilé přístroje, baterie nebo akumulátory nepatří do komunálního odpadu

Obal, přístroj a příslušenství jsou vyrobeny z recyklovatelného materiálu a likvidují se odpovídajícím způsobem.

Péče o motor

1. K zachycení oleje si připravte vhodnou nádobu.
2. Olej nechte kompletně vytéct pňicím otvorem nebo ho odsajte.

Výměna motorového oleje

! Použitý olej zlikvidujte v souladu s platnými předpisy pro likvidaci odpadů!

Doporučujeme odevzdat použitý olej v uzavřené nádobě v recyklačním centru nebo v zákaznickém středisku.

Použitý olej

- nedávejte do domácího odpadu
- nelejte do kanalizace nebo odpadního vedení
- nelejte do půdy

Výměna vzduchového filtru

- Řidte se pokyny výrobce motoru.

Výměna zapalovacích svíček

- Řidte se pokyny výrobce motoru.

Pohon kol (zvl. přísl.)

Nastavení bowdenového lanka

Pokud není možné pohon kol při běžícím motoru zapnout či vypnout, je nutné nastavit příslušné bowdenové lanko.

! Pozor

Nastavení bowdenového lanka provádějte zásadně při vypnutém motoru.

1. Nastavovací část na lanku otočte ve směru šípky **(30)**.

2. Pro kontrolu nastavení lanka spusťte motor a aktivujte pohon kol.

3. Pokud pohon kol stále ještě nefunguje, je nutné nechat sekáčku prohlednout v zákaznickém nebo autorizovaném servisu.

Péče a údržba

! Pozor - nebezpečí poranění!

- Než začnete na přístroji provádět práce údržby, vždy vypněte motor a vytáhněte nástřku zapalovacích svíček.
- Motor může dobhat. Po vypnutí se přesvědčete, že motor už opravdu neběží.
- Při údržbě a ošetření nože noste vždy pracovní rukavice!

- Šběrné zařízení na trávu pravidelně kontrolujte, zda je funkční a není opotřebované

- Po každém použití přístroj vyčistěte

- Přístroj neostřikujte vodou
- Voda, která pronikne do přístroje, by mohla způsobit závady (zapalování, karburátor)

- Pravidelně kontrolujte nože, zda nejsou poškozené
- Vadné tlumiče vždy vyměňte

Naklápení sekacího zařízení

Die výrobce motoru je třeba, aby:

- karburátor / vzduchový filtr ukazoval směrem nahoru **(26)**

- zapalovací svíčky ukazovaly směrem nahoru **(27)**

!

Držte se pokyny v návodu k obsluze od výrobce motoru!

Broušení / výměna noží

- Výměnu poškozených nožů a broušení tupých nožů nechávejte zásadně provádět v zákaznickém nebo autorizovaném servisu
- Nabroušené nože je třeba kalibrovat

! Pozor!

Nezkalibrované nože vedou k velkým vibracím a tím poškození sekacího zařízení.

- Odborná kontrola přístroje je nezbytná vždy, pokud:

- jste již najeli na překážku
- motor najednou vypná

- je závada na převodovce

- je vadný klinový řemen
- je nůž ohnutý

- je ohnutá hřídel motoru

Nabíjení startovací baterie (zvl. přísl.)

Startovací baterie je bezúdržbová a za normálních okoností je dobijena sekacím zařízením.

Ve zvláštních případech musí baterii dobít uživatel:

- Před prvním uvedením sekacího zařízení do provozu

- Při kompletním vybití, před uložením přístroje na zimu nebo jeho uskladněním na delší dobu

Nabíjení: (< 6 měsíců)

1. Vyměňte nabíječku ze skříně baterie.

2. Kabel baterie a kabel motoru rozpojte **(28)**.

3. Kabel baterie spojte s kabelem nabíječky **(29)**.

4. Nabíječku zapojte do elektrické sítě. Napětí elektrické sítě musí být shodné s provozním napětím nabíječky.

Doba nabíjení je ca 36 hodin. Použijte pouze dodanou originální nabíječku.

! Pozor!

- Startovací baterie skladujte zásadně v suchých a dobře větraných místnostech.
- Během nabíjení neuvádějte sekáčku do provozu.

Poruchy a jejich odstraňování

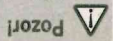

Nůž a hřídel motoru nesmí být regulovány.

Benzinová sekačka na trávu

Porucha	Řešení
Motor nechce naskočit	<ul style="list-style-type: none"> • Doilijte benzin • Páčku plynu uveďte do polohy „Start“ • Aktivujte svítk • Přitlačte rukojeť přístroje k hornímu madlu • Zkontrolujte zapalovací svíčky, popř. je vyměňte • Vycištěte vzduchový filtr • Uvolněte chod nože • Dobijte startovací baterii • Spusťte sekačku na posekané ploše
Výkon motoru polevuje	<ul style="list-style-type: none"> • Zkontrolujte nastavení výšky stříhu • Nabrusťte / vyměňte nůž • Vycištěte vyhazovací kanál/tělo sekačky • Vycištěte vzduchový filtr • Snizte pracovní rychlost
Střih je nečistý	<ul style="list-style-type: none"> • Nabrusťte / vyměňte nůž • Zkontrolujte nastavení výšky stříhu
Sběrný koš se plní nedostatečně	<ul style="list-style-type: none"> • Zkontrolujte nastavení výšky stříhu • Nechte vyschnout trávnik • Nabrusťte / vyměňte nůž • Vycištěte mřížku směrného koše • Vycištěte vyhazovací kanál/tělo sekačky
Pohon koi nefunguje	<ul style="list-style-type: none"> • Zkontrolujte nastavení bowdenového lanka • Kilnový řemen je vadný • Vyhledejte zákaznický servis • Odstraňte nečistoty z pohonu koi, ozubeného řemene a převodovky • Voleň otočné díly (pastorek pohonu na hřídeli převodovky) postříkejte olejem ve spreji
Kola se při aktivované převodovce neotáčejí	<ul style="list-style-type: none"> • Dotáhněte šrouby koi • Náboj kola je vadný • Kilnový řemen je vadný • Vyhledejte zákaznický servis
Přístroj neobvykle silně vibruje	<ul style="list-style-type: none"> • Zkontrolujte nože

Překlad originálního návodu k použití

! U poruch, které nejsou uvedeny v této tabulce, nebo které nemůžete odstranit sami, se obraťte prosím na náš zákaznický servis

Prohlášení o shodě ES

- viz návod k montáži

Záruka

Případně materiálově nebo výrobní vady na přístroji odstraníme během zákonné lhůty na odstranění nedostatků podle našeho uvážení buď opravou nebo náhradou. Lhůta na odstranění nedostatků se řídí právními předpisy země, kde byl přístroj zakoupen.

Náš záruka platí jen v případě:

- Rádné manipulace s přístrojem
- Pokusu o opravu přístroje
- Technických změn na přístroji
- Nevhodném používání (např. komerční nebo komunální využití)

Ze záruky je vylučeno:

- Poškození laku, které odpovídá normálnímu opotřebení
- Rychle se opotřebující součásti, které jsou na kartě náhradních dílů označeny rámečkem **XXXX XXXX (X)**
- Spalovací motor – na ně se vztahuje zvláštní záruka daného výrobce motoru

V záručním případě se obraťte s tímto prohlášením o záruce a dokladem o nákupu na Vašeho prodejce nebo na nejbližší autorizovaný zákaznický servis. Příslibem záruky zůstávají zákonné nároky kupujícího vůči prodejci nedotčeny.