

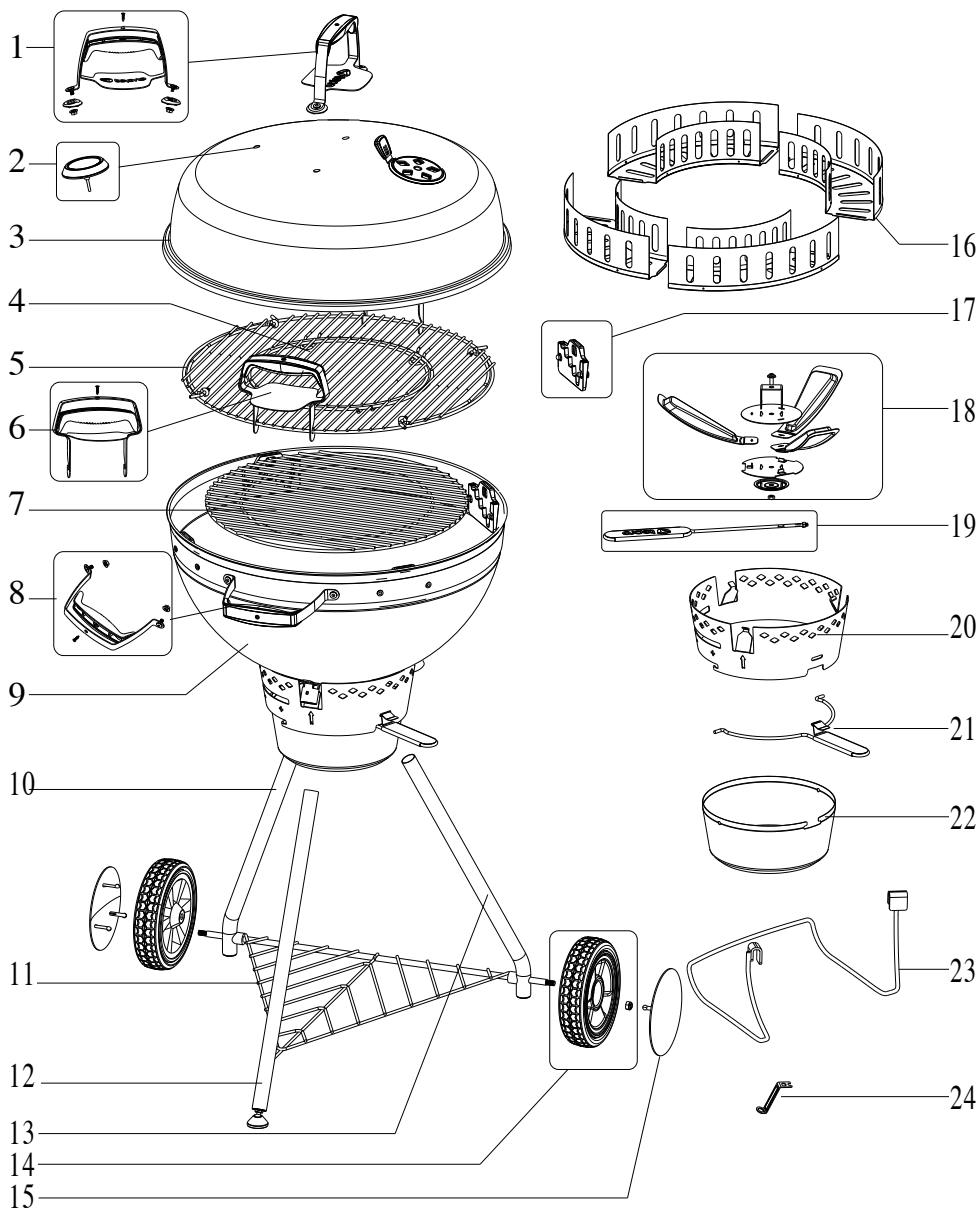

NÁVOD K POUŽITÍ
PHILADELPHIA 1118

NÁVOD K POUŽITÍ



Obsah

Než začnete zařízení používat	4
Součásti	4
Účel zařízení	4
Bezpečnost	4
Výstražné symboly	4
Všeobecné bezpečnostní pokyny	5
Bezpečnostní pokyny	5
Instalace	6
Příprava	6
Potřebné nářadí	7
Sestavení grilu	7
Před prvním použitím	9
Obsluha	9
Údržba a čištění	9
Likvidace	10
Prohlášení o shodě	10
Technické údaje	10
Záruka	10
Servis	11
Distributor	11
Distributor pro Českou republiku a Slovensko	11

Než začnete zařízení používat

Po vybalení zařízení a před každým použitím zkontrolujte, zda se na zařízení nevyskytují závady. Pokud naleznete závadu, zařízení nepoužívejte a uvědomte svého prodejce. Návod k obsluze vychází z předpisů a nařízení platných v Evropské unii. V zemích mimo Evropskou unii je také nutno dodržovat nařízení a legislativní předpisy, které v těchto zemích platí.



Před prvním použitím si pečlivě přečtěte bezpečnostní pokyny a návod k obsluze. Jen v takovém případě budete moci používat všechny funkce bezpečně a spolehlivě. Návod k obsluze uchovávejte na bezpečném místě a předte jej případným následným vlastníkům.

Součásti

Čís.	Popis	Počet
1	Držadlo poklopu	1
2	Teploměr	1
3	Poklop	1
4	Vkládací grilovací rošt (snímatelný)	1
5	Grilovací rošt	1
6	Úchyt na rošt	2
7	Rošt na uhlí	1
8	Držadlo na kotel	1
9	Kotel grilu	1
10	Levá zadní noha	1
11	Odkládací mřížka	1
12	Přední noha	1
13	Pravá zadní noha	1
14	Kolečko	2
15	Kryt na kolečko	2
16	Nádoba na uhlí	4
17	Funkční součástka	4

18	Ventilační a čistící systém	1
19	Ventilační páčka	1
20	Držák na popelník	1
21	Držadlo na popelník	1
22	Popelník	1
23	Držák na poklop	1
24	Nástroj na montáž	1

Zkontrolujte, zda je obsah balení úplný a nepoškozený. Pokud některá součást chybí, nebo je poškozená, kontaktujte svého prodejce. Reklamacím týkajícím se poškození nebo chybějících částí podaným až po úplném nebo částečném smontování zařízení nebude vyhověno.

Účel zařízení

Používejte tento gril na dřevěné uhlí na ohřev, pečení a grilování jídla. Tento gril je určen výhradně na použití venku a není určen pro vnitřní použití.

Zařízení používejte jen způsobem uvedeným v tomto návodu k obsluze. Jakékoli jiné použití se nepovažuje za zamýšlené použití a může vést k poškození majetku nebo možnému zranění osob. Výrobce nebude odpovídat za škody způsobené použitím jiným než pro zamýšlený účel.

Bezpečnost

Výstražné symboly



NEBEZPEČÍ – vysoké riziko!

Při nedodržení upozornění může dojít k ohrožení života a poranění končetin.



POZOR – mírné riziko!

Při nedodržení upozornění může dojít k poškození majetku.



VÝSTRAHA – nízké riziko!

Informace, které je třeba vzít v úvahu při používání zařízení.

Všeobecné bezpečnostní pokyny

Dodržujte při každém použití

- Nepoužívejte uvnitř
- **UPOZORNENÍ!** Nepoužívejte alkohol ani benzín na zapalování!
- Používejte jen zapalovače zodpovídající EN 1860-3 certifikacím!
- **UPOZORNENÍ!** Toto zařízení dosáhne při používání vysokých teplot, nepřenášejte zařízení, pokud je v provozu!
- **UPOZORNENÍ!** Udržujte děti a domácí zvířata mimo dosah zařízení.

Bezpečnostní pokyny



NEBEZPEČÍ – riziko požáru!

Hořící dřevěné uhlí a komponenty grilu může při provozu dosahovat extrémních teplot a hrozí nebezpečí nechtěného vzplanutí.

- Hasicí přístroj a lékárníčku mějte vždy na dosah a buďte tak připraveni na případné vzplanutí či úraz.
- Postavte gril na horizontální, rovný, čistý, žáruvzdorný a bezpečný povrch.
- Postavte gril nejméně 1 m od vysoce hořlavých materiálů, jako jsou plátěné střechy či rolety, dřevěné posedení nebo nábytek.
- Nepřenášejte zařízení, pokud je v provozu!
- Uhlí zapalujte jen na krytých místech
- Použijte maximálně 1 kg uhlí
- Zabezpečte svůj gril, tak aby nevzniklo riziko samovolného pohybu. Vždy jej postavte na rovný povrch a zablokujte kolečka.

- Některé jídla produkují hořlavý tuk či šťávu. Gril čistěte pravidelně nejlépe po každém použití.
- Nevyhořeno uhlí a popel vysypejte jen až je gril úplně studený.
- Během používání gril nikdy nenechávejte bez dozoru.



NEBEZPEČÍ – riziko nehody!

Toto zařízení není určeno pro použití osobami (včetně dětí) s omezenými psychickými, smyslovými či mentálními schopnostmi ani těmi, které nemají dostatek zkušeností a/ nebo znalostí.

- Takovou skupinu osob informujte o nebezpečí souvisejícím s tímto zařízením a zajistěte, aby takové osoby byly pod dohledem osoby odpovědné za jejich bezpečnost.
- Jakákoli modifikace výrobku představuje velké riziko pro bezpečnost a je tedy zakázána. Neprovádějte opravy sami. V případě poškození, opravy nebo jiných problémů se zařízením kontaktujte naše centrum služeb nebo místního specialistu.
- Udržujte děti a domácí zvířata mimo dosah zařízení.
- Gril, uhlí a grilované pokrmy se při provozu ahřívají na vysoké teploty. Kontakt může způsobit vážné popáleniny.
- Udržujte dostatečný odstup od rozpálených částí, jelikož kontakt s nimi může způsobit vážné popáleniny.
- Při grilování vždy noste ochranné grilovací či kuchyňské rukavice.
- Používejte jen nástroje s dlouhou rúčkou a teplovzdorným držadlem.
- Nenoste při grilování oblečení se širokými rukávy.

NÁVOD K POUŽITÍ

- Používejte jen suché zapalovače anebo zapalovače zodpovídající směrnicím EN 1860-3.
- Nechte gril úplně vychladnout před čistěním a skladováním.



NEBEZPEČÍ – riziko nehody při náhlém vzplanutí!

Hořlavé tekutiny v kontaktu s žhavicími uhlíky způsobí náhlé vzplanutí!

- Nikdy nepoužívejte hořlavé tekutiny jako je benzín nebo alkohol.
- Také nevkládejte dřevěné uhlí namočené do hořlavých tekutin na rozžhavené uhlíky.



NEBEZPEČÍ – riziko otravy!

Při pálení dřevěného uhlí, briket apod. vzniká oxid uhelnatý. Tento plyn je bezbarvý, nedráždivý plyn bez zápachu, lehčí než vzduch, který může být smrtelný v uzavřených prostorách.

- Gril používejte jen venku!



NEBEZPEČÍ – zdravotní riziko!

Nepoužívejte na odstraňování skvrn odbarvovače nebo ředidla. Tyto látky jsou zdraví škodlivé a nesmí přicházet do kontaktu s jídlem.



NEBEZPEČÍ – riziko pro děti!

Děti mohou při hře uváznout v plastovém obalu a mohly by se udusit.

- Nenechávejte děti, aby si hrály s plastovým obalem.
- Zajistěte, aby děti nedávaly malé součásti do úst. Mohly by je spolknout a udusit se.



NEBEZPEČÍ – riziko poranění!

Gril i některé jeho části mají ostré hrany.

- Buďte opatrní při zacházení s jednotlivými částmi, předejdete tím úrazům či nehodám během sestavování grilu. V případě nutnosti použijte ochranné rukavice
- Nepoužívejte gril v blízkosti vchodů a východů nebo na vysoce frekventovaných místech.
- Vždy buďte při používání grilu velice opatrní, i chvilka nepozornosti může vyústit v ztrátu kontroly nad grilem.
- Vždy věnujte zařízení pozornost a buďte velmi opatrní. Nepoužívejte zařízení, když se nemůžete soustředit nebo když jste unavení či pod vlivem drog, alkoholu nebo léků. I malé odpoutání pozornosti během používání výrobku může vést k závažným zraněním.



POZOR – riziko poškození!

Používáním se šrouby můžou postupně uvolňovat a tím zhoršit stabilitu grilu

- Kontrolujte stav šroubů před každým používáním. V případě nutnosti, utáhnete všechny šrouby znovu pro zajištění stability grilu.



POZOR – riziko poškození!

Nepoužívejte silná rozpouštědla nebo drsné kuchyňské houbičky, protože můžou napadat povrch grilu a zanechávat škrábance.

Instalace Příprava



NEBEZPEČÍ – riziko poranění!
Nedodržení pokynů může být příčinou problémů při použití grilu.

Dodržujte všechny zde uvedené pokyny k montáži.

1. Nejprve si přečtěte celý návod k sestavení.
2. S montáží nespěchejte a připravte si rovnou pracovní plochu asi jeden nebo dva čtvereční metry.
3. Malé části, jako jsou držadla, už mohou být předmontovány.
4. Pozor na ostré hrany a použijte ochranné rukavice.

Potřebné nářadí

Nástroj na montáž (24) naleznete v balení.

Sestavení grilu

1. **Rozbalte gril**

Rozbalte gril a sejměte veškerý obal. Obalový materiál uschovejte mimo dosah dětí a po montáži grilu jej podle předpisů zlikvidujte. Věnujte během sestavování pozornost ilustracím grilu.

2. Připevněte držák na popelník (20) pod kotel grilu (9). Šipka na držáku (20) musí ukazovat vpřed. Ujistěte se, že spony na držáku na popelník (20) jsou bezpečně upevněny pod všemi třemi zásuvkami na nožičky.

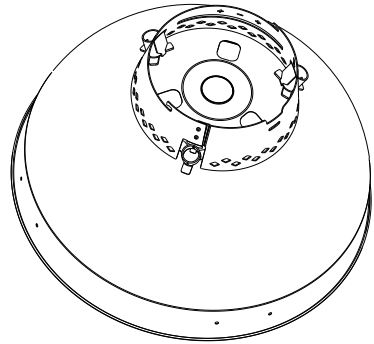
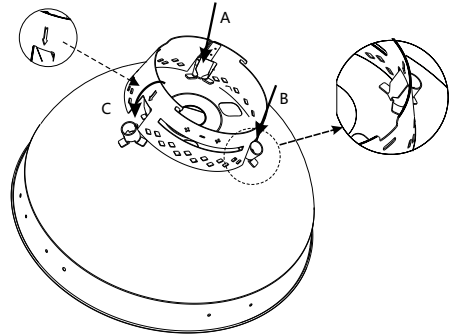

3. Převlečte ventilační páčku (19) pod kotlem grilu (9) a zajistěte ji maticí.

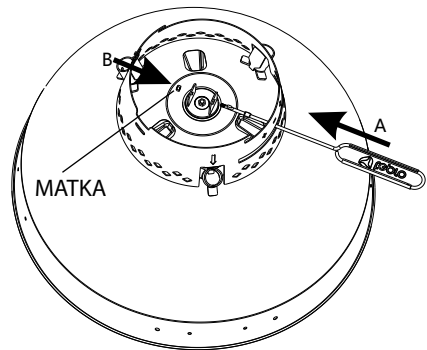

NÁVOD K POUŽITÍ

4. Upevněte držadlo na kotel (8) k samotnému kotli (9).

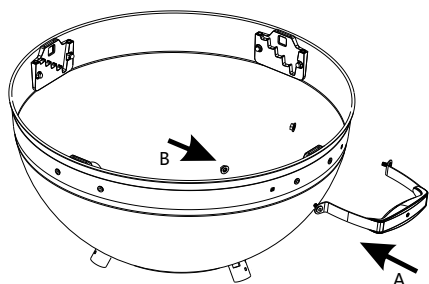

5. Připevněte obě zadní nohy (10,13) grilu, kolečka (14) a kryty na kolečka (15) na odkládací mřížku (11). Všimněte si značek R (pravá) a L (levá) na nohách grilu a umístěte kolečka správně, krytem směrem ven.

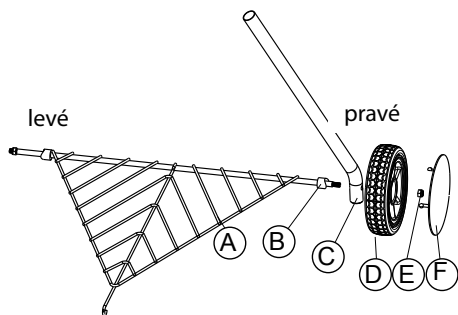

6. Připevněte obě zadní nohy (10,13) a odkládací mřížku (11) ke kotli grilu (9). Pozor! Nohy jednoduše vsuňte do zásuvek na kotli, nijak jimi neotáčejte.

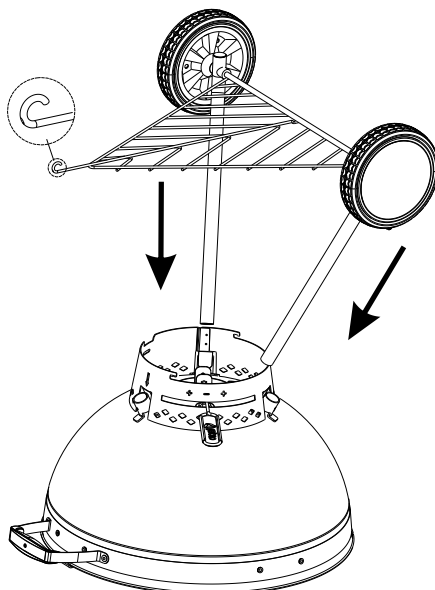

7. Přední nohu (12) zaháknete do odkládací mřížky, jak je naznačeno na obrázku a připevníte ji na kotel grilu.

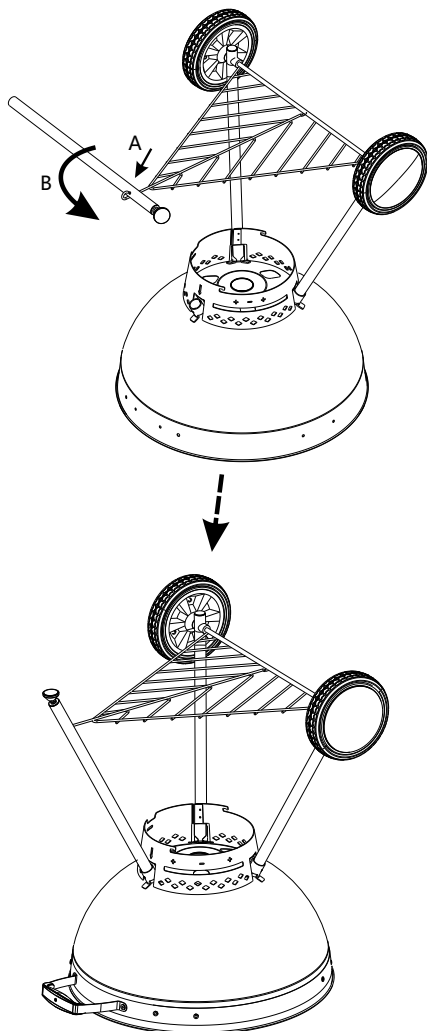

8. Připevníte držadlo na popelník (21) na popelník (22). Poté ho připevníte na držák popelníku (20) tak, že popelník (21) nejdříve zaháknete ze strany, a pak zasadíte jeho přední část, až se poutko samo zachytí o držák.

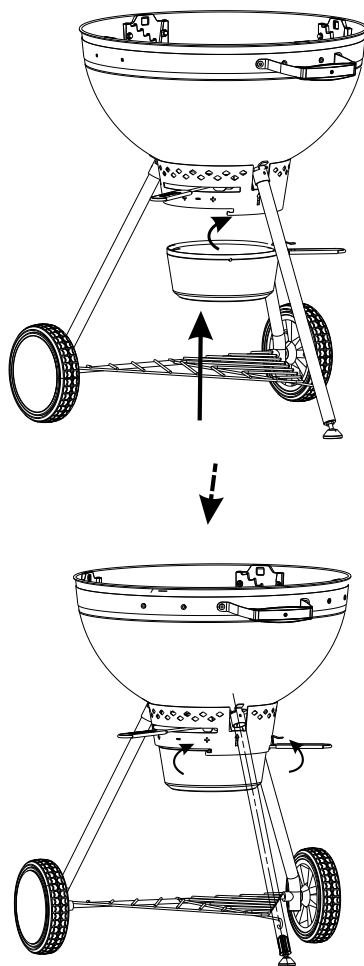

NÁVOD K POUŽITÍ

9. Umístěte rošt na dřevěné uhlí (7).

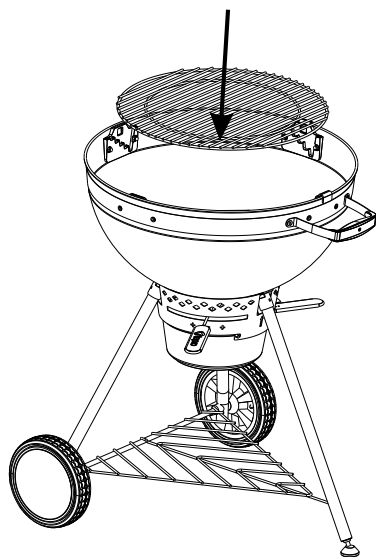

10. Umístěte nádoby na uhlí (16).

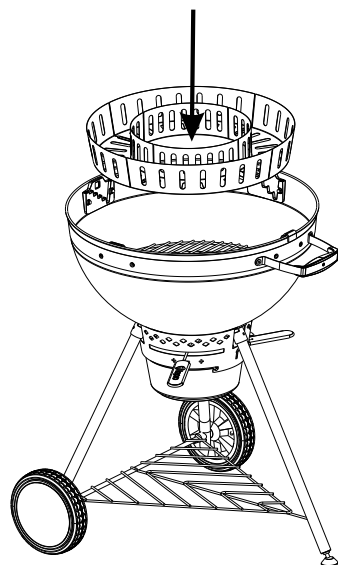

11. Položte grilovací rošt (5) s úchyty (6) na funkční součástky (17).

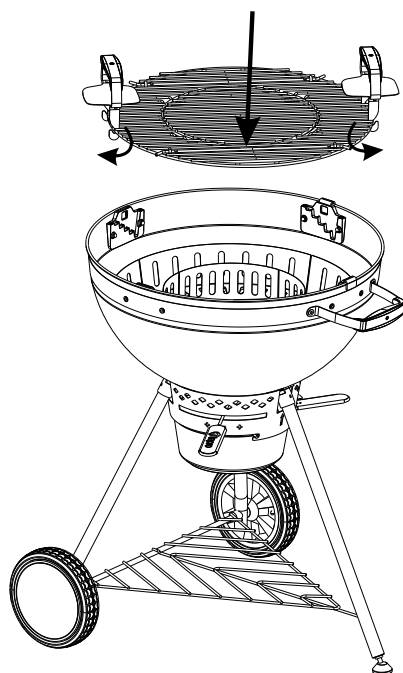

12. Připevněte držadlo na poklop (1).

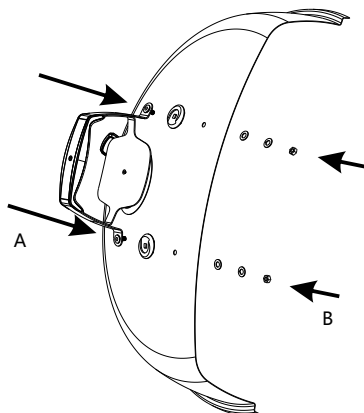

13. Připevněte teploměr (2) k poklopu (3).
Připevňujte části ze spodu v tomto pořadí:
Podložka, pojistný kroužek, šroub.

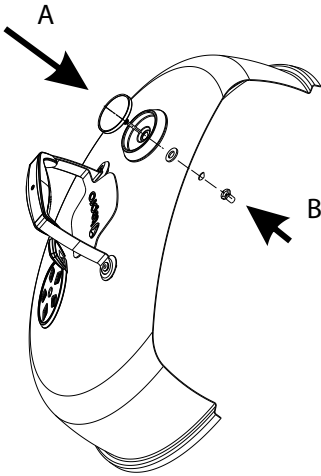

14. Odzkoušejte ventilační systém.

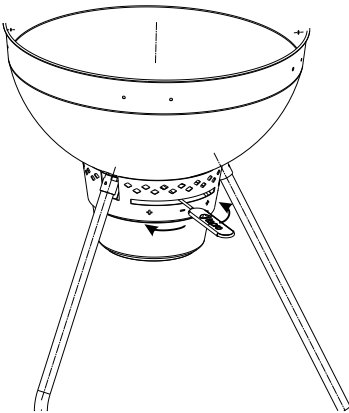

15. Zaháknete držák na poklop (23) do drážek
ve funkčních součástkách (17) v kotli.

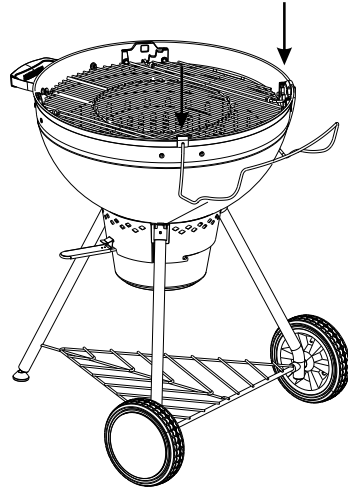

16. Vložte poklop (3) do držáku.

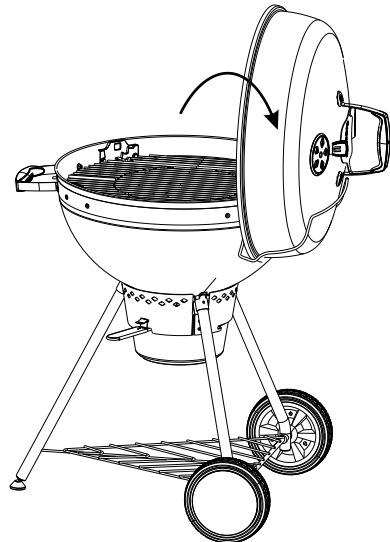

DŮLEŽITÉ: Všechny šrouby musí být řádně utaženy.

Před použitím



POZOR – riziko poškození!

Používáním se šrouby můžou postupně uvolňovat a tím zhoršit stabilitu grilu.

- Kontrolujte stav šroubů před každým použitím. V případě nutnosti, utáhnete všechny šrouby znovu pro zajištění stability grilu.

Před použitím postavte gril na rovný, pevný povrch ve venkovních prostorách.

Před prvním použitím

Před prvním použitím umyjte grilovací rošt a vkladací grilovací rošt (4,5) teplou vodou a saponátem. Poté opláchnete čistou vodou a osušte.

Před tím než po prvé použijete gril, musíte ho nechat hořet nejméně 30 minut při teplotách 100 °C–200 °C. Je to nezbytné proto, aby byl vnitřek grilu připraven pro přípravu pokrmů.

Obsluha



NEBEZPEČÍ – riziko popálení!

Gril, uhlí a grilované pokrmy se při provozu zahřívají na vysoké teploty. Kontakt může způsobit vážné popáleniny.

- Udržujte dostatečný odstup od rozpálených částí, jelikož kontakt s nimi může způsobit vážné popáleniny.
- Při grilování vždy noste ochranné grilovací či kuchyňské rukavice.
- Používejte jen nástroje s dlouhou rúčkou a teplotvzdorným držadlem.
- Nenoste při grilování oblečení se širokými rukávy.

- Používejte len suché zapalovače anebo tekuté zapalovače zodpovídající směrnicím EN 1860-3.

1. Odeberte poklop a poté grilovací rošt a vkladací grilovací rošt.
2. Položte 1 – 2 pevné podpalovače do středu roštu na dřevěné uhlí (7). Věnujte pozornost pokynům výrobce na obalu. Podpalovače zapalte zápalkou.
3. Do každé vany grilu nasypete kolem podpalovačů maximálně 1 kg uhlí.
4. Před prvním použitím musí být gril rozehřátý a žhnout nejméně 30 minut. Viz sekce „před prvním použitím“.
5. Když je uhlí rozžhaveno, rozestřete jej rovnoměrně podle potřeby do nádob na uhlí (16). K tomuto použijte vhodný žáruvzdorný nástroj s dlouhou ohnivzdornou rúčkou.
6. Ventilací páčka (19) reguluje přívod vzduchu. Všimnete si značek + a – na držáku popelníku (20). Čím blíže je páčka k znamínku – tím méně vzduchu proudí.
7. Maso na gril pokládejte jen tehdy, až jsou uhlíky pokryty jemnou vrstvou popela.
8. Umístěte grilovací rošt na gril.
9. Přímá metoda grilování zahrnuje pokládání masa přímo nad rovnoměrně rozestřeny rozžhavené uhlíky a pečení probíhá při teplotách 280 °C až 320 °C. Tahle metoda se hodí pro maso a párečky které se nebudou grilovat déle než 25 minut.
10. Položte poklop na gril, jelikož tak předejdete plamenům. Regulujte přísun vzduchu ventilacním diskem na poklopu a na popelníku. Z času na čas zkontrolujte maso a otočte ho, aby maso nezčernalo.
11. Během nepřímého grilování se uhlí oddělí pomocí nádob na uhlí (16). Maso se pokládá do středu vkladacího grilovacího

roštu, a pokud je to zapotřebí použijte se taky hliníkový tác umístěný mezi nádoby na uhlí, zachytí se tak odkapávající tuk a šťáva. Všechny 4 nádoby na uhlí spojené dohromady vytvoří kruh. Takhle metoda se hodí k příkladu, na grilování celého kuřete ale také na chleby nebo pizzu. Pro nepřímé grilování vždy zavírejte poklop a regulujte přívod vzduchu ventilačními disky. Maso není potřeba otáčet. Teplota v grilu by se měla pohybovat mezi 180 a 220 °C.

Údržba a čištění

Gril je vyroben z kvalitních materiálů. Při čištění a údržbě povrchů dodržujte následující pokyny.



NEBEZPEČÍ – riziko popálení!

Před čištěním nechte gril úplně vychladnout.

- Popel vysypejte jen až je palivo úplně vyhořelé.



NEBEZPEČÍ – zdravotní riziko!

Nepoužívejte na odstraňování skvrn odbarvovače nebo ředidla. Tyto látky jsou zdraví škodlivé a nesmí přicházet do kontaktu s jídlem.



POZOR – riziko poškození!

Nepoužívejte silná rozpouštědla nebo drsné kuchyňské houbičky, protože můžou napadat povrch grilu a zanechávat škrábance.

- Palivo nechte vždy kompletně po grilování dohořet. Pomáhá to usnadnit čištění, jelikož se tak spálí nadbytečný tuk a zbytky

po grilování.

- Odstraňte studený popel. Je velice důležité popel odstranit před tím až se popel dostane do kontaktu s vlhkostí. Popel je solný a v kombinaci s vodou napadne steny grilovací vany. Takto poté může být gril po čase poškozen a rezivět.
- Gril čistěte pravidelně, nejlépe po každém použití.
- Odeberte oba grilovací rošty a důkladně je umyjte v teplé vodě se saponátem. Opláchnete v čisté vodě a pořádně osušte.
- Použijte mokrou houbičku na odstranění volné špíny s grilu.
- Na osušení použijte měkkou čistou utěrku. Při osušování se vyvarujte poškrábání povrchu grilu.
- Vnitřní a vnější povrchy čistěte teplou vodou a saponátem.
- Všechny šrouby před každým použitím utáhnete. Zajistíte tím stabilitu vašeho grilu.
- **DŮLEŽITÉ:** Při skladování je vždy vhodné chránit gril proti vlhkosti.

Likvidace

Obal se skládá z materiálů šetrných k životnímu prostředí, které je možno likvidovat prostřednictvím místních recyklačních sběrných dvorů. Zařízení nikdy nevyhazujte do běžného domácího odpadu. Zařízení likvidujte prostřednictvím společnosti oprávněné k likvidaci odpadu nebo místního zařízení pro likvidaci odpadu. Dodržujte platné předpisy. V případě pochyb kontaktujte své místní zařízení pro likvidaci odpadu.

Prohlášení o shodě

Tento výrobek je v souladu s evropskými i národními směrnici (DIN EN 1860-1).

Technické údaje

Výrobek:

Číslo dílu 1118 Kulatý gril „Philadelphia“

Hmotnost:

přibl. 17,8 kg

Celkové rozměry:

přibl. 66 × 60 × 102 cm (Š × H × V)

Grilovací plocha:

Ø přibl. 43,5 cm

Max. objem paliva:

max. 1 kg

Záruka

Zakoupili jste vysoce kvalitní výrobek.

Společnost TEPRO GARTEN GmbH poskytuje na své výrobky záruku v rozsahu záručních podmínek při jejich běžném, rekreačním a nekomerčním využití po dobu 24 (dvaceti čtyř) měsíců od data nákupu na všechny součásti, pokud jde o poškození či výrobní vady. Záruka se nevztahuje na žádné snadno opotřebovatelné součásti, jako jsou grilovací rošty, mřížka na uhlí či hořáky, ani na nerovnoměrnost a zabarvení smaltu, odlouívání barvy způsobené připáleným tukem a mírnou korozi, například povrchovou rez. Veškeré další výdaje jako práce, přeprava, dopravné, a balné budou při uplatnění záruky účtovány kupujícímu. Distributor si vyhrazuje právo nést způsobené náklady sám nebo je účtovat kupujícímu. Tato záruka se nevztahuje na závady či problémy způsobené záměrným poškozením, zneužitím, modifikací, nevhodným použitím, nedbalostí, opotřebením, nesprávnou montáží nebo nevhodnou údržbou.

Servis

V případě jakýchkoli technických dotazů se obraťte na naše oddělení služeb. Tento výrobek byl pečlivě vyroben a zabalěn. Pokud budete mít nějakou stížnost, naši

zaměstnanci vám rádi pomohou. Technické změny a závady jsou vyloučeny.

Distributor

tepro Garten GmbH

Carl-Zeiss-Straße 8/4

D-63322 Rödermark

E-mail: info@tepro-gmbh.de nebo

backoffice@tepro-gmbh.de

Web: www.tepro-gmbh.de

Distributor pro Českou republiku a Slovensko

NEMO Czech s.r.o.

Na Skalce 941

150 00 Praha 5

E-mail: obchod@nemoczech.cz

Tel.: +420 608 658 976

+421 918 234 057

