



LaserJet Pro M101-M104, LaserJet Ultra M105-M106

Uživatelská příručka



M101-M106



www.hp.com/support/ljM101



HP LaserJet Pro M101-M104, HP LaserJet Ultra M105-M106

Uživatelská příručka

Autorská práva a licence

© Copyright 2016 HP Development Company, L.P.

Reprodukce, úpravy nebo překlad jsou bez předchozího písemného souhlasu zakázány kromě případů, kdy to povoluje autorský zákon.

Změna informací obsažených v tomto dokumentu je vyhrazena.

Jediné záruky na výrobky HP a služby jsou uvedeny ve výslovných prohlášeních o záruce dodaných s těmito výrobky a službami. Z tohoto dokumentu nelze vyvozovat další záruky. Společnost HP není odpovědná za technické nebo textové chyby nebo opomenutí obsažená v tomto dokumentu.

Edition 2, 01/2019

Ochranné známky

Adobe®, Adobe Photoshop®, Acrobat® a PostScript® jsou ochranné známky společnosti Adobe Systems Incorporated.

Apple a logo Apple jsou ochranné známky společnosti Apple Inc. registrované v USA a dalších zemích/oblastech.

OS X je ochranná známka společnosti Apple Inc. registrovaná v USA a dalších zemích/oblastech.

AirPrint je ochranná známka společnosti Apple Inc. registrovaná v USA a dalších zemích/oblastech.

Microsoft®, Windows®, Windows® XP a Windows Vista® jsou v USA registrované ochranné známky společnosti Microsoft Corporation.

Obsah

1 Přehled tiskárny	1
Pohledy na tiskárnu	2
Pohled na tiskárnu zepředu	2
Pohled na tiskárnu zezadu	3
Zobrazení ovládacího panelu	4
Technické parametry tiskárny	5
Technické údaje	5
Podporované operační systémy	5
Řešení mobilního tisku	7
Rozměry tiskárny	7
Spotřeba energie, elektrické specifikace a akustické emise	7
Rozsah provozního prostředí	8
Nastavení hardwaru tiskárny a instalace softwaru	9
2 Zásobníky papíru	11
Použití vstupního zásobníku	12
Úvod	12
Vkládání papíru do vstupního zásobníku	12
Plnění prioritního vstupního zásobníku (pouze bezdrátové modely)	15
Úvod	15
Vkládání papíru do prioritního vstupního zásobníku	15
Vkládání a tisk obálek	18
Úvod	18
Tisk obálek	18
Orientace obálky	18
3 Spotřební materiál, příslušenství a díly	19
Objednávka spotřebního materiálu, příslušenství a dílů	20
Objednávání	20
Spotřební materiál a příslušenství	20
Díly pro samoobslužnou opravu zákazníkem	20

Konfigurace nastavení spotřebního materiálu pro ochranu tonerových kazet HP	22
Úvod	22
Povolení nebo zakázání funkce Zásady kontroly původu kazet	22
Použití integrovaného webového serveru HP (EWS) k povolení funkce Zásady kontroly původu kazet	22
Použití integrovaného webového serveru HP (EWS) k zákazu funkce Zásady kontroly původu kazet	23
Řešení potíží s chybovými zprávami zásad kontroly původu kazet na serveru HP EWS	24
Povolení nebo zakázání funkce ochrany kazet	25
Použití integrovaného webového serveru HP (EWS) k povolení funkce ochrany kazet	25
Použití integrovaného webového serveru HP (EWS) k zákazu funkce ochrany kazet ..	26
Řešení potíží s chybovými zprávami ochrany původu kazet na serveru HP EWS	26
Výměna tonerových kazet	28
Úvod	28
Informace o tonerové kazetě a zobrazovacím válci	28
Výměna tonerové kazety (modely M101-M104)	29
Výměna tonerové kazety (modely M105-M106)	31
Výměna zobrazovacího válce (modely M101–M104)	34
Výměna zobrazovacího válce (modely M105–M106)	37
4 Tisk	41
Tiskové úlohy (Windows)	42
Tisk (Windows)	42
Ruční oboustranný tisk (Windows)	42
Tisk více stránek na list (Windows)	44
Výběr typu papíru (Windows)	44
Další tiskové úlohy	44
Tiskové úlohy (OS X)	45
Tisk (OS X)	45
Ruční oboustranný tisk (OS X)	45
Tisk více stránek na list (OS X)	45
Výběr typu papíru (OS X)	46
Další tiskové úlohy	46
Mobilní tisk	47
Úvod	47
Funkce Wi-Fi Direct (pouze bezdrátové modely)	47
Povolení nebo zakázání funkce Wi-Fi Direct	48
Změna názvu Wi-Fi Direct tiskárny	48
HP ePrint – tisk přes e-mail	49

Software HP ePrint	50
AirPrint	50
Tisk integrovaný do systému Android	51
5 Správa tiskárny	53
Změna typu připojení tiskárny (Windows)	54
Pokročilá konfigurace prostřednictvím integrovaného webového serveru HP (EWS) a nástroje HP Device Toolbox (Windows)	55
Pokročilá konfigurace pomocí nástroje HP Utility pro operační systém OS X	58
Spuštění nástroje HP Utility	58
Funkce nástroje HP Utility	58
Konfigurace nastavení sítě IP	60
Úvod	60
Zřeknutí se záruk při sdílení tiskárny	60
Zobrazení nebo změna nastavení sítě	60
Přejmenování tiskárny v síti	60
Ruční konfigurace parametrů IPv4 TCP/IP	61
Nastavení rychlosti připojení	62
Funkce zabezpečení tiskárny	63
Úvod	63
Přiřazení nebo změna systémového hesla pomocí integrovaného webového serveru HP	63
Uzamčení formátoru	64
Nastavení úspory energie	65
Úvod	65
Tisk v režimu EconoMode	65
Konfigurace nastavení Režim spánku / Automatické vypnutí po nečinnosti	65
Nastavte Prodlevu automatického vypnutí po nečinnosti a nakonfigurujte tiskárnu pro spotřebu energie do 1 wattu	66
Konfigurace nastavení Zpožděného vypnutí	67
Aktualizace firmwaru	69
Aktualizace firmwaru pomocí nástroje pro aktualizaci firmwaru	69
6 Řešení problémů	71
Zákaznická podpora	72
Interpretace významu indikátorů na ovládacím panelu	73
Obnovení výchozích nastavení z výroby	75
Na serveru HP EWS se zobrazí zpráva „Dochází kazeta“ nebo „Kazeta je téměř prázdná“	76
Změna nastavení „Téměř prázdné“	76
Objednání spotřebního materiálu	77
Řešení potíží s podáváním nebo uvíznutím papíru	78
Tiskárna nepodává papír	78

Tiskárna podává více listů papíru	78
Časté nebo opakované uvíznutí papíru	78
Zabránění uvíznutí papíru	79
Odstranění uvíznutého papíru	80
Úvod	80
Místa uvíznutí papíru	80
Dochází k častému nebo opakujícímu se uvíznutí papíru?	80
Odstranění papíru uvíznutého ve vstupním zásobníku	82
Odstranění papíru uvíznutého v oblasti tonerové kazety	84
Odstranění papíru uvíznutého ve výstupní přihrádce	86
Zlepšení kvality tisku	89
Úvod	89
Tisk pomocí jiného programu	89
Kontrola nastavení typu papíru pro tiskovou úlohu	89
Kontrola nastavení typu papíru (Windows)	89
Kontrola nastavení typu papíru (OS X)	89
Kontrola stavu tonerové kazety	89
Vyčištění tiskárny	90
Tisk čisticí stránky	90
Vizuální kontrola tonerové kazety	90
Kontrola papíru a tiskového prostředí	90
Krok 1: Použití papíru odpovídajícího specifikacím společnosti HP	90
Krok 2: Kontrola prostředí	91
Kontrola nastavení režimu EconoMode	91
Úprava hustoty tisku	91
Řešení potíží s kabelovou sítí	93
Úvod	93
Špatné fyzické připojení	93
Počítač používá nesprávnou IP adresu tiskárny	93
Počítač nekomunikuje s tiskárnou	93
Tiskárna používá pro síť nesprávné nastavení rychlosti připojení	94
Nové softwarové aplikace mohou způsobovat problémy s kompatibilitou	94
Počítač nebo pracovní stanice mohou být nesprávně nastaveny	94
Tiskárna je zakázána nebo jsou ostatní nastavení sítě nesprávná	94
Řešení potíží s bezdrátovou sítí	95
Úvod	95
Kontrolní seznam bezdrátové konektivity	95
Tiskárna po dokončení bezdrátové konfigurace netiskne	96
Tiskárna netiskne a počítač má nainstalovanou bránu firewall třetí strany	96
Bezdrátové připojení po přesunutí bezdrátového směrovače nebo tiskárny nefunguje	96
K bezdrátové tiskárně nelze připojit více počítačů	96

Bezdrátová tiskárna přestává při připojení k síti VPN komunikovat	97
Síť není uvedena v seznamu bezdrátových sítí	97
Bezdrátová síť nefunguje	97
Provedení diagnostického testu bezdrátové sítě	97
Redukce rušení v bezdrátové síti	98

Rejstřík	99
-----------------------	-----------

1 Přehled tiskárny

- [Pohledy na tiskárnu](#)
- [Technické parametry tiskárny](#)
- [Nastavení hardwaru tiskárny a instalace softwaru](#)

Další informace:

Následující informace jsou platné v okamžiku vydání dokumentu. Aktuální informace viz www.hp.com/support/ljM101.

Kompletní podpora společnosti HP pro tiskárnu zahrnuje následující informace:

- Instalace a konfigurace
- Osvojování a používání
- Řešení problémů
- Stažení aktualizací softwaru a firmwaru
- Účast ve fórech podpory
- Vyhledání informací o záruce a předpisech

Pohledy na tiskárnu

Pohled na tiskárnu zepředu

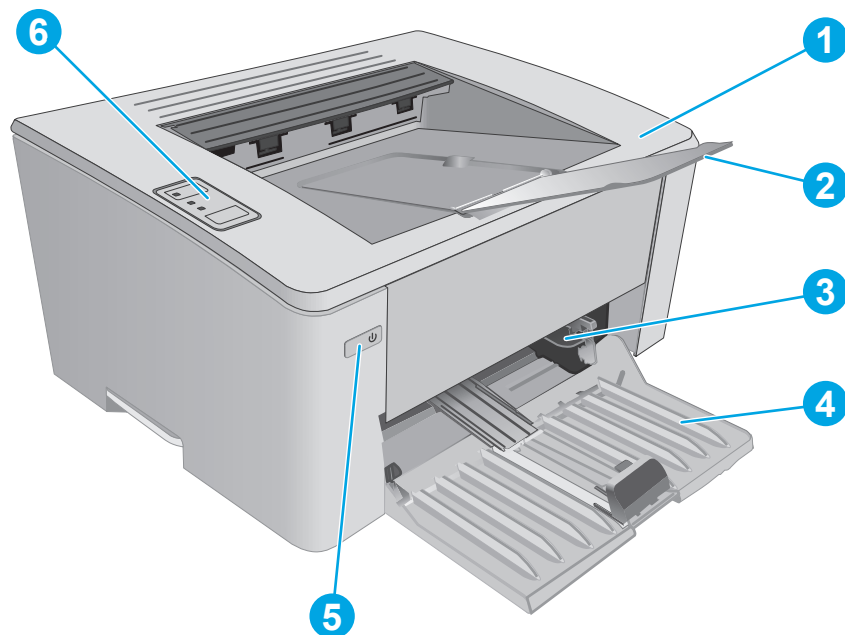

1	Horní kryt (přístup k tonerové kazetě) a výstupní přihrádka
2	Nástavec výstupní přihrádky
3	Prioritní vstupní zásobník (pouze u modelů M102w, M104w a M106w)
4	Vstupní zásobník
5	Vypínač
6	Ovládací panel

Pohled na tiskárnu zezadu

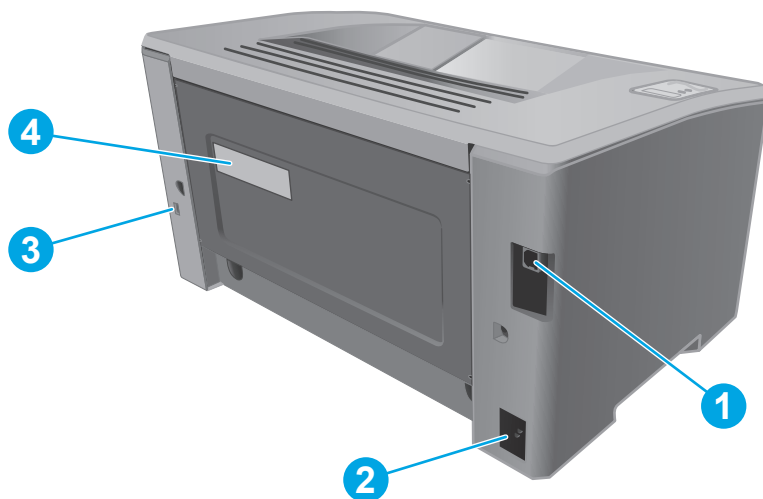

1	Port rozhraní USB
2	Přípojka pro napájení
3	Otvor pro lankový bezpečnostní zámek
4	Štítek se sériovým číslem a číslem tiskárny

Zobrazení ovládacího panelu

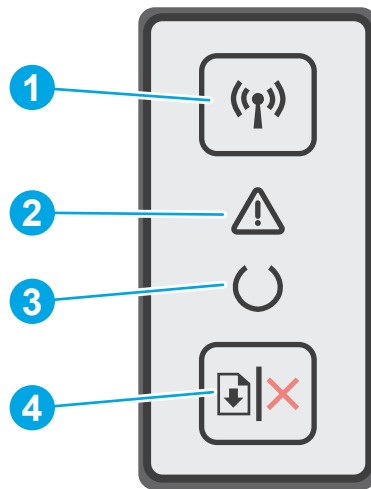

1	Tlačítko a kontrolka LED bezdrátového připojení (pouze bezdrátové modely)	<p>Stisknutím tlačítka lze zapnout nebo vypnout funkci bezdrátového připojení nebo konfigurovat připojení WiFi Direct.</p> <p>Tlačítko stiskněte a přidržte, chcete-li konfigurovat připojení WPS.</p> <p>Pokud kontrolka LED bezdrátového připojení svítí, bezdrátové připojení je stabilní. Pokud bliká, probíhá konfigurace připojení WPS nebo WiFi Direct. Pokud bliká rychle, je problém s bezdrátovým připojením.</p>
2	Kontrolka Pozor	<p>Kontrolka Pozor bliká, pokud tiskárna vyžaduje pozornost uživatele, například když dojde papír nebo je nutné vyměnit tonerovou kazetu. Pokud kontrolka svítí, ale neblíká, došlo k chybě tiskárny.</p>
3	Kontrolka Připraveno	<p>Kontrolka Připraveno svítí, když je tiskárna připravena k tisku. Bliká během příjmu tiskových dat nebo při zrušení tiskové úlohy.</p>
4	Tlačítko Pokračovat/Storno	<p>Toto tlačítko slouží k provádění následujících akcí:</p> <ul style="list-style-type: none">• Pokud tiskárna právě zpracovává úlohu, kontrolka LED Pozor nesvítí a kontrolka LED Připraveno bliká, stisknutím tlačítka zrušte tiskovou úlohu.• Je-li tiskárna ve stavu chyby nebo výzvy, kontrolka LED Připraveno nesvítí a kontrolka LED Pozor bliká, stisknutím tlačítka vymažte chybu a pokračujte v tisku.• V režimu ručního duplexního tisku stisknutím tohoto tlačítka vytisknete druhou stranu úlohy.

Technické parametry tiskárny

 **DŮLEŽITÉ:** Zatímco následující technické údaje jsou přesné v době vydání, později se mohou změnit. Aktuální informace najdete v části www.hp.com/support/ljM101.

- [Technické údaje](#)
- [Podporované operační systémy](#)
- [Řešení mobilního tisku](#)
- [Rozměry tiskárny](#)
- [Spotřeba energie, elektrické specifikace a akustické emise](#)
- [Rozsah provozního prostředí](#)

Technické údaje

Aktuální informace naleznete v části www.hp.com/support/ljM101.

Podporované operační systémy

Následující informace platí pro tiskové ovladače Windows PCLmS a OS X daných tiskáren.

Systém Windows: Pokud z instalačního souboru spustíte instalaci plné verze softwaru, nainstaluje se v závislosti na používané verzi systému Windows ovladač PCLm.S, PCLmS nebo PCLm-S spolu s dalším, volitelným softwarem. Další informace naleznete v instalační příručce softwaru.

OS X: Tato tiskárna podporuje počítače Mac. Stáhněte si aplikaci HP Easy Start z instalačního disku CD tiskárny nebo z webu 123.hp.com a poté s její pomocí nainstalujte tiskový ovladač a nástroj HP. Další informace naleznete v instalační příručce softwaru.

1. Přejděte na stránku 123.hp.com.
2. Při stahování softwaru tiskárny postupujte podle uvedených kroků.

Linux: Informace a tiskové ovladače pro operační systém Linux naleznete na webové stránce hplipopensource.com/hplip-web/index.html.

Operační systém	Instalovaný tiskový ovladač	Poznámky
Windows® XP SP3 nebo novější, 32bitová verze	Tiskový ovladač HP PCLm.S dané tiskárny je v tomto operačním systému instalován jako součást základní instalace softwaru. V základní instalaci se nainstaluje pouze ovladač.	Společnost Microsoft ukončila hlavní podporu systému Windows XP v dubnu 2009. Společnost HP se bude nadále snažit o maximální podporu systému Windows XP, u kterého byla oficiálně ukončena podpora.
Windows Vista®, 32bitová verze	Tiskový ovladač HP PCLm.S dané tiskárny je v tomto operačním systému instalován jako součást základní instalace softwaru. V základní instalaci se nainstaluje pouze ovladač.	

Operační systém	Instalovaný tiskový ovladač	Poznámky
Windows Server 2003, SP2 a vyšší, 32bitová verze	Tiskový ovladač HP PCLm.S dané tiskárny je v tomto operačním systému instalován jako součást základní instalace softwaru. V základní instalaci se nainstaluje pouze ovladač.	Společnost Microsoft ukončila hlavní podporu systému Windows Server 2003 v červenci 2010. Společnost HP se bude nadále snažit o maximální podporu systému Windows Server 2003, u kterého byla oficiálně ukončena podpora.
Windows Server 2003, R2, 32bitová verze	Tiskový ovladač HP PCLm.S dané tiskárny je v tomto operačním systému instalován jako součást základní instalace softwaru. V základní instalaci se nainstaluje pouze ovladač.	Společnost Microsoft ukončila hlavní podporu systému Windows Server 2003 v červenci 2010. Společnost HP se bude nadále snažit o maximální podporu systému Windows Server 2003, u kterého byla oficiálně ukončena podpora.
Windows 7, 32bitová a 64bitová verze	Tiskový ovladač HP PCLm.S dané tiskárny je v tomto operačním systému instalován jako součást plné instalace softwaru.	
Windows 8, 32bitová a 64bitová verze	Tiskový ovladač HP PCLm.S dané tiskárny je v tomto operačním systému instalován jako součást základní instalace softwaru.	Podpora pro systém Windows 8 RT je poskytována prostřednictvím 32bitové verze ovladače Microsoft IN OS verze 4.
Windows 8.1, 32bitová a 64bitová verze	Tiskový ovladač HP PCLm-S dané tiskárny je v tomto operačním systému instalován jako součást základní instalace softwaru.	Podpora pro systém Windows 8.1 RT je poskytována prostřednictvím 32bitové verze ovladače Microsoft IN OS verze 4.
Windows 10, 32bitová a 64bitová verze	Tiskový ovladač HP PCLm-S dané tiskárny je v tomto operačním systému instalován jako součást základní instalace softwaru.	
Windows Server 2008, 32bitová a 64bitová verze	Tiskový ovladač HP PCLm.S dané tiskárny je v tomto operačním systému instalován jako součást základní instalace softwaru.	
Windows Server 2008, R2, 64bitová verze	Tiskový ovladač HP PCLm.S dané tiskárny je v tomto operačním systému instalován jako součást základní instalace softwaru.	
Windows Server 2012, 64bitová verze	Tiskový ovladač HP PCLm.S dané tiskárny je v tomto operačním systému instalován jako součást základní instalace softwaru.	
Windows Server 2012 R2, 64bitová verze	Tiskový ovladač HP PCLm-S dané tiskárny je v tomto operačním systému instalován jako součást základní instalace softwaru.	
OS X 10.9 Mavericks, OS X 10.10 Yosemite a OS X 10.11 El Capitan	Tiskový ovladač pro systém OS X a nástroj pro tisk lze stáhnout z instalačního disku CD nebo webu 123.hp.com .	Stáhněte si aplikaci HP Easy Start z instalačního disku CD tiskárny nebo z webu 123.hp.com a poté s její pomocí nainstalujte tiskový ovladač a nástroj HP. <ol style="list-style-type: none"> 1. Přejděte na stránku 123.hp.com. 2. Při stahování softwaru tiskárny postupujte podle uvedených kroků.

 **POZNÁMKA:** Aktuální seznam podporovaných operačních systémů je uveden na adrese www.hp.com/support/ljM101, kde také naleznete kompletní nápovědu společnosti HP k tiskárně.

Řešení mobilního tisku

Společnost HP nabízí řadu řešení pro mobilní tisk a tisk pomocí softwaru ePrint s cílem zajistit snadný tisk na tiskárnách HP z notebooku, tabletu, chytrého telefonu nebo jiného mobilního zařízení. Na adrese www.hp.com/go/LaserJetMobilePrinting si prohlédněte celý seznam a co nejlépe se podle něj rozhodněte.

 **POZNÁMKA:** Aktualizací firmwaru tiskárny zajistíte podporu všech možností mobilního tisku a tisku ePrint.

- Funkce Wi-Fi Direct (pouze bezdrátové modely)
- Funkce HP ePrint prostřednictvím e-mailu (vyžaduje povolení Webových služeb HP a registraci tiskárny ve službě HP Connected)
- Software HP ePrint
- Tisk ze zařízení Android
- AirPrint

Rozměry tiskárny

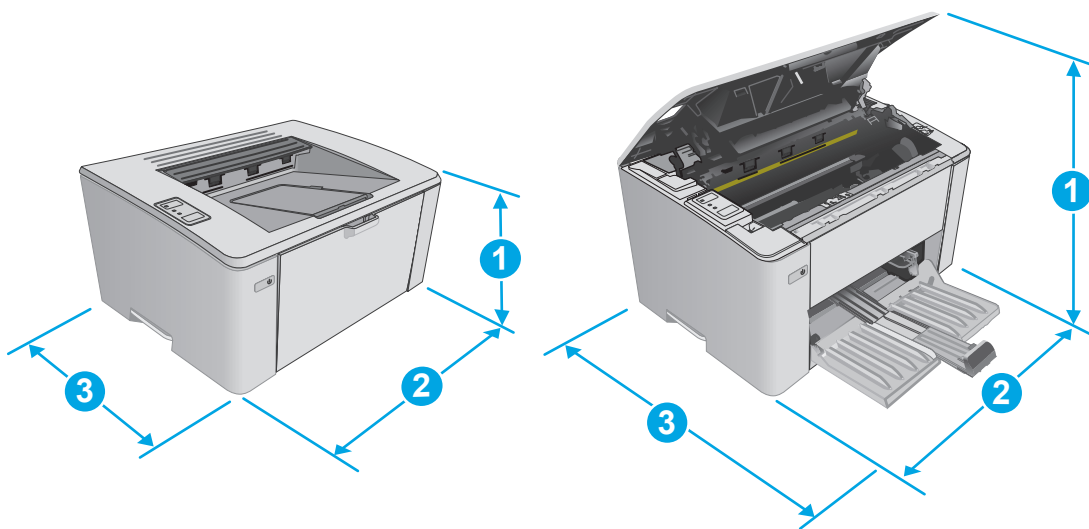

	Tiskárna zcela zavřená	Tiskárna zcela otevřená
1. Výška	190,7 mm	332,4 mm
2. Šířka	364,7 mm	364,7 mm
3. Hloubka	247,8 mm	467 mm
Hmotnost (včetně kazet)	S kazetou CF217A/CF218A: 5,1 kg S kazetou CF233A: 5,26 kg	

Spotřeba energie, elektrické specifikace a akustické emise

Nejnovější informace najdete na webové stránce www.hp.com/support/ljM101.

⚠ UPOZORNĚNÍ: Požadavky na napájení vycházejí z podmínek země/oblasti, kde se tiskárna prodává. Neměňte provozní napětí. Hrozí poškození tiskárny a ztráta nároku na záruční opravu.

Rozsah provozního prostředí

Prostředí	Doporučeno	Povoleno
Teplota	15 až 27 °C	15 až 30 °C
Relativní vlhkost	Relativní vlhkost 20 až 70 %, bez kondenzace	(Relativní vlhkost) 10 až 80 %, bez kondenzace

Nastavení hardwaru tiskárny a instalace softwaru

Základní pokyny pro nastavení naleznete v instalačním letáku a příručce Začínáme, které jsou dodávány společně s tiskárnou. Další pokyny naleznete na webu společnosti HP v sekci podpory.

Chcete-li získat kompletní podporu společnosti HP pro tiskárnu, přejděte na adresu www.hp.com/support/ljM101. Najdete tam následující podporu:

- Instalace a konfigurace
- Osvojování a používání
- Řešení problémů
- Stažení aktualizací softwaru a firmwaru
- Účast ve fórech podpory
- Vyhledání informací o záruce a předpisech

2 Zásobníky papíru

- [Použití vstupního zásobníku](#)
- [Plnění prioritního vstupního zásobníku \(pouze bezdrátové modely\)](#)
- [Vkládání a tisk obálek](#)

Další informace:

Následující informace jsou platné v okamžiku vydání dokumentu. Aktuální informace viz www.hp.com/support/ljM101.

Kompletní podpora společnosti HP pro tiskárnu zahrnuje následující informace:

- Instalace a konfigurace
- Osvojování a používání
- Řešení problémů
- Stažení aktualizací softwaru a firmwaru
- Účast ve fórech podpory
- Vyhledání informací o záruce a předpisech

Použití vstupního zásobníku

Úvod

Následující informace popisují, jak vkládat papír do vstupního zásobníku. Tento zásobník pojme až 150 listů papíru gramáže 75 g/m².

Vkládání papíru do vstupního zásobníku

 **POZNÁMKA:** Pokud přidáváte nový papír, vyjměte ze vstupního zásobníku vždy veškerý papír a stoh papíru srovnajte. Neprofukujte papír. Zabráníte tak podávání více listů papíru do zařízení najednou a snížíte pravděpodobnost uvíznutí papíru.

1. Otevřete vstupní zásobník, pokud ještě není otevřený.

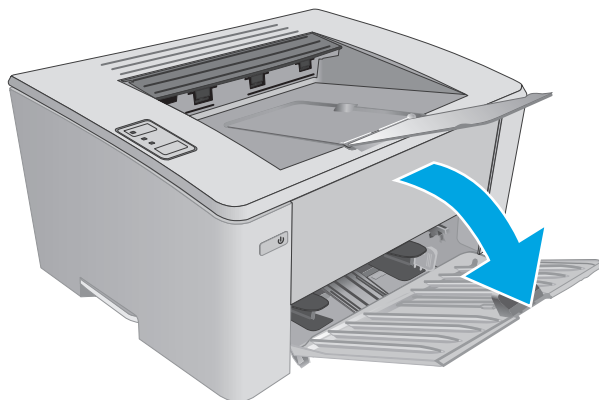

2. Nastavte vodítka šířky a délky papíru směrem ven.

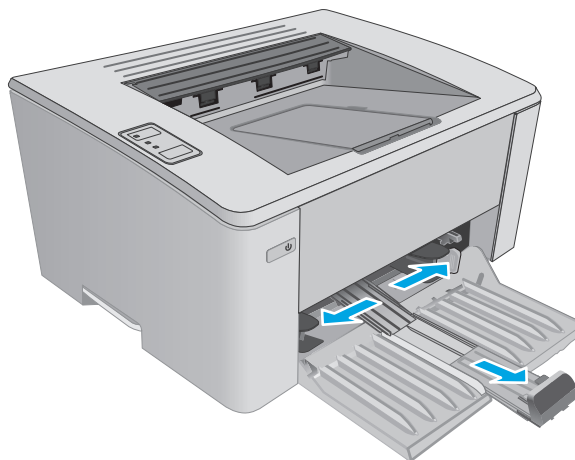

3. Vložte papír lícem nahoru do vstupního zásobníku.

Orientace papíru v zásobníku se bude lišit podle typu tiskové úlohy. Další informace naleznete v následující tabulce.

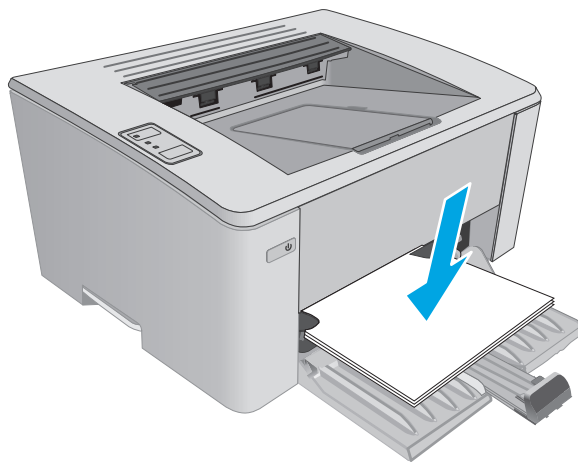

4. Nastavte vodítka papíru směrem dovnitř, aby přiléhala k papíru.

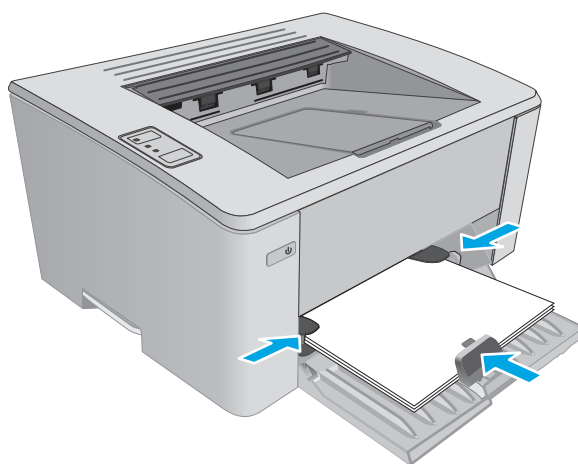

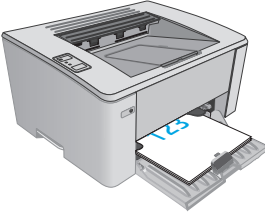
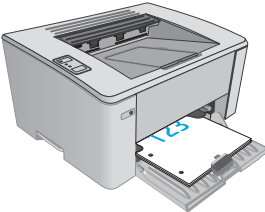
Typ papíru	Režim oboustranného tisku	Vkládání papíru
Předtištěný nebo hlavičkový	Jednostranný nebo oboustranný tisk	Lícem nahoru Horní stranou napřed
		
Děrovaný	Jednostranný nebo oboustranný tisk	Lícem nahoru Otvory na levou stranu produktu
		

Plnění prioritního vstupního zásobníku (pouze bezdrátové modely)

Úvod

Následující informace popisují, jak vkládat papír do prioritního vstupního zásobníku. Tento zásobník pojme až 10 listů papíru gramáže 75 g/m².

Vkládání papíru do prioritního vstupního zásobníku

 **POZNÁMKA:** Pokud přidáváte nový papír, vyjměte ze vstupního zásobníku vždy veškerý papír a stoh papíru srovnajte. Neprofukujte papír. Zabráníte tak podávání více listů papíru do zařízení najednou a snížíte pravděpodobnost uvíznutí papíru.

1. Nastavte vodítka šířky papíru směrem ven.

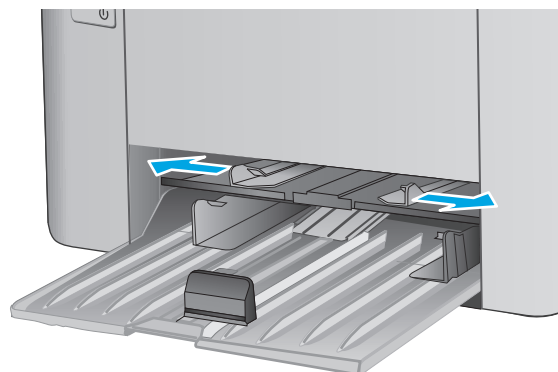

2. Vložte papír lícem nahoru do vstupního zásobníku.

Orientace papíru v zásobníku se bude lišit podle typu tiskové úlohy. Další informace naleznete v následující tabulce.

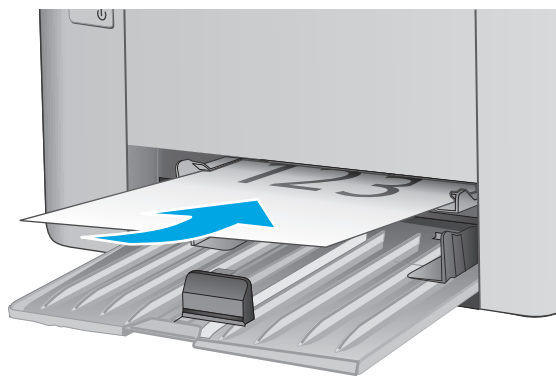

3. Nastavte vodítka papíru tak, aby přiléhala k papíru.

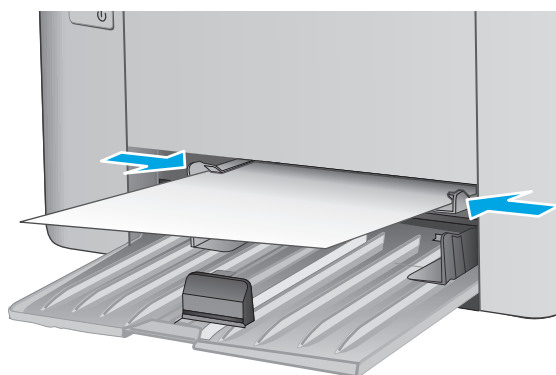

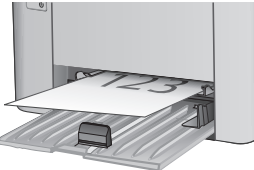
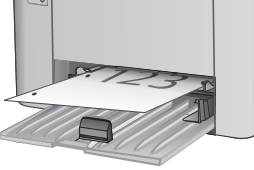
Typ papíru	Režim oboustranného tisku	Vkládání papíru
Předtištěný nebo hlavičkový	Jednostranný nebo oboustranný tisk	Lícem nahoru Horní stranou napřed
		
Děrovaný	Jednostranný nebo oboustranný tisk	Lícem nahoru Otvory na levou stranu produktu
		

Vkládání a tisk obálek

Úvod

Následující informace popisují, jak tisknout a vkládat obálky. Pro dosažení nejlepšího výkonu by se do prioritního zásobníku podavače měly vkládat obálky o celkové šířce 5 mm (4 až 6 obálek) a do vstupního zásobníku by se mělo vkládat pouze 10 obálek.

Chcete-li tisknout obálky, podle následujících kroků zvolte správné nastavení v ovladači tiskárny.

Tisk obálek

1. Vyberte ze softwarového programu možnost **Tisk**.
2. Vyberte tiskárnu ze seznamu tiskáren a kliknutím nebo klepnutím na tlačítko **Vlastnosti** nebo **Předvolby** spusťte ovladač tisku.

 **POZNÁMKA:** Název tlačítka se v různých softwarových programech liší.

 **POZNÁMKA:** Přístup k těmto funkcím z úvodní obrazovky systému Windows 8 či 8.1 získáte výběrem možnosti **Zařízení**, dále zvolte možnost **Tisk** a poté vyberte tiskárnu.

3. Klikněte nebo klepněte na kartu **Papír/Kvalita**.
4. V rozevíracím seznamu **Zdroj papíru** vyberte zásobník, který chcete použít.
5. V rozevíracím seznamu **Média** vyberte možnost **Obálka**.
6. Kliknutím na tlačítko **OK** zavřete dialogové okno **Vlastnosti dokumentu**.
7. V dialogovém okně **Tisk** klikněte na tlačítko **OK**, tím úlohu vytisknete.

Orientace obálky

Vložte obálky do prioritního zásobníku podavače lícem nahoru, krátkou stranou určenou pro zpětnou adresu směrem do tiskárny.

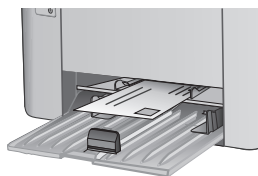

Vložte obálky do vstupního zásobníku lícem nahoru, krátkou stranou určenou pro zpětnou adresu směrem do tiskárny.

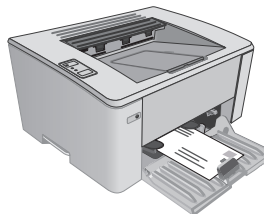

3 Spotřební materiál, příslušenství a díly

- [Objednávka spotřebního materiálu, příslušenství a dílů](#)
- [Konfigurace nastavení spotřebního materiálu pro ochranu tonerových kazet HP](#)
- [Výměna tonerových kazet](#)

Další informace:

Následující informace jsou platné v okamžiku vydání dokumentu. Aktuální informace viz www.hp.com/support/ljM101.

Kompletní podpora společnosti HP pro tiskárnu zahrnuje následující informace:

- Instalace a konfigurace
- Osvojování a používání
- Řešení problémů
- Stažení aktualizací softwaru a firmwaru
- Účast ve fórech podpory
- Vyhledání informací o záruce a předpisech

Objednávka spotřebního materiálu, příslušenství a dílů

Objednávání

Objednání spotřebního materiálu a papíru	www.hp.com/go/suresupply
Objednání originálních částí nebo příslušenství HP	www.hp.com/buy/parts
Objednání prostřednictvím servisu nebo poskytovatele podpory	Obraťte se na autorizovaný servis nebo na autorizovaného poskytovatele podpory HP.
Objednávky pomocí integrovaného webového serveru HP (EWS)	Chcete-li se dostat k objednávkám, zadejte v podporovaném webovém prohlížeči v počítači do adresového řádku IP adresu tiskárny nebo název hostitele. Integrovaný webový server HP (EWS) obsahuje odkaz na stránky HP SureSupply, na kterých jsou uvedeny informace o možnostech nákupu originálního spotřebního materiálu HP.

Spotřební materiál a příslušenství

Položka	Popis	Číslo kazety	Výrobní číslo
Spotřební materiál			
Originální černá tonerová kazeta HP 17A LaserJet	Náhradní černá tonerová kazeta pro modely M101-M102	17A	CF217A
Originální černá tonerová kazeta HP 18A LaserJet	Náhradní černá tonerová kazeta pro modely M103-M104	18A	CF218A
Originální zobrazovací válec pro tiskárny HP 19A LaserJet	Náhradní zobrazovací válec pro modely M101-M104	19A	CF219A
Originální černá tonerová kazeta HP 33A LaserJet	Náhradní černá tonerová kazeta pro modely M105-M106	33A	CF233A
Originální zobrazovací válec pro tiskárny HP 34A LaserJet	Náhradní zobrazovací válec pro modely M105-M106	34A	CF234A

Díly pro samoobslužnou opravu zákazníkem

Kvůli zkrácení doby opravy jsou pro mnoho tiskáren HP LaserJet dostupné díly pro vlastní opravu zákazníkem (CSR). Více informací o programu CSR a jeho výhodách najdete na webu www.hp.com/go/csr-support a www.hp.com/go/csr-faq.

Originální náhradní díly HP lze objednat na webu www.hp.com/buy/parts nebo prostřednictvím autorizovaného servisu nebo poskytovatele podpory HP. Při objednávání je nutné znát alespoň jednu z následujících věcí: číslo dílu, sériové číslo (na zadní straně tiskárny), číslo produktu nebo název tiskárny.

- Díly, u nichž je uvedena výměna svépomocí s označením **Povinně**, mají instalovat sami zákazníci, pokud nechtějí za výměnu platit servisním pracovníkům společnosti HP. V případě těchto dílů není v rámci záruky na produkty HP poskytována podpora na pracovišti zákazníka nebo podpora vrácení do skladu.
- Díly, u nichž je uvedena výměna svépomocí s označením **Volitelně**, mohou po dobu trvání záruční lhůty tiskárny na vaši žádost bezplatně nainstalovat servisní pracovníci společnosti HP.

Položka	Popis	Výměna svépomocí	Číslo dílu
Podávací válec	Náhradní podávací válec pro vstupní zásobník	Povinně	RL1-2593-000CN

Konfigurace nastavení spotřebního materiálu pro ochranu tonerových kazet HP

- [Úvod](#)
- [Povolení nebo zakázání funkce Zásady kontroly původu kazet](#)
- [Povolení nebo zakázání funkce ochrany kazet](#)

Úvod

Zásady kontroly původu kazet a ochrana kazet společnosti HP slouží ke kontrole, jaké kazety jsou nainstalovány v tiskárně, a k ochraně nainstalovaných kazet před krádeží.

- **Zásady kontroly původu kazet:** Tato funkce chrání tiskárnu před padělanými tonerovými kazetami a umožní u tiskárny používat pouze originální kazety HP. Použití originálních tiskových kazet HP zajišťuje nejlepší možnou kvalitu tisku. Pokud někdo nainstaluje kazetu, která není originální kazetou HP, blikají na tiskárně indikátory Pozor a Toner a na serveru HP EWS se zobrazí zpráva, že kazeta není autorizovaná. Uvedou se také informace o tom, jak postupovat.
- **Ochrana kazety:** Tato funkce trvale přidruží tonerové kazety ke konkrétní tiskárně nebo skupině tiskáren, takže je není možné použít na ostatních tiskárnách. Ochrana kazet chrání vaše investice. Jestliže je tato funkce povolena, potom pokud se uživatel pokusí přenést chráněnou kazetu z původní tiskárny na neoprávněnou tiskárnu, daná tiskárna nebude s chráněnou kazetou tisknout. Blikají indikátory Pozor a Toner na ovládacím panelu tiskárny. V serveru HP EWS se zobrazí zpráva, že kazeta je chráněna, a jsou zde uvedeny informace vysvětlující, jak pokračovat.

 **UPOZORNĚNÍ:** Po povolení ochrany kazet u tiskárny budou všechny následující tonerové kazety nainstalované do tiskárny automaticky a *trvale* chráněny. Chcete-li ochraně nových kazet zabránit, zakažte funkci *před* instalací nové kazety.

Vypnutí funkce nevypne ochranu kazet, které jsou aktuálně nainstalovány.

Ve výchozím nastavení jsou obě funkce vypnuté. Při jejich povolení nebo zákazu postupujte podle těchto pokynů.

Povolení nebo zakázání funkce Zásady kontroly původu kazet

Použití integrovaného webového serveru HP (EWS) k povolení funkce Zásady kontroly původu kazet



1. Otevřete integrovaný webový server HP EWS:

Přímo připojené tiskárny

- a. Otevřete nástroj Asistent tisku HP.

- **Windows 8.1:** V levém dolním rohu obrazovky **Start** klikněte na ikonu se šipkou dolů a poté vyberte název tiskárny.
 - **Windows 8:** Klikněte pravým tlačítkem na prázdnou oblast na obrazovce **Start**, klikněte na panelu aplikací na možnost **Všechny aplikace** a poté vyberte název tiskárny.
 - **Windows 7, Windows Vista a Windows XP:** Na ploše počítače klikněte na možnost **Start**, vyberte možnost **Všechny programy**, klikněte na možnost **HP**, klikněte na složku tiskáren, vyberte ikonu s názvem tiskárny a otevřete nástroj **Asistent tisku HP**.
- b. V nástroji Asistent tisku HP vyberte příkaz **Tisk** a potom vyberte možnost **HP Device Toolbox**.

Tiskárny připojené k síti

- a. Vytisknutím konfigurační stránky určete IP adresu nebo název hostitele.
- i. Stiskněte a podržte tlačítko Pokračovat/Storno , dokud nezačne blikat indikátor Připraveno .
 - ii. Uvolněte tlačítko Pokračovat/Storno .
- b. Otevřete webový prohlížeč a do adresního řádku zadejte IP adresu nebo název hostitele v přesném tvaru, v jakém se zobrazil na stránce konfigurace tiskárny. Na klávesnici počítače stiskněte klávesu **Enter**. Spustí se server EWS.

 <https://10.10.XX.XXX/>

 **POZNÁMKA:** Pokud se ve webovém prohlížeči zobrazí zpráva, že přístup na stránku nemusí být bezpečný, vyberte možnost pokračovat na stránku. Vstupem na stránku nedojde k poškození počítače.

2. Klikněte na kartu **System**.
3. V levém navigačním panelu vyberte možnost **Nastavení spotřebního materiálu**.
4. Z rozevíracího seznamu **Zásady kontroly původu kazet** vyberte možnost **Originální kazety HP**.
5. Klikněte na tlačítko **Použít**.

Použití integrovaného webového serveru HP (EWS) k zázaku funkce Zásady kontroly původu kazet



1. Otevřete integrovaný webový server HP EWS:

Přímo připojené tiskárny

- a. Otevřete nástroj Asistent tisku HP.

- **Windows 8.1:** V levém dolním rohu obrazovky **Start** klikněte na ikonu se šipkou dolů a poté vyberte název tiskárny.
 - **Windows 8:** Klikněte pravým tlačítkem na prázdnou oblast na obrazovce **Start**, klikněte na panelu aplikací na možnost **Všechny aplikace** a poté vyberte název tiskárny.
 - **Windows 7, Windows Vista a Windows XP:** Na ploše počítače klikněte na možnost **Start**, vyberte možnost **Všechny programy**, klikněte na možnost **HP**, klikněte na složku tiskáren, vyberte ikonu s názvem tiskárny a otevřete nástroj **Asistent tisku HP**.
- b. V nástroji Asistent tisku HP vyberte příkaz **Tisk** a potom vyberte možnost **HP Device Toolbox**.

Tiskárny připojené k síti

- a. Vytisknutím konfigurační stránky určete IP adresu nebo název hostitele.
- Stiskněte a podržte tlačítko Pokračovat/Storno , dokud nezačne blikat indikátor Připraveno .
 - Uvolněte tlačítko Pokračovat/Storno .
- b. Otevřete webový prohlížeč a do adresního řádku zadejte IP adresu nebo název hostitele v přesném tvaru, v jakém se zobrazil na stránce konfigurace tiskárny. Na klávesnici počítače stiskněte klávesu **Enter**. Spustí se server EWS.

 <https://10.10.XX.XXX/>

 **POZNÁMKA:** Pokud se ve webovém prohlížeči zobrazí zpráva, že přístup na stránku nemusí být bezpečný, vyberte možnost pokračovat na stránku. Vstupem na stránku nedojde k poškození počítače.

- Klikněte na kartu **System**.
- V levém navigačním panelu vyberte možnost **Nastavení spotřebního materiálu**.
- Z rozevírací nabídky **Zásady kontroly původu kazet** vyberte možnost **Vypnuto**.
- Klikněte na tlačítko **Použít**.

Řešení potíží s chybovými zprávami zásad kontroly původu kazet na serveru HP EWS

Zobrazte stránku serveru EWS **Stav zařízení** a podívejte se na chybové zprávy.

Chybová zpráva	Popis	Doporučená akce
10.30.0X Neautorizovaná <barva> kazeta	Správce nakonfiguroval tuto tiskárnu tak, aby používala pouze originální spotřební materiál HP, který je stále v záruce. Aby mohl tisk pokračovat, je třeba kazetu vyměnit.	Vyměňte kazetu za originální tonerovou kazetu HP. Pokud se domníváte, že jste zakoupili originální spotřební materiál HP, zkontrolujte na stránce www.hp.com/go/anticounterfeit , zda je tonerová kazeta originální kazetou HP, a přečtěte si, co máte udělat, pokud kazeta nebude originální kazetou HP.

Povolení nebo zakázání funkce ochrany kazet



Použití integrovaného webového serveru HP (EWS) k povolení funkce ochrany kazet

1. Otevřete integrovaný webový server HP EWS:

Přímo připojené tiskárny

- a. Otevřete nástroj Asistent tisku HP.
 - **Windows 8.1:** V levém dolním rohu obrazovky **Start** klikněte na ikonu se šipkou dolů a poté vyberte název tiskárny.
 - **Windows 8:** Klikněte pravým tlačítkem na prázdnou oblast na obrazovce **Start**, klikněte na panelu aplikací na možnost **Všechny aplikace** a poté vyberte název tiskárny.
 - **Windows 7, Windows Vista a Windows XP:** Na ploše počítače klikněte na možnost **Start**, vyberte možnost **Všechny programy**, klikněte na možnost **HP**, klikněte na složku tiskáren, vyberte ikonu s názvem tiskárny a otevřete nástroj **Asistent tisku HP**.
- b. V nástroji Asistent tisku HP vyberte příkaz **Tisk** a potom vyberte možnost **HP Device Toolbox**.

Tiskárny připojené k síti

- a. Vytisknutím konfigurační stránky určete IP adresu nebo název hostitele.
 - i. Stiskněte a podržte tlačítko Pokračovat/Storno , dokud nezačne blikat indikátor Připraveno .
 - ii. Uvolněte tlačítko Pokračovat/Storno .
- b. Otevřete webový prohlížeč a do adresního řádku zadejte IP adresu nebo název hostitele v přesném tvaru, v jakém se zobrazil na stránce konfigurace tiskárny. Na klávesnici počítače stiskněte klávesu **Enter**. Spustí se server EWS.

 <https://10.10.XXXXX/>

 **POZNÁMKA:** Pokud se ve webovém prohlížeči zobrazí zpráva, že přístup na stránku nemusí být bezpečný, vyberte možnost pokračovat na stránku. Vstupem na stránku nedojde k poškození počítače.

2. Klikněte na kartu **System**.
3. V levém navigačním panelu vyberte možnost **Nastavení spotřebního materiálu**.
4. Z rozevřacího seznamu **Ochrana kazet** vyberte možnost **Chránit kazety**.
5. Klikněte na tlačítko **Použít**.

 **UPOZORNĚNÍ:** Po povolení ochrany kazet u tiskárny budou všechny následující tonerové kazety nainstalované do tiskárny automaticky a *trvale* chráněny. Chcete-li ochraně nových kazet zabránit, zakažte funkci ochrany kazet *před* instalací nové kazety.

Vypnutí funkce nevypne ochranu kazet, které jsou aktuálně nainstalovány.



Použití integrovaného webového serveru HP (EWS) k zákazu funkce ochrany kazet

1. Otevřete integrovaný webový server HP EWS:

Přímo připojené tiskárny

- a. Otevřete nástroj Asistent tisku HP.
 - **Windows 8.1:** V levém dolním rohu obrazovky **Start** klikněte na ikonu se šipkou dolů a poté vyberte název tiskárny.
 - **Windows 8:** Klikněte pravým tlačítkem na prázdnou oblast na obrazovce **Start**, klikněte na panelu aplikací na možnost **Všechny aplikace** a poté vyberte název tiskárny.
 - **Windows 7, Windows Vista a Windows XP:** Na ploše počítače klikněte na možnost **Start**, vyberte možnost **Všechny programy**, klikněte na možnost **HP**, klikněte na složku tiskáren, vyberte ikonu s názvem tiskárny a otevřete nástroj **Asistent tisku HP**.
- b. V nástroji Asistent tisku HP vyberte příkaz **Tisk** a potom vyberte možnost **HP Device Toolbox**.

Tiskárny připojené k síti

- a. Vytisknutím konfigurační stránky určete IP adresu nebo název hostitele.
 - i. Stiskněte a podržte tlačítko Pokračovat/Storno , dokud nezačne blikat indikátor Připraveno .
 - ii. Uvolněte tlačítko Pokračovat/Storno .
- b. Otevřete webový prohlížeč a do adresního řádku zadejte IP adresu nebo název hostitele v přesném tvaru, v jakém se zobrazil na stránce konfigurace tiskárny. Na klávesnici počítače stiskněte klávesu **Enter**. Spustí se server EWS.

 <https://10.10.XX.XXX/>

 **POZNÁMKA:** Pokud se ve webovém prohlížeči zobrazí zpráva, že přístup na stránku nemusí být bezpečný, vyberte možnost pokračovat na stránku. Vstupem na stránku nedojde k poškození počítače.

2. Klikněte na kartu **System**.
3. V levém navigačním panelu vyberte možnost **Nastavení spotřebního materiálu**.
4. Z rozevíracího seznamu **Ochrana kazet** vyberte možnost **Vypnuto**.
5. Klikněte na tlačítko **Použít**.

Řešení potíží s chybovými zprávami ochrany původu kazet na serveru HP EWS

Zobrazte stránku serveru EWS **Stav zařízení** a podívejte se na chybové zprávy.

Chybová zpráva	Popis	Doporučená akce
10.57.0X Chráněná <barva> kazeta	<p>Kazetu lze použít pouze v tiskárně nebo skupině tiskáren, které ji původně chránily pomocí ochrany kazet HP.</p> <p>Funkce ochrany kazet umožňuje správci omezit kazety, se kterými je možné pracovat, pouze na jednu tiskárnu nebo skupinu tiskáren. Aby mohl tisk pokračovat, je třeba kazetu vyměnit.</p>	Vyměňte kazetu za novou tonerovou kazetu.

Výměna tonerových kazet

- [Úvod](#)
- [Informace o tonerové kazetě a zobrazovacím válci](#)
- [Výměna tonerové kazety \(modely M101–M104\)](#)
- [Výměna tonerové kazety \(modely M105–M106\)](#)
- [Výměna zobrazovacího válce \(modely M101–M104\)](#)
- [Výměna zobrazovacího válce \(modely M105–M106\)](#)

Úvod

V následující části jsou uvedeny podrobnosti o tonerové kazetě a zobrazovacím válci pro tiskárnu a pokyny pro jejich výměnu.

Informace o tonerové kazetě a zobrazovacím válci

Tiskárna signalizuje stav, kdy je úroveň obsahu tonerové kazety nízká a velmi nízká. Skutečná výdrž tiskové kazety se může lišit. Doporučujeme mít k dispozici náhradní tiskovou kazetu pro případ, kdy už by kvalita tisku nebyla přijatelná.

Pokud chcete zakoupit kazety nebo zkontrolovat kompatibilitu kazet s příslušnou tiskárnou, přejděte na web HP SureSupply: www.hp.com/go/suresupply. Přejděte na konec stránky a zkontrolujte, zda je správně vybrána země/oblast.

Položka	Popis	Číslo kazety	Výrobní číslo
Originální černá tonerová kazeta HP 17A LaserJet	Náhradní černá tonerová kazeta pro modely M101–M102	17A	CF217A
Originální černá tonerová kazeta HP 18A LaserJet	Náhradní černá tonerová kazeta pro modely M103–M104	18A	CF218A
Originální zobrazovací válec pro tiskárny HP 19A LaserJet	Náhradní zobrazovací válec pro modely M101–M104	19A	CF219A
Originální černá tonerová kazeta HP 33A LaserJet	Náhradní černá tonerová kazeta pro modely M105–M106	33A	CF233A
Originální zobrazovací válec pro tiskárny HP 34A LaserJet	Náhradní zobrazovací válec pro modely M105–M106	34A	CF234A

Nevytahujte tonerovou kazetu z balení dříve, než ji budete měnit.

⚠ UPOZORNĚNÍ: Tonerovou kazetu nevystavujte světlu na více než několik minut, aby nedošlo k jejímu poškození. Pokud se chystáte tonerovou kazetu vyjmout z tiskárny na delší dobu, zakryjte zelený zobrazovací válec.

Následující ilustrace zobrazuje komponenty tonerové kazety a zobrazovacího válce.

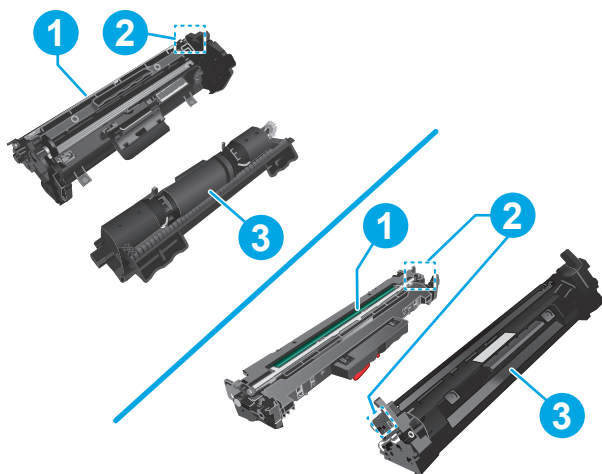

1 Zobrazovací válec

UPOZORNĚNÍ: Nedotýkejte se zobrazovacího válce. Otisky prstů mohou způsobit problémy s kvalitou tisku.

2 Paměťový čip

3 Tonerová kazeta

UPOZORNĚNÍ: Pokud toner zašpiní oděv, otřete jej suchým hadříkem a vyperte ve studené vodě. Horká voda by způsobila zapuštění toneru do tkaniny.

POZNÁMKA: Informace o recyklaci použitých tonerových kazet najdete v krabici od toneru.

Výměna tonerové kazety (modely M101-M104)

1. Otevřete horní kryt.

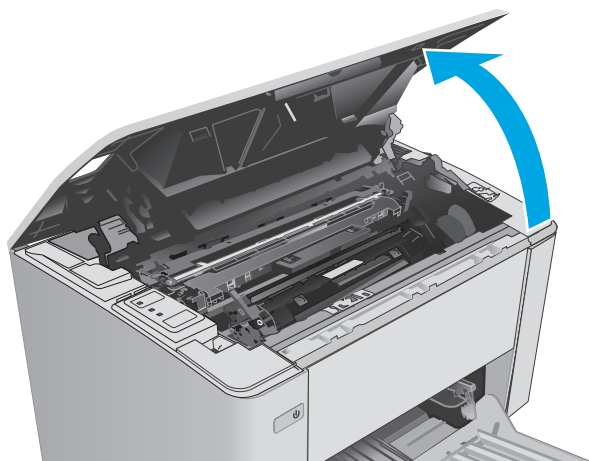

2. Vyměňte použitou tonerovou kazetu z tiskárny.

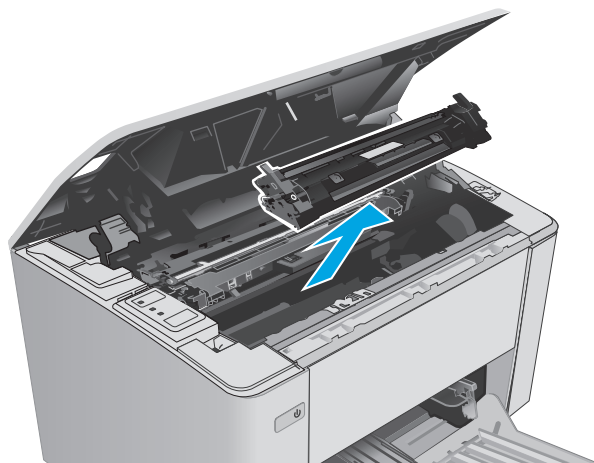

3. Vyměňte obal s novou tonerovou kazetou z krabice a poté zatáhnutím za proužek obal otevřete.

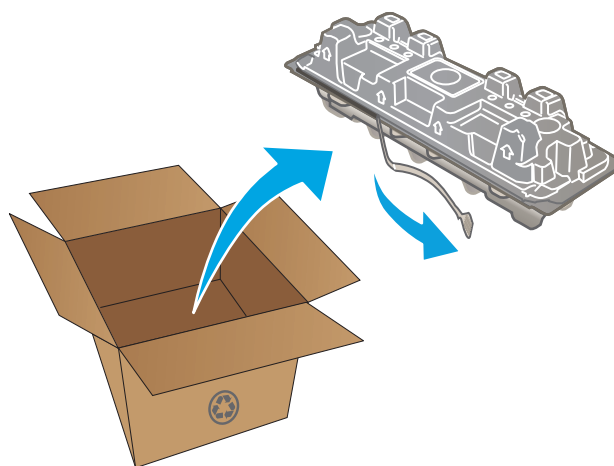

4. Vyměňte novou tonerovou kazetu z otevřeného obalu. Použitou tonerovou kazetu vložte do pouzdra pro recyklaci.

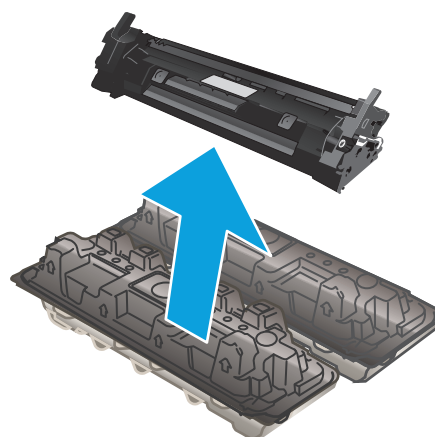

5. Vyrovnajte novou tonerovou kazetu s drážkami uvnitř tiskárny a instalujte ji, dokud se pevně neusadí.

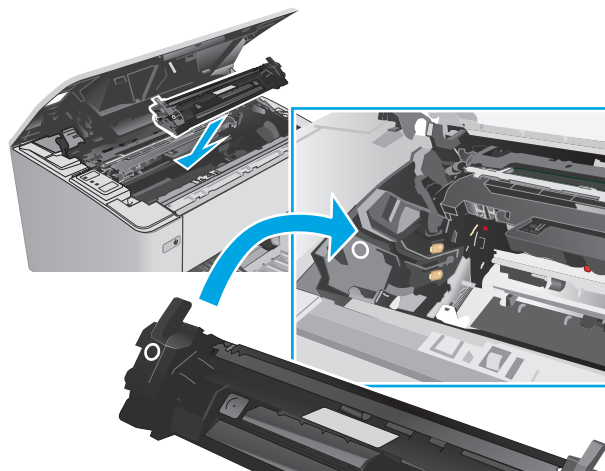

6. Zavřete horní kryt.

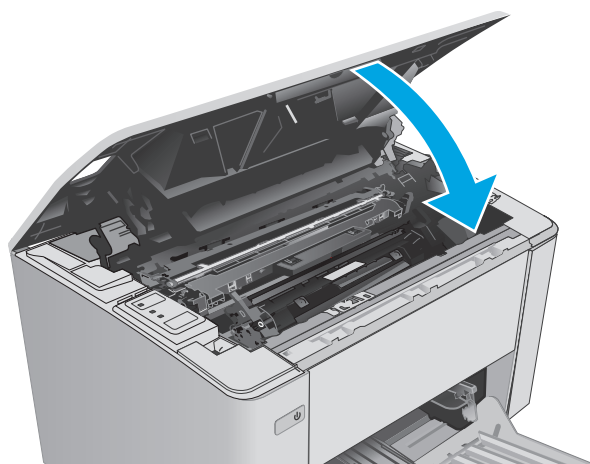

Výměna tonerové kazety (modely M105-M106)

1. Otevřete horní kryt.

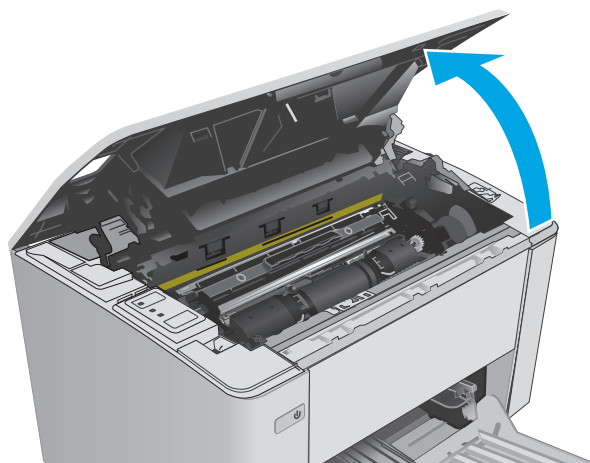

2. Otočte použitou tonerovou kazetu do odemčené polohy.

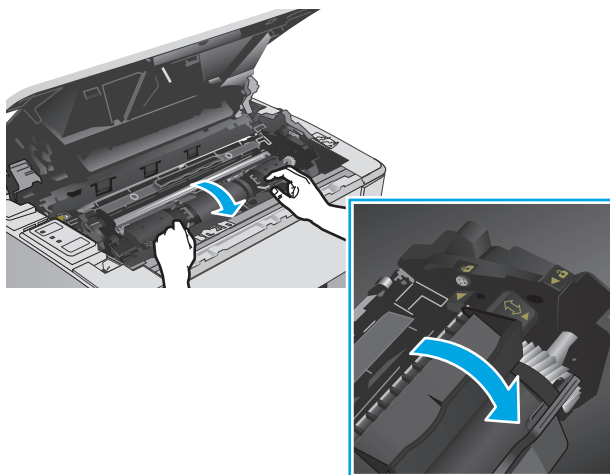

3. Vyměňte použitou tonerovou kazetu z tiskárny.

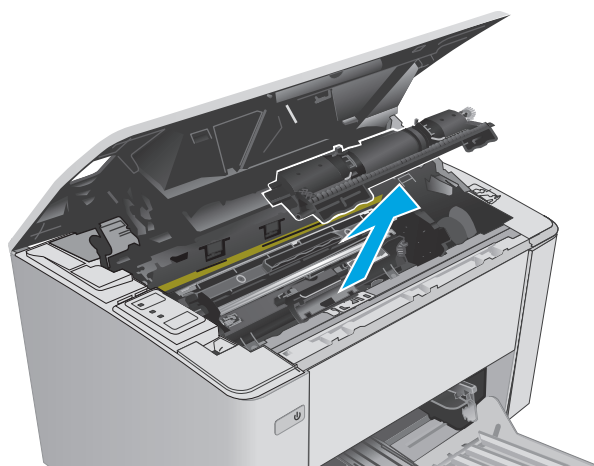

4. Vyměňte balení s novou tonerovou kazetou z krabice a poté balení otevřete.

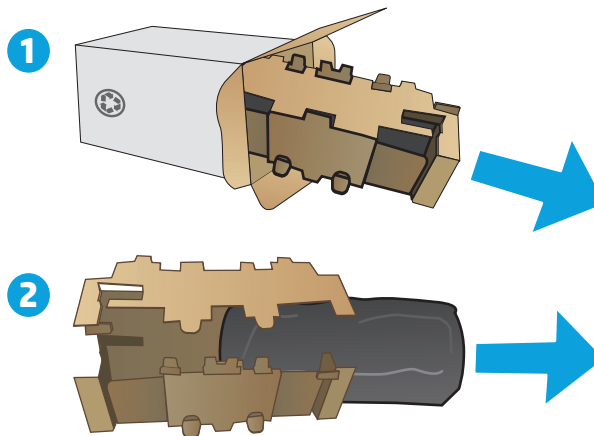

5. Vyjměte balení s novou tonerovou kazetou z krabice a poté kazetu vytáhněte z ochranného obalu.

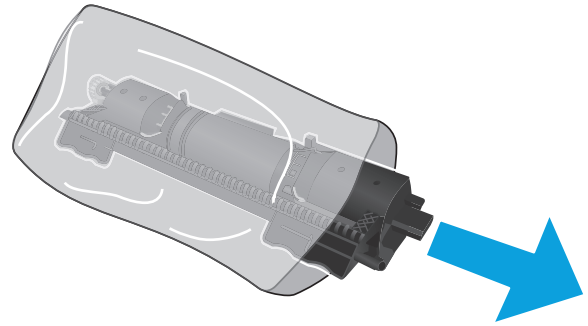

6. Zarovnejte šipku na nové tonerové kazetě s ikonou odemknutí na zobrazovacím válci a poté vložte novou tonerovou kazetu.

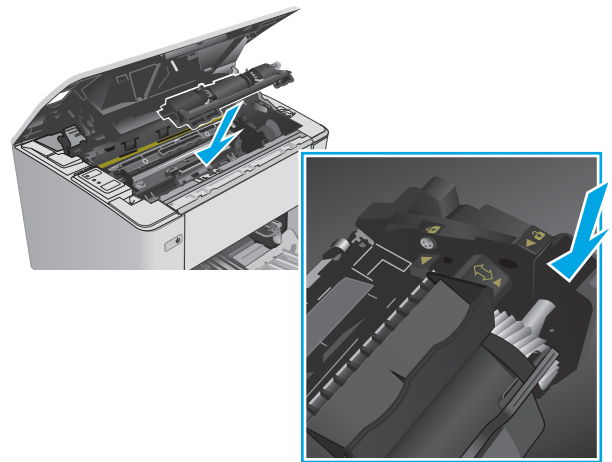

7. Otočte novou tonerovou kazetu do zamčené polohy.

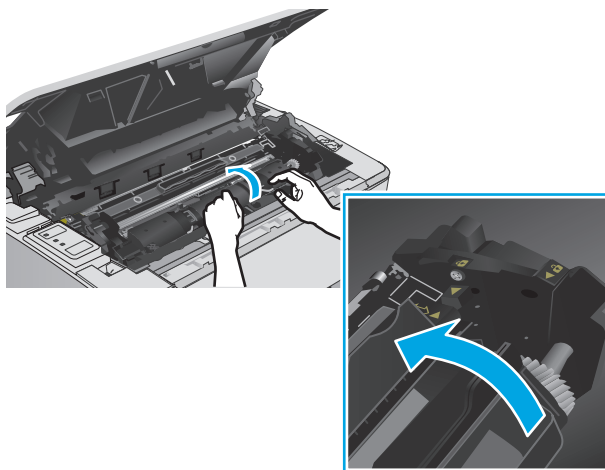

8. Zavřete horní kryt.

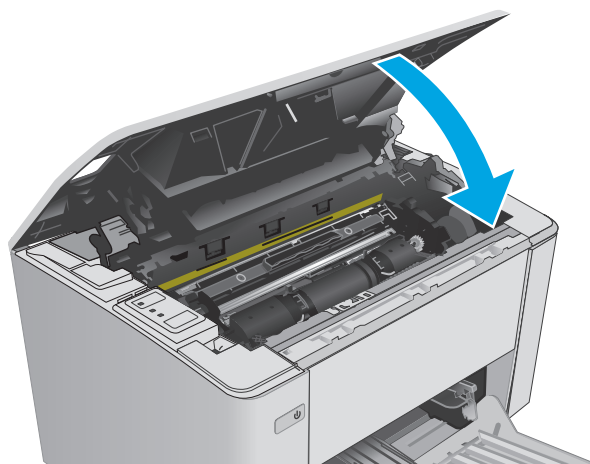

Výměna zobrazovacího válce (modely M101–M104)

1. Otevřete horní kryt.

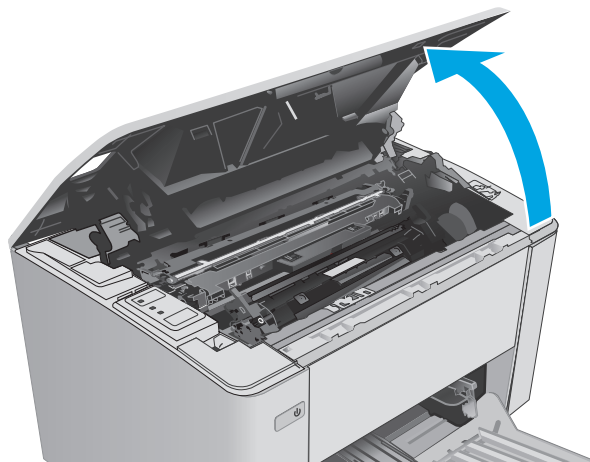

2. Dočasně vyjměte tonerovou kazetu z tiskárny.

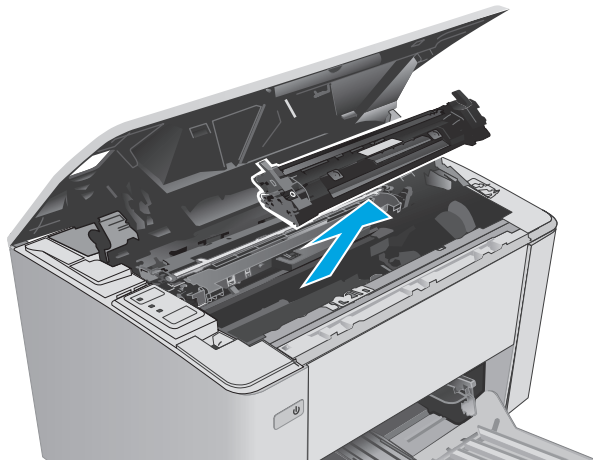

3. Vyjměte použitý zobrazovací válec z tiskárny.

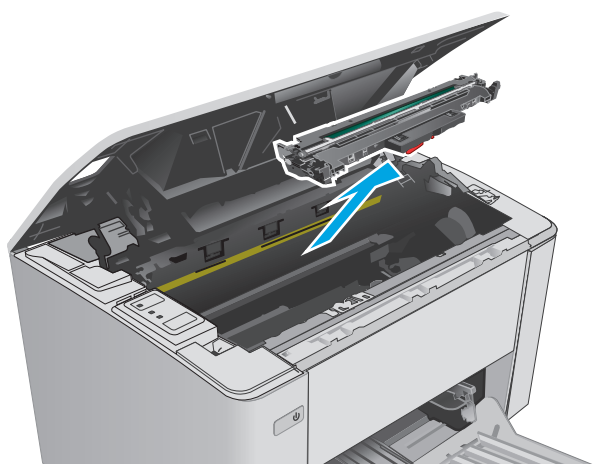

4. Vyjměte balení s novou tonerovou kazetou z krabice a poté balení otevřete.

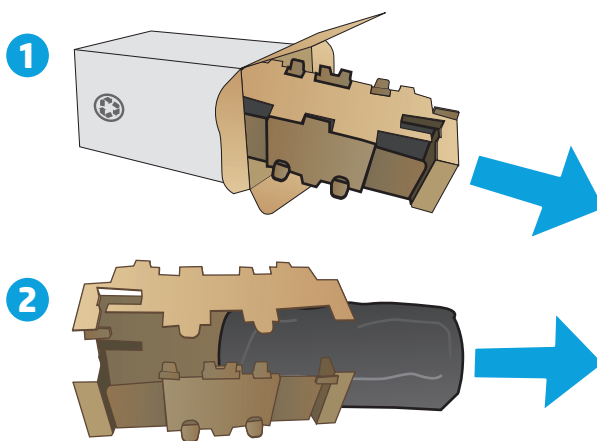

5. Vyměňte balení s novým zobrazovacím válcem z krabice a poté válec vytáhněte z ochranného obalu.

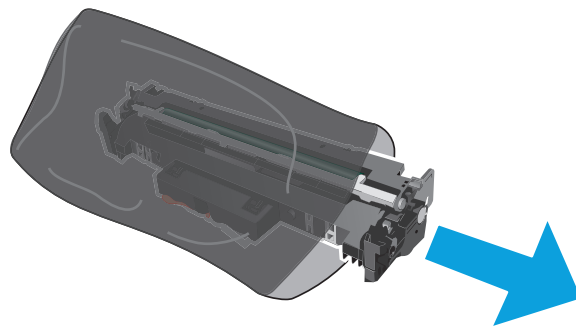

6. Vyrovnajte nový zobrazovací válec s drážkami uvnitř tiskárny a instalujte jej, dokud se pevně neusadí.

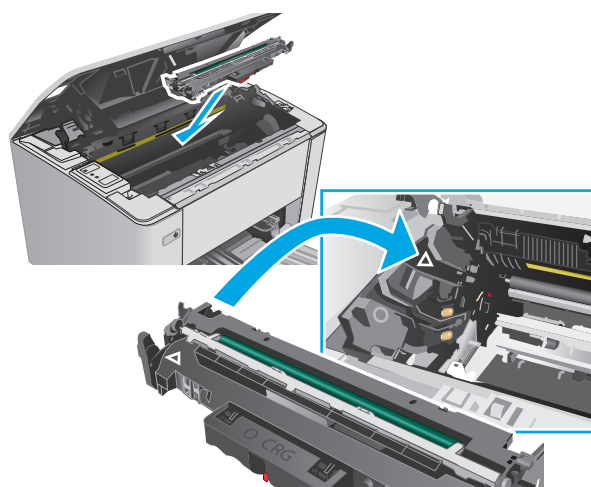

7. Znovu nainstalujte dočasně vyjmutou tonerovou kazetu.

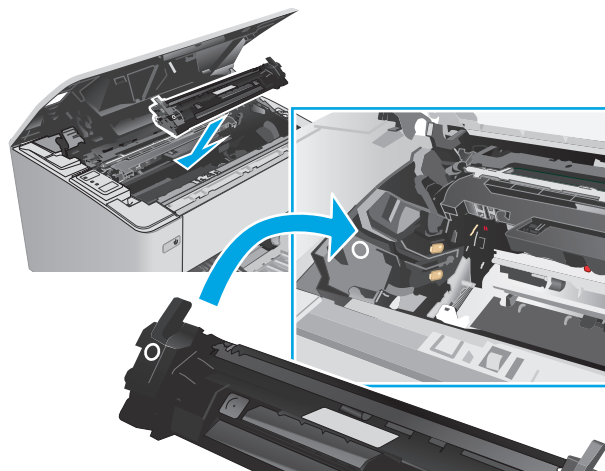

8. Zavřete horní kryt.

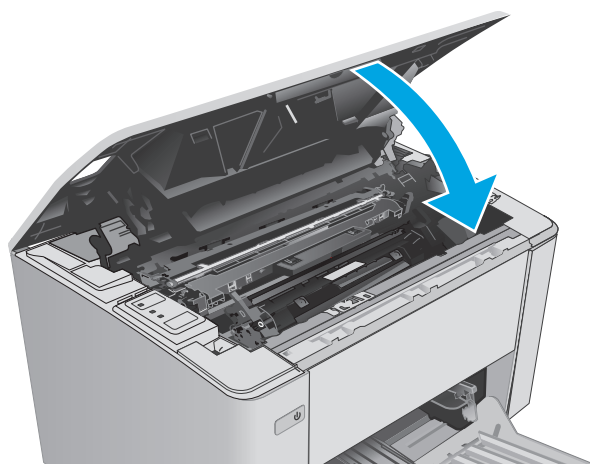

Výměna zobrazovacího válce (modely M105–M106)

1. Otevřete horní kryt.

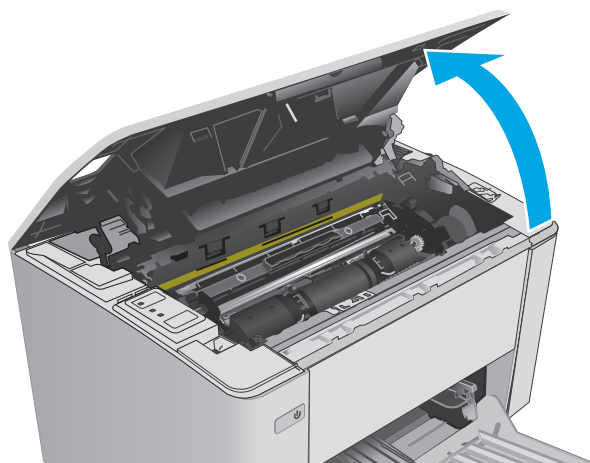

2. Vyměňte použitý zobrazovací válec (včetně použité tonerové kazety) z tiskárny.

POZNÁMKA: Tonerová kazeta má také velmi nízký stav toneru a je nutné ji vyměnit současně.

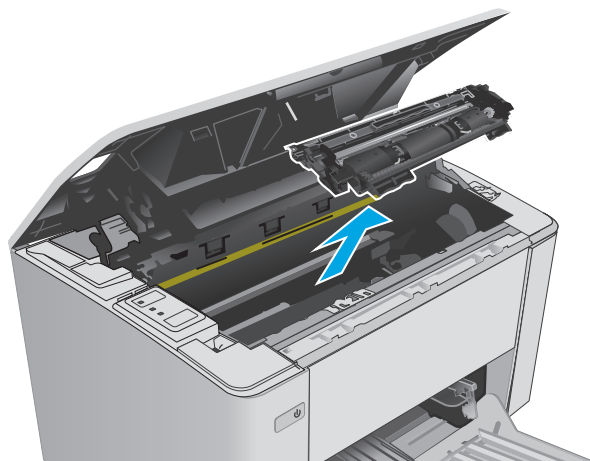

3. Vyměňte balení s novým zobrazovacím válcem a tonerovou kazetou z krabice a poté balení otevřete.

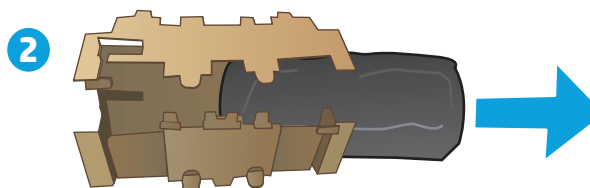
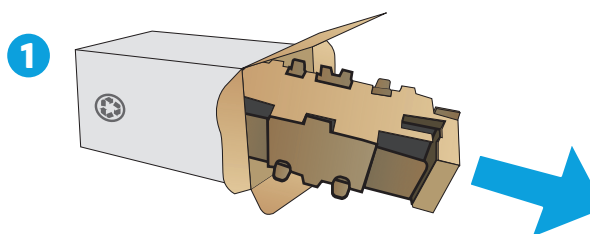

4. Vyměňte nový zobrazovací válec a tonerovou kazetu z ochranného obalu.

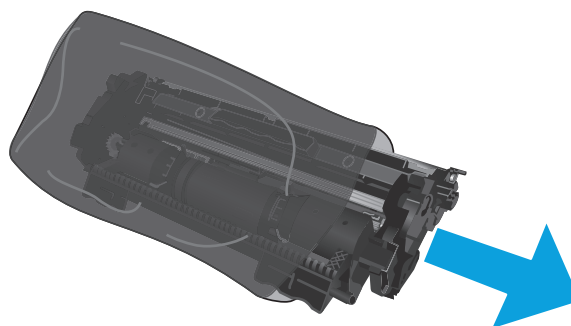

5. Vyrovnajte nový zobrazovací válec a tonerovou kazetu s drážkami uvnitř tiskárny a instalujte novou jednotku spotřebního materiálu, dokud se pevně neusadí.

POZNÁMKA: Nová tonerová kazeta, připravená k použití, je připojena k novému zobrazovacímu válci.

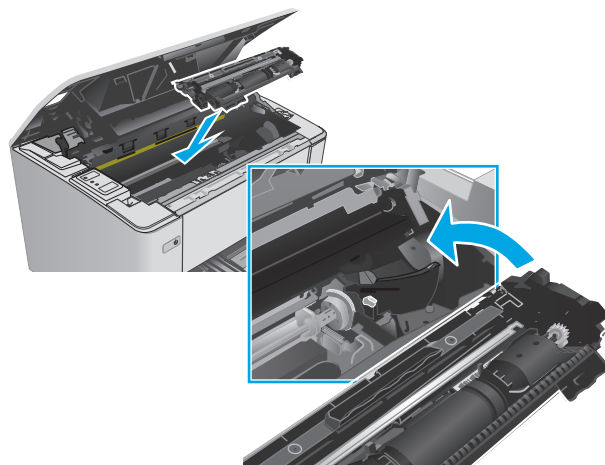

6. Zavřete horní kryt.

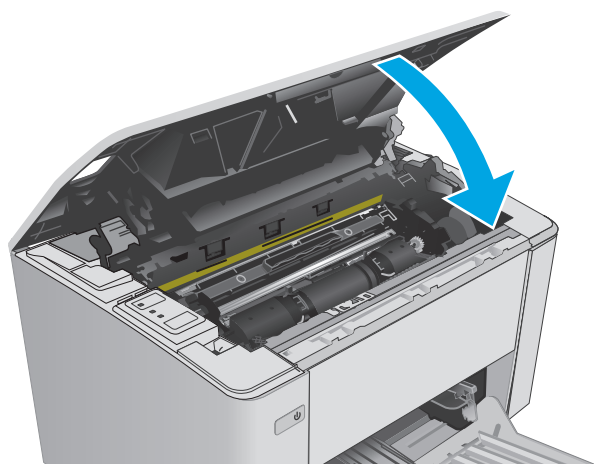

4 Tisk

- [Tiskové úlohy \(Windows\)](#)
- [Tiskové úlohy \(OS X\)](#)
- [Mobilní tisk](#)

Další informace:

Následující informace jsou platné v okamžiku vydání dokumentu. Aktuální informace viz www.hp.com/support/ljM101.

Kompletní podpora společnosti HP pro tiskárnu zahrnuje následující informace:

- Instalace a konfigurace
- Osvojování a používání
- Řešení problémů
- Stažení aktualizací softwaru a firmwaru
- Účast ve fórech podpory
- Vyhledání informací o záruce a předpisech

Tiskové úlohy (Windows)

Tisk (Windows)

Následující postup popisuje základní proces tisku v systému Windows.

1. Vyberte ze softwarového programu možnost **Tisk**.
2. V seznamu tiskáren vyberte tiskárnu. Nastavení změníte tak, že kliknutím nebo klepnutím na tlačítko **Vlastnosti** nebo **Předvolby** spustíte ovladač tisku.

 **POZNÁMKA:** Název tlačítka se v různých softwarových programech liší.

 **POZNÁMKA:** Přístup k těmto funkcím z úvodní obrazovky systému Windows 8 či 8.1 získáte výběrem možnosti **Zařízení**, dále zvolte možnost **Tisk** a poté vyberte tiskárnu.

 **POZNÁMKA:** Další informace získáte kliknutím na tlačítko Nápověda (?) v ovladači tiskárny.

 **POZNÁMKA:** Tiskový ovladač se může lišit od zde uvedeného ovladače, příslušné kroky by ale měly být stejné.

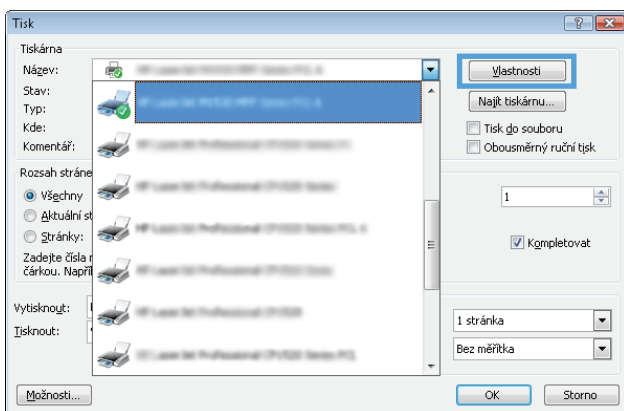

3. Pro konfiguraci dostupných možností klikněte nebo klepněte na karty v ovladači tisku.
4. Pro návrat do dialogového okna **Tisk** klikněte nebo klepněte na tlačítko **OK**. Na obrazovce vyberte počet výtisků k vytištění.
5. Pro tisk úlohy klikněte nebo klepněte na tlačítko **OK**.

Ruční oboustranný tisk (Windows)

Tento postup použijte u tiskáren, ve kterých není nainstalována automatická jednotka pro oboustranný tisk, nebo pro tisk na papír, který jednotka pro oboustranný tisk nepodporuje.

1. Vyberte ze softwarového programu možnost **Tisk**.
2. Vyberte tiskárnu ze seznamu tiskáren a kliknutím nebo klepnutím na tlačítko **Vlastnosti** nebo **Předvolby** spusťte ovladač tisku.

 **POZNÁMKA:** Název tlačítka se v různých softwarových programech liší.

 **POZNÁMKA:** Přístup k těmto funkcím z úvodní obrazovky systému Windows 8 či 8.1 získáte výběrem možnosti **Zařízení**, dále zvolte možnost **Tisk** a poté vyberte tiskárnu.

3. Klikněte na kartu **Rozvržení**.
4. V rozevírací nabídce **Ruční tisk na obě strany** vyberte požadovanou možnost oboustranného tisku a klikněte na tlačítko **OK**.
5. V dialogovém okně **Tisk** klikněte na tlačítko **OK**, tím úlohu vytisknete. Tiskárna nejdříve vytiskne první stranu všech stránek v dokumentu.
6. Z výstupní přihrádky vyjměte stoh potisknutých papírů a vložte jej potisknutou stranou dolů do vstupního zásobníku.

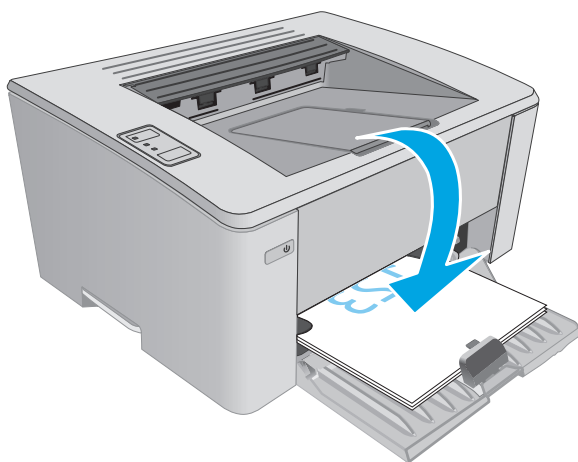

7. V počítači klikněte na tlačítko **OK** a vytiskněte druhou stranu úlohy.

Tisk více stránek na list (Windows)

1. Vyberte ze softwarového programu možnost **Tisk**.
2. Vyberte tiskárnu ze seznamu tiskáren a kliknutím nebo klepnutím na tlačítko **Vlastnosti** nebo **Předvolby** spusťte ovladač tisku.

 **POZNÁMKA:** Název tlačítka se v různých softwarových programech liší.

 **POZNÁMKA:** Přístup k těmto funkcím z úvodní obrazovky systému Windows 8 či 8.1 získáte výběrem možnosti **Zařízení**, dále zvolte možnost **Tisk** a poté vyberte tiskárnu.

3. Klikněte nebo klepněte na kartu **Rozvržení**.
4. V rozevíracím seznamu vyberte správnou možnost **Orientace**.
5. Z rozevíracího seznamu **Počet stránek na list** vyberte správný počet stránek na list a klikněte nebo klepněte na tlačítko **Upřesnit**.
6. Z rozevíracího seznamu vyberte správnou možnost **Rozvržení stránek na jednu stranu**.
7. Z rozevíracího seznamu vyberte správnou možnost **Okraje stránky**. Kliknutím nebo klepnutím na tlačítko **OK** zavřete dialogové okno **Upřesnit možnosti** a poté kliknutím na tlačítko **OK** zavřete dialogové okno **Vlastnosti** nebo **Předvolby**.
8. V dialogovém okně **Tisk** klikněte na tlačítko **OK**, tím úlohu vytisknete.

Výběr typu papíru (Windows)

1. Vyberte ze softwarového programu možnost **Tisk**.
2. Vyberte tiskárnu ze seznamu tiskáren a kliknutím nebo klepnutím na tlačítko **Vlastnosti** nebo **Předvolby** spusťte ovladač tisku.

 **POZNÁMKA:** Název tlačítka se v různých softwarových programech liší.

 **POZNÁMKA:** Přístup k těmto funkcím z úvodní obrazovky systému Windows 8 či 8.1 získáte výběrem možnosti **Zařízení**, dále zvolte možnost **Tisk** a poté vyberte tiskárnu.

3. Klikněte nebo klepněte na kartu **Zkratky pro tisk**.
4. V rozevíracím seznamu **Typ papíru** vyberte správný typ papíru a poté kliknutím nebo klepnutím na tlačítko **OK** zavřete dialogové okno **Vlastnosti** nebo **Předvolby**.
5. V dialogovém okně **Tisk** klikněte na tlačítko **OK**, tím úlohu vytisknete.

Další tiskové úlohy

Přejděte na web www.hp.com/support/ljM101.

Jsou k dispozici pokyny pro provedení konkrétních tiskových úloh, např:

- Výběr formátu papíru
- Výběr orientace stránky
- Vytvoření brožury
- Výběr nastavení kvality

Tiskové úlohy (OS X)

Tisk (OS X)

Následující postup popisuje základní proces tisku v systému OS X.

1. Klikněte na nabídku **File** (Soubor) a možnost **Print** (Tisk).
2. Vyberte tiskárnu.
3. Klikněte na položku **Show Details** (Zobrazit podrobnosti) nebo **Copies & Pages** (Kopie a stránky) a poté výběrem dalších nabídek upravte nastavení tisku.

 **POZNÁMKA:** Název položky se v různých softwarových programech liší.

4. Klikněte na tlačítko **Print** (Tisk).

Ruční oboustranný tisk (OS X)

 **POZNÁMKA:** Funkce je dostupná po instalaci tiskového ovladače HP. Pokud používáte funkci AirPrint, nemusí být dostupná.

1. Klikněte na nabídku **File** (Soubor) a možnost **Print** (Tisk).
2. Vyberte tiskárnu.
3. Klikněte na položku **Show Details** (Zobrazit podrobnosti) nebo **Copies & Pages** (Kopie a stránky) a poté na nabídku **Manual Duplex** (Ruční oboustranný tisk).

 **POZNÁMKA:** Název položky se v různých softwarových programech liší.

4. Klikněte na pole **Manual Duplex** (Ruční oboustranný tisk) a vyberte nastavení vazby.
5. Klikněte na tlačítko **Print** (Tisk).
6. Přejděte k tiskárně a ze zásobníku 1 vyjměte veškerý nepotištěný papír.
7. Z výstupní přihrádky vyjměte stoh potištěných papírů a vložte jej potištěnou stranou dolů do vstupního zásobníku.
8. V počítači klikněte na tlačítko **Continue** (Pokračovat) a vytiskněte druhou stranu úlohy.

Tisk více stránek na list (OS X)

1. Klikněte na nabídku **File** (Soubor) a možnost **Print** (Tisk).
2. Vyberte tiskárnu.
3. Klikněte na položku **Show Details** (Zobrazit podrobnosti) nebo **Copies & Pages** (Kopie a stránky) a poté na nabídku **Layout** (Rozložení).

 **POZNÁMKA:** Název položky se v různých softwarových programech liší.

4. V rozevíracím seznamu **Pages per Sheet** (Počet stránek na list) vyberte, kolik stránek se má tisknout na jeden list.
5. V oblasti **Layout Direction** (Směr rozložení) vyberte pořadí a umístění stránek na listu.

6. V nabídce **Borders** (Okraje) vyberte typ okrajů, které se mají kolem jednotlivých stránek listu vytisknout.
7. Klikněte na tlačítko **Print** (Tisk).

Výběr typu papíru (OS X)

1. Klikněte na nabídku **File** (Soubor) a možnost **Print** (Tisk).
2. Vyberte tiskárnu.
3. Otevřete rozevírací seznam nabídky nebo klikněte na položku **Show Details** (Zobrazit podrobnosti) a na nabídku **Finishing** (Úpravy).



POZNÁMKA: Název položky se v různých softwarových programech liší.

4. Vyberte typ z rozevíracího seznamu **Media-type** (Typ média).
5. Klikněte na tlačítko **Print** (Tisk).

Další tiskové úlohy

Přejděte na web www.hp.com/support/ljM101.

Jsou k dispozici pokyny pro provedení konkrétních tiskových úloh, např:

- Výběr formátu papíru
- Výběr orientace stránky
- Vytvoření brožury
- Výběr nastavení kvality

Mobilní tisk

Úvod

Společnost HP nabízí řadu řešení pro mobilní tisk a tisk pomocí softwaru ePrint s cílem zajistit snadný tisk na tiskárnách HP z notebooku, tabletu, chytrého telefonu nebo jiného mobilního zařízení. Na adrese www.hp.com/go/LaserJetMobilePrinting si prohlédněte celý seznam a co nejlépe se podle něj rozhodněte.

 **POZNÁMKA:** Aktualizujte firmware tiskárny, aby bylo zajištěno, že jsou podporovány všechny možnosti mobilního tisku a funkce ePrint.

- [Funkce Wi-Fi Direct \(pouze bezdrátové modely\)](#)
- [HP ePrint – tisk přes e-mail](#)
- [Software HP ePrint](#)
- [AirPrint](#)
- [Tisk integrovaný do systému Android](#)

Funkce Wi-Fi Direct (pouze bezdrátové modely)

Funkce Wi-Fi Direct umožňuje tisk z bezdrátového mobilního zařízení bez nutnosti připojení k síti nebo internetu.

 **POZNÁMKA:** Funkci Wi-Fi Direct v současné době nepodporují všechny mobilní operační systémy.





 **POZNÁMKA:** U mobilních zařízení bez funkce Wi-Fi Direct umožní připojení Wi-Fi Direct pouze tisk. Po použití funkce Wi-Fi Direct k tisku je nutné se znovu připojit do místní sítě, aby byl možný přístup k internetu.

Aby byl k tiskárně možný přístup pomocí připojení Wi-Fi Direct, proveďte následující kroky:

1. Na mobilním zařízení otevřete nabídku **Wi-Fi** nebo **Wi-Fi Direct**.
2. V seznamu dostupných sítí vyberte název tiskárny.

 **POZNÁMKA:** Pokud se nezobrazí název tiskárny, může být zařízení mimo dosah signálu Wi-Fi Direct. Posuňte zařízení blíže k tiskárně.

3. Po vyzvání zadejte heslo funkce Wi-Fi Direct nebo stiskněte tlačítko pro bezdrátové připojení (i) na ovládacím panelu tiskárny.

 **POZNÁMKA:** Pokud heslo neznáte, je uvedeno na konfigurační stránce tiskárny. Chcete-li tuto stránku vytisknout, stiskněte a podržte tlačítko Pokračovat/Storno , dokud nezačne blikat kontrolka Připraveno . Potom tlačítko Pokračovat/Storno  uvolněte.

 **POZNÁMKA:** Pokud je u zařízení se systémem Android, které podporují funkci Wi-Fi Direct, nastavena metoda připojení **Automaticky**, dojde k připojení automaticky, bez zobrazení výzvy k zadání hesla. Pokud je metoda připojení nastavena na **Ručně**, bude nutné stisknout tlačítko pro bezdrátové připojení (i) nebo jako heslo zadat osobní identifikační číslo (PIN) z automaticky vytištěné stránky s kódem PIN.

4. Otevřete dokument a poté vyberte možnost **Tisk**.

 **POZNÁMKA:** Pokud mobilní zařízení nepodporuje tisk, nainstalujte mobilní aplikaci HP ePrint.

5. V seznamu dostupných tiskáren vyberte příslušnou tiskárnu a poté vyberte možnost **Tisk**.
6. Po dokončení tiskové úlohy je některá mobilní zařízení nutné znovu připojit k místní síti.

Funkci **Wi-Fi Direct** podporují následující zařízení a počítačové operační systémy:

- Tablety a telefony s operačním systémem Android 4.0 nebo novějším s nainstalovaným modulem plug-in služby HP Print nebo Mopria
- Většina počítačů, tabletů a přenosných počítačů se systémem Windows 8.1, které mají nainstalován ovladač tiskárny HP

Funkci Wi-Fi Direct **nepodporují** následující zařízení a počítače, stále je ale možné tisknout na tiskárnu, která ji podporuje:



- Apple iPhone a iPad
- Počítače Mac se systémem OS X

Další informace o tisku prostřednictvím funkce Wi-Fi Direct najdete na stránce www.hp.com/go/wirelessprinting.

Funkce Wi-Fi Direct se zapíná a vypíná na ovládacím panelu tiskárny.

Povolení nebo zakázání funkce Wi-Fi Direct

Funkci Wi-Fi Direct je nutné nejprve povolit prostřednictvím serveru EWS tiskárny.

1. Vytisknutím konfigurační stránky určete IP adresu nebo název hostitele.
 - a. Stiskněte a podržte tlačítko Pokračovat/Storno , dokud nezačne blikat indikátor Připraveno .
 - b. Uvolněte tlačítko Pokračovat/Storno .
2. Otevřete webový prohlížeč a do adresního řádku zadejte IP adresu nebo název hostitele v přesném tvaru, v jakém se zobrazil na stránce konfigurace tiskárny. Na klávesnici počítače stiskněte klávesu **Enter**. Spustí se server EWS.

 <https://10.10.XX.XXX/>

 **POZNÁMKA:** Pokud se ve webovém prohlížeči zobrazí zpráva, že přístup na stránku nemusí být bezpečný, vyberte možnost pokračovat na stránku. Vstupem na stránku nedojde k poškození počítače.



3. Klikněte na kartu **Práce v síti**.
4. Zvolte stránku **Nastavení Wi-Fi Direct**, vyberte možnost **Zapnuto** a potom klikněte na možnost **Použít**.

 **POZNÁMKA:** V prostředích, kde je nainstalován více než jeden model stejné tiskárny, může být vhodné přidělit v rámci funkce Wi-Fi Direct každé tiskárně jedinečný název. Zajistíte tím jednodušší identifikaci tiskárny při používání funkce Wi-Fi Direct.

Změna názvu Wi-Fi Direct tiskárny

Pro změnu názvu Wi-Fi Direct tiskárny pomocí integrovaného webového serveru HP (EWS) postupujte následovně:

Krok 1: Spuštění integrovaného webového serveru HP

1. Vytisknutím konfigurační stránky určete IP adresu nebo název hostitele.
 - a. Stiskněte a podržte tlačítko Pokračovat/Storno , dokud nezačne blikat indikátor Připraveno .
 - b. Uvolněte tlačítko Pokračovat/Storno .
2. Otevřete webový prohlížeč a do adresního řádku zadejte IP adresu nebo název hostitele v přesném tvaru, v jakém se zobrazil na stránce konfigurace tiskárny. Na klávesnici počítače stiskněte klávesu **Enter**. Spustí se server EWS.

 <https://10.10.XXXXX/>

 **POZNÁMKA:** Pokud se ve webovém prohlížeči zobrazí zpráva, že přístup na stránku nemusí být bezpečný, vyberte možnost pokračovat na stránku. Vstupem na stránku nedojde k poškození počítače.

Krok 2: Změna názvu Wi-Fi Direct

1. Klikněte na kartu **Práce v síti**.
2. V levém navigačním podokně klikněte na odkaz **Nastavení funkce Wi-Fi Direct**.
3. Do pole **Název Wi-Fi Direct** zadejte nový název.
4. Klikněte na tlačítko **Použít**.



HP ePrint – tisk přes e-mail

Pomocí služby HP ePrint můžete tisknout dokumenty tak, že je z kteréhokoli zařízení zašlete jako přílohu e-mailu na e-mailovou adresu tiskárny.

Pro použití funkce HP ePrint musí tiskárna splňovat tyto požadavky:

- Tiskárna musí být připojena ke kabelové nebo bezdrátové síti a mít přístup k internetu.
- V tiskárně musí být povoleny Webové služby HP a tiskárna musí být registrována ve službě HP Connected.

Postup povolení webových služeb HP a registrace ve službě HP Connected:

1. Vytisknutím konfigurační stránky určete IP adresu nebo název hostitele.
 - a. Stiskněte a podržte tlačítko Pokračovat/Storno , dokud nezačne blikat indikátor Připraveno .
 - b. Uvolněte tlačítko Pokračovat/Storno .

2. Otevřete webový prohlížeč a do adresního řádku zadejte IP adresu nebo název hostitele v přesném tvaru, v jakém se zobrazil na stránce konfigurace. Na klávesnici počítače stiskněte klávesu **Enter**. Spustí se server EWS.

 <https://10.10.XX.XXX/>

 **POZNÁMKA:** Pokud se ve webovém prohlížeči zobrazí zpráva, že přístup na stránku nemusí být bezpečný, vyberte možnost pokračovat na stránku. Vstupem na stránku nedojde k poškození počítače.

3. Klikněte na kartu **Webové služby HP** a poté na možnost **Povolit**. Tiskárna povolí webové služby a vytiskne informační stránku.

Informační stránka obsahuje kód tiskárny potřebný k její registraci ve službě HP Connected.

4. Přejděte na web www.hpconnected.com, vytvořte účet služby HP ePrint a dokončete proces nastavení.

Software HP ePrint

Software HP ePrint usnadňuje tisk ze stolních počítačů a notebooků se systémem Windows a z počítačů Mac na jakékoli tiskárně podporující službu HP ePrint. Tento software usnadňuje vyhledání tiskáren s podporou služby HP ePrint, které máte registrovány v účtu služby HP Connected. Cílová tiskárna HP může být umístěna kdekoliv – od stejné místnosti až po druhý konec světa.

- **Systém Windows:** Po instalaci softwaru otevřete v aplikaci možnost **Tisk** a v seznamu instalovaných tiskáren vyberte položku **HP ePrint**. Po kliknutí na tlačítko **Vlastnosti** můžete upravit možnosti tisku.
- **OS X:** Po instalaci softwaru zvolte položky **File** (Soubor) a **Print** (Tisk) a poté zvolte šipku nacházející se vedle položky **PDF** (v levém dolním rohu obrazovky ovladače). Vyberte položku **HP ePrint**.

V systému Windows software HP ePrint podporuje přímý tisk prostřednictvím protokolu TCP/IP na tiskárnách v místní síti (LAN nebo WAN) s podporou jazyka UPD PostScript®.

Počítače se systémem OS X i Windows podporují tisk IPP na tiskárnách připojených k sítím LAN nebo WAN, které podporují jazyk ePCL.

Počítače se systémem OS X i Windows podporují tisk souborů PDF prostřednictvím e-mailu a cloudového úložiště z veřejných tiskáren využívajících software HP ePrint.

Další informace a ovladače naleznete na stránce www.hp.com/go/eprintsoftware.

 **POZNÁMKA:** Název tiskového ovladače softwaru HP ePrint u systému Windows je HP ePrint + JetAdvantage.

 **POZNÁMKA:** V systému OS X funguje software HP ePrint jako nástroj pro řízení pracovního toku dokumentů PDF, nejde o tiskový ovladač v pravém slova smyslu.

 **POZNÁMKA:** Software HP ePrint nepodporuje tisk prostřednictvím rozhraní USB.

AirPrint

Přímý tisk pomocí funkce AirPrint společnosti Apple je podporován pro systém iOS a z počítačů Mac se systémy OS X 10.7 Lion a novějšími. Prostřednictvím funkce AirPrint můžete na tiskárně tisknout přímo ze zařízení iPad, iPhone (3GS nebo novější) a iPod touch (třetí generace nebo novější) v následujících mobilních aplikacích:

- Mail (Pošta)
- Fotografie
- Safari
- iBooks
- Vybrané aplikace od třetí strany

Chcete-li používat funkci AirPrint, musí být tiskárna připojena ke stejné síti (podsíti) jako zařízení Apple. Bližší informace o používání funkce AirPrint a o tom, které tiskárny společnosti HP jsou s funkcí AirPrint kompatibilní, naleznete na stránkách www.hp.com/go/LaserJetMobilePrinting.

 **POZNÁMKA:** Před použitím funkce AirPrint přes připojení USB ověřte verzi funkce. Funkce AirPrint verze 1.3 a starší nepodporuje připojení USB.

Tisk integrovaný do systému Android

Integrované řešení tisku společnosti HP pro zařízení Android a Kindle umožňuje mobilním zařízením automaticky nalézt tiskárny HP dostupné v síti, nebo umístěné v dosahu bezdrátové sítě pro tisk prostřednictvím funkce Wi-Fi Direct, a tisknout na nich.

Tiskárna musí být připojena ke stejné síti (podsíti) jako zařízení Apple.

Tiskové řešení je integrováno do mnoha verzí operačního systému.

 **POZNÁMKA:** Pokud tisk není na zařízení k dispozici, přejděte do části [Google Play > aplikace Android](#) a nainstalujte modul plug-in služby HP Print.

Více informací o používání tiskového řešení integrovaného v systému Android a seznam podporovaných zařízení se systémem Android naleznete na stránce www.hp.com/go/LaserJetMobilePrinting.

5 Správa tiskárny

- [Změna typu připojení tiskárny \(Windows\)](#)
- [Pokročilá konfigurace prostřednictvím integrovaného webového serveru HP \(EWS\) a nástroje HP Device Toolbox \(Windows\)](#)
- [Pokročilá konfigurace pomocí nástroje HP Utility pro operační systém OS X](#)
- [Konfigurace nastavení sítě IP](#)
- [Funkce zabezpečení tiskárny](#)
- [Nastavení úspory energie](#)
- [Aktualizace firmwaru](#)

Další informace:

Následující informace jsou platné v okamžiku vydání dokumentu. Aktuální informace viz www.hp.com/support/ljM101.

Kompletní podpora společnosti HP pro tiskárnu zahrnuje následující informace:

- Instalace a konfigurace
- Osvojování a používání
- Řešení problémů
- Stažení aktualizací softwaru a firmwaru
- Účast ve fórech podpory
- Vyhledání informací o záruce a předpisech

Změna typu připojení tiskárny (Windows)

Pokud tiskárnu již používáte a přejete si změnit způsob připojení, použijte k změně připojení zástupce **Nastavení a software zařízení** na pracovní ploše. Například jestliže chcete k počítači připojit novou tiskárnu pomocí rozhraní USB nebo síťového připojení, případně změnit připojení z rozhraní USB na bezdrátové připojení.

Pokročilá konfigurace prostřednictvím integrovaného webového serveru HP (EWS) a nástroje HP Device Toolbox (Windows)

Integrovaný webový server HP umožňuje spravovat tiskové funkce z počítače místo z ovládacího panelu tiskárny.

- Zobrazení informací o stavu tiskárny
- Určení zbývajících životnosti spotřebního materiálu a objednání nového
- Zobrazení a změna konfigurace zásobníků
- Zobrazení a změna konfigurace nabídky ovládacího panelu tiskárny
- Zobrazení a tisk interních stránek
- Příjem oznámení o událostech týkajících se tiskárny a spotřebního materiálu
- Zobrazení a změna konfigurace sítě

Integrovaný webový server HP funguje, pokud je tiskárna připojena k síti používající protokol IP. Integrovaný webový server HP nepodporuje připojení tiskárny používající protokol IPX. Spuštění a použití integrovaného webového serveru HP není podmíněno přístupem na Internet.

Integrovaný webový server je automaticky k dispozici během připojení tiskárny k síti.

 **POZNÁMKA:** HP Device Toolbox je software, který se používá pro připojení k integrovanému webovému serveru HP, když je tiskárna připojena k počítači prostřednictvím kabelu USB. Je k dispozici pouze v případě, že byla provedena úplná instalace tiskárny v počítači. V závislosti na tom, jak je tiskárna připojena, nemusí být některé funkce k dispozici.



 **POZNÁMKA:** K integrovanému webovému serveru HP nelze přistoupit zpoza síťové brány firewall.

První metoda: Spuštění integrovaného webového serveru HP (EWS) z nabídky Start

1. Otevřete nástroj Asistent tisku HP.
 - **Windows 8.1:** V levém dolním rohu obrazovky **Start** klikněte na ikonu se šipkou dolů a poté vyberte název tiskárny.
 - **Windows 8:** Klikněte pravým tlačítkem na prázdnou oblast na obrazovce **Start**, klikněte na panelu aplikací na možnost **Všechny aplikace** a poté vyberte název tiskárny.
 - **Windows 7, Windows Vista a Windows XP:** Na ploše počítače klikněte na možnost **Start**, vyberte možnost **Všechny programy**, klikněte na možnost **HP**, klikněte na složku tiskáren, vyberte ikonu s názvem tiskárny a otevřete nástroj **Asistent tisku HP**.
2. V nástroji Asistent tisku HP vyberte příkaz **Tisk** a potom vyberte možnost **HP Device Toolbox**.

Druhá metoda: Spuštění integrovaného webového serveru HP (EWS) z webového prohlížeče

1. Vytisknutím konfigurační stránky určete IP adresu nebo název hostitele.

- a. Stiskněte a podržte tlačítko Pokračovat/Storno , dokud nezačne blikat indikátor Připraveno .
 - b. Uvolněte tlačítko Pokračovat/Storno .
2. Otevřete webový prohlížeč a do adresního řádku zadejte IP adresu nebo název hostitele v přesném tvaru, v jakém se zobrazil na stránce konfigurace tiskárny. Na klávesnici počítače stiskněte klávesu **Enter**. Spustí se server EWS.

 <https://10.10.XX.XXX/>

 **POZNÁMKA:** Pokud se ve webovém prohlížeči zobrazí zpráva, že přístup na stránku nemusí být bezpečný, vyberte možnost pokračovat na stránku. Vstupem na stránku nedojde k poškození počítače.

Karta nebo část	Popis
<p>Karta Domů</p> <p>Poskytuje informace o tiskárně, jejím stavu a konfiguraci.</p>	<ul style="list-style-type: none"> • Stav zařízení: Zobrazuje stav tiskárny a přibližnou zbývající životnost spotřebního materiálu HP (v procentech). • Stav spotřebního materiálu: Zobrazuje odhadovanou zbývající životnost spotřebního materiálu HP v procentech. Skutečná životnost spotřebního materiálu se může lišit. Dbejte na to, aby byl k dispozici náhradní spotřební materiál pro situaci, kdy už kvalita tisku začne být nepřijatelná. Pokud nedojde k snížení kvality tisku na nepřijatelnou úroveň, spotřební materiál není třeba vyměnit. • Konfigurace zařízení: Zobrazuje informace obsažené na konfigurační stránce tiskárny. • Přehled sítě: Zobrazuje informace obsažené na stránce síťové konfigurace tiskárny. • Sestavy: Slouží pro tisk konfigurační stránky a stránky stavu spotřebního materiálu generovanou tiskárnou. • Protokol událostí: Zobrazuje seznam všech událostí a chyb tiskárny.
<p>Karta Systém</p> <p>Umožňuje konfigurovat tiskárnu z počítače.</p>	<ul style="list-style-type: none"> • Informace o zařízení: Poskytuje základní informace o tiskárně a společnosti. • Nastavení papíru: Slouží ke změně výchozího nastavení tiskárny pro manipulaci s papírem. • Kvalita tisku: Slouží ke změně výchozího nastavení kvality tisku tiskárny. • Nastavení spotřeby energie: Slouží ke změně výchozího časového limitu pro přechod do režimu spánku / automatického vypnutí nebo automatického vypnutí. • Typy papíru: Slouží k nastavení režimů tisku, které odpovídají typům papíru přijatelným pro tiskárnu. • Systémová nastavení: Slouží ke změně výchozích systémových nastavení tiskárny. • Nastavení spotřebního materiálu: Slouží ke změně nastavení upozornění, např. Dochází kazeta, a dalších informací o spotřebním materiálu. • Servis: Slouží ke spuštění čistícího procesu tiskárny. • Uložit a obnovit: Slouží k uložení aktuálních nastavení tiskárny do souboru v počítači. Z tohoto souboru pak lze načíst identická nastavení v jiné tiskárně nebo provést pozdější obnovu nastavení tiskárny. • Správa: Slouží k nastavení nebo změně hesla tiskárny. Povolí nebo zakáže funkce tiskárny. <p>POZNÁMKA: Kartu Systém lze chránit heslem. Je-li tiskárna zapojena v síti, před změnou nastavení této karty vždy kontaktujte správce.</p>

Karta nebo část	Popis
<p>Karta Tisk</p> <p>Umožňuje změnit výchozí nastavení tisku z počítače.</p>	<ul style="list-style-type: none"> • Tisk: Slouží ke změně výchozího nastavení tisku, jako je počet kopií a orientace papíru. Jedná se o možnosti, které jsou k dispozici na ovládacím panelu.
<p>Karta Připojení do sítě</p> <p>(pouze tiskárny připojené k síti)</p> <p>Umožňuje změnit síťová nastavení z počítače.</p>	<p>Správci sítě mohou použít tuto kartu k ovládní síťových nastavení tiskárny, pokud je připojena k síti používající protokol IP. Také umožňuje správcům sítě nastavit funkci Wi-Fi Direct. Pokud je tiskárna připojena přímo k počítači, karta se nezobrazuje.</p>
<p>Karta Webové služby HP</p> <p>(pouze tiskárny připojené k síti)</p>	<p>Tato nabídka slouží k nastavení a používání různých webových nástrojů s tiskárnou.</p>

Pokročilá konfigurace pomocí nástroje HP Utility pro operační systém OS X

Ke kontrole stavu tiskárny a zobrazení či změnám nastavení tiskárny z počítače slouží nástroj HP Utility.

Nástroj HP Utility můžete použít v případě, že je tiskárna připojena USB kabelem nebo je připojena k síti s protokolem TCP/IP.

Spuštění nástroje HP Utility

1. V počítači otevřete složku **Aplikace**.
2. Vyberte možnost **HP** a potom možnost **HP Utility**.

Funkce nástroje HP Utility

Panel nástrojů HP Utility obsahuje následující položky:

- **Zařízení:** Kliknutím na toto tlačítko lze zobrazit nebo skrýt produkty Mac nalezené nástrojem HP Utility.
- **Všechna nastavení:** Kliknutím na toto tlačítko se lze vrátit na hlavní stránku nástroje HP Utility.
- **Podpora HP:** Kliknutím na toto tlačítko lze otevřít prohlížeč a přejít na web podpory HP.
- **Spotřební materiál:** Kliknutím na tlačítko lze přejít na web HP SureSupply.
- **Registrace:** Kliknutím na tlačítko lze přejít na web registrace HP.
- **Recyklace:** Kliknutím na tlačítko lze přejít na web programu recyklace HP Planet Partners.

Nástroj HP Utility obsahuje stránky, které se otevírají kliknutím na položku v seznamu **All Settings** (Všechna nastavení). Následující tabulka popisuje úlohy, které nástroj HP Utility umožňuje provádět.

Položka	Popis
Stav spotřebního materiálu	Zobrazuje stav spotřebního materiálu a uvádí odkazy pro jeho objednávání online.
Informace o zařízení	Zobrazuje informace o aktuálně vybrané tiskárně včetně ID služby tiskárny (pokud je přiřazeno), verze firmwaru (FW Version), sériového čísla a adresy IP.
Příkazy	Po tiskové úloze odešle do tiskárny speciální znaky nebo příkazy k tisku. POZNÁMKA: Tato možnost je k dispozici až poté, co otevřete nabídku View (Zobrazit) a zvolíte položku Show Advanced Options (Zobrazit pokročilé možnosti).
Odesílání souborů	Přenášíte soubory z počítače do tiskárny. Můžete odeslat následující typy souborů: <ul style="list-style-type: none">◦ Jazyk příkazů tiskárny HP LaserJet (.PRN)◦ Dokument ve formátu PDF◦ PostScript (.PS)◦ Text (.TXT)
Řízení spotřeby	Nakonfiguruje úsporná nastavení tiskárny.
Aktualizovat firmware	Přenesení do tiskárny soubor s aktualizací firmwaru. POZNÁMKA: Tato možnost je k dispozici až poté, co otevřete nabídku View (Zobrazit) a zvolíte položku Show Advanced Options (Zobrazit pokročilé možnosti).

Položka	Popis
HP Connected	Přejděte na web služby HP Connected.
Centrum zpráv	Zobrazuje chybové události, které se na tiskárně vyskytly.
Nastavení sítě (pouze tiskárny připojené k síti)	Slouží ke konfiguraci nastavení sítě, např. protokolu IPv4, IPv6, Bonjour a dalších.
Správa spotřebního materiálu	Slouží ke konfiguraci požadovaného chování tiskárny ve chvíli, kdy se blíží konec odhadované životnosti spotřebního materiálu.
Konfigurace zásobníků	Změna formátu a typu papíru pro jednotlivé zásobníky.
Další nastavení	Spuštění integrovaného webového serveru HP (EWS) pro tiskárnu. POZNÁMKA: Připojení USB není podporováno.
Nastavení proxy serveru	Konfigurace proxy serveru tiskárny.

Konfigurace nastavení sítě IP

- [Úvod](#)
- [Zřeknutí se záruk při sdílení tiskárny](#)
- [Zobrazení nebo změna nastavení sítě](#)
- [Přejmenování tiskárny v síti](#)
- [Ruční konfigurace parametrů IPv4 TCP/IP](#)
- [Nastavení rychlosti připojení](#)

Úvod



Při konfiguraci síťových nastavení tiskárny postupujte podle následujících částí:

Zřeknutí se záruk při sdílení tiskárny

Společnost HP nepodporuje sítě typu peer-to-peer, protože se jedná o funkci operačních systémů společnosti Microsoft, nikoli ovladače tisku HP. Přejděte na web společnosti Microsoft na adrese www.microsoft.com.

Zobrazení nebo změna nastavení sítě

K zobrazení a změně konfigurace IP adresy lze použít integrovaný webový server HP.

1. Otevřete integrovaný webový server HP (EWS):
 - a. Vytisknutím konfigurační stránky určete IP adresu nebo název hostitele.
 - i. Stiskněte a podržte tlačítko Pokračovat/Storno , dokud nezačne blikat indikátor Připraveno .
 - ii. Uvolněte tlačítko Pokračovat/Storno .
 - b. Otevřete webový prohlížeč a do adresního řádku zadejte IP adresu nebo název hostitele v přesném tvaru, v jakém se zobrazil na stránce konfigurace tiskárny. Na klávesnici počítače stiskněte klávesu **Enter**. Spustí se server EWS.

 <https://10.10.XX.XXX/>



 **POZNÁMKA:** Pokud se ve webovém prohlížeči zobrazí zpráva, že přístup na stránku nemusí být bezpečný, vyberte možnost pokračovat na stránku. Vstupem na stránku nedojde k poškození počítače.

2. Kliknutím na kartu **Sítě** získáte informace o síti. Podle přání změňte nastavení.

Přejmenování tiskárny v síti

Pokud chcete přejmenovat tiskárnu v síti, aby měla jedinečný název, použijte integrovaný webový server HP.

1. Otevřete integrovaný webový server HP (EWS):
 - a. Vytisknutím konfigurační stránky určete IP adresu nebo název hostitele.

- i. Stiskněte a podržte tlačítko Pokračovat/Storno , dokud nezačne blikat indikátor Připraveno .
 - ii. Uvolněte tlačítko Pokračovat/Storno .
- b. Otevřete webový prohlížeč a do adresního řádku zadejte IP adresu nebo název hostitele v přesném tvaru, v jakém se zobrazil na stránce konfigurace tiskárny. Na klávesnici počítače stiskněte klávesu **Enter**. Spustí se server EWS.

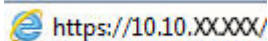
 <https://10.10.XXXXX/>

 **POZNÁMKA:** Pokud se ve webovém prohlížeči zobrazí zpráva, že přístup na stránku nemusí být bezpečný, vyberte možnost pokračovat na stránku. Vstupem na stránku nedojde k poškození počítače.



2. Otevřete kartu **System**.
3. Na stránce **Informace o zařízení** je uveden výchozí název tiskárny v poli **Popis zařízení**. Tento název lze změnit, takže bude označení tiskárny jedinečné.

 **POZNÁMKA:** Vyplnění dalších polí na této stránce je volitelné.

4. Kliknutím na tlačítko **Použít** uložíte změny.

Ruční konfigurace parametrů IPv4 TCP/IP

K ručnímu nastavení adresy IPv4, masky podsítě a výchozí brány použijte server EWS.

1. Otevřete integrovaný webový server HP (EWS):
 - a. Vytisknutím konfigurační stránky určete IP adresu nebo název hostitele.
 - i. Stiskněte a podržte tlačítko Pokračovat/Storno , dokud nezačne blikat indikátor Připraveno .
 - ii. Uvolněte tlačítko Pokračovat/Storno .
 - b. Otevřete webový prohlížeč a do adresního řádku zadejte IP adresu nebo název hostitele v přesném tvaru, v jakém se zobrazil na stránce konfigurace tiskárny. Na klávesnici počítače stiskněte klávesu **Enter**. Spustí se server EWS.

 <https://10.10.XXXXX/>

 **POZNÁMKA:** Pokud se ve webovém prohlížeči zobrazí zpráva, že přístup na stránku nemusí být bezpečný, vyberte možnost pokračovat na stránku. Vstupem na stránku nedojde k poškození počítače.

2. Na kartě **Sítě** klikněte v levém navigačním panelu na odkaz **Metoda konfigurace IPv4**.
3. V rozvíracím seznamu **Metoda upřednostňované adresy IP** vyberte možnost **Ručně** a potom upravte nastavení konfigurace IPv4.
4. Klikněte na tlačítko **Použít**.

Nastavení rychlosti připojení

 **POZNÁMKA:** Tyto informace platí pouze pro síť Ethernet. Neplatí pro bezdrátové síť.



Rychlost připojení a režim komunikace tiskového serveru musí odpovídat rozbočovači sítě. Ve většině situací ponechejte tiskárnu v automatickém režimu. Nesprávné změny nastavení rychlosti připojení mohou tiskárně bránit v komunikaci s ostatními síťovými zařízeními.

 **POZNÁMKA:** Nastavení tiskárny musí odpovídat nastavení síťového zařízení (síťový rozbočovač, přepínač, brána, směrovač či počítač).

 **POZNÁMKA:** Provedením změn tohoto nastavení dojde k vypnutí a následnému zapnutí tiskárny. Změny provádějte, pouze pokud je tiskárna v nečinnosti.

1. Otevřete integrovaný webový server HP (EWS):

a. Vytisknutím konfigurační stránky určete IP adresu nebo název hostitele.

i. Stiskněte a podržte tlačítko Pokračovat/Storno , dokud nezačne blikat indikátor Připraveno .

ii. Uvolněte tlačítko Pokračovat/Storno .

b. Otevřete webový prohlížeč a do adresního řádku zadejte IP adresu nebo název hostitele v přesném tvaru, v jakém se zobrazil na stránce konfigurace tiskárny. Na klávesnici počítače stiskněte klávesu **Enter**. Spustí se server EWS.

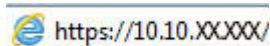
 <https://10.10.XX.XXX/>

 **POZNÁMKA:** Pokud se ve webovém prohlížeči zobrazí zpráva, že přístup na stránku nemusí být bezpečný, vyberte možnost pokračovat na stránku. Vstupem na stránku nedojde k poškození počítače.

2. Klikněte na kartu **Práce v síti**.

3. V části **Rychlost připojení** vyberte jednu z následujících možností:

- **Automaticky:** Tiskový server se automaticky nakonfiguruje na nejvyšší přenosovou rychlost a režim komunikace povolený v síti.
- **10T Plný:** 10 Mb/s, duplexní provoz
- **10T Poloviční:** 10 Mb/s, poloduplexní provoz
- **100TX Plný:** 100 Mb/s, duplexní provoz
- **100TX Poloviční:** 100 Mb/s, poloduplexní provoz
- **1000T Plný:** 1000 Mb/s, duplexní provoz

4. Klikněte na tlačítko **Použít**. Tiskárna se vypne a opět zapne.

Funkce zabezpečení tiskárny

Úvod

Tiskárna obsahuje několik funkcí zabezpečení, které omezují přístup k nastavením konfigurace a k zabezpečeným datům a také zabraňují přístupu k cenným hardwarovým součástem.

- [Přiřazení nebo změna systémového hesla pomocí integrovaného webového serveru HP](#)
- [Uzamčení formátoru](#)

Přiřazení nebo změna systémového hesla pomocí integrovaného webového serveru HP



Přiřadte heslo správce pro přístup k tiskárně a integrovanému webovému serveru HP, aby neoprávnění uživatelé nemohli měnit nastavení tiskárny.

1. Otevřete integrovaný webový server HP (EWS):

Přímo připojené tiskárny

- a. Otevřete nástroj Asistent tisku HP.
 - **Windows 8.1:** V levém dolním rohu obrazovky **Start** klikněte na ikonu se šipkou dolů a poté vyberte název tiskárny.
 - **Windows 8:** Klikněte pravým tlačítkem na prázdnou oblast na obrazovce **Start**, klikněte na panelu aplikací na možnost **Všechny aplikace** a poté vyberte název tiskárny.
 - **Windows 7, Windows Vista a Windows XP:** Na ploše počítače klikněte na možnost **Start**, vyberte možnost **Všechny programy**, klikněte na možnost **HP**, klikněte na složku tiskáren, vyberte ikonu s názvem tiskárny a otevřete nástroj **Asistent tisku HP**.
- b. V nástroji Asistent tisku HP vyberte příkaz **Tisk** a potom vyberte možnost **HP Device Toolbox**.

Tiskárny připojené k síti

- a. Vytisknutím konfigurační stránky určete IP adresu nebo název hostitele.
 - i. Stiskněte a podržte tlačítko Pokračovat/Storno , dokud nezačne blikat indikátor Připraveno .
 - ii. Uvolněte tlačítko Pokračovat/Storno .
- b. Otevřete webový prohlížeč a do adresního řádku zadejte IP adresu nebo název hostitele v přesném tvaru, v jakém se zobrazil na stránce konfigurace tiskárny. Na klávesnici počítače stiskněte klávesu **Enter**. Spustí se server EWS.

 <https://10.10.XXXXX/>

 **POZNÁMKA:** Pokud se ve webovém prohlížeči zobrazí zpráva, že přístup na stránku nemusí být bezpečný, vyberte možnost pokračovat na stránku. Vstupem na stránku nedojde k poškození počítače.

2. Na kartě **Systém** klikněte v levém navigačním panelu na odkaz **Správa**.

3. V části **Zabezpečení produktu** zadejte heslo do pole **Heslo**.
4. Znovu zadejte heslo do pole **Ověřit heslo**.
5. Klikněte na tlačítko **Použít**.



POZNÁMKA: Poznamenejte si heslo a uložte jej na bezpečném místě.

Uzamčení formátoru

Formátor obsahuje slot, který můžete použít k připojení bezpečnostního kabelu. Uzamčením formátoru předejdete tomu, aby z něj někdo vyjmul cenné komponenty.

Nastavení úspory energie

- [Úvod](#)
- [Tisk v režimu EconoMode](#)
- [Konfigurace nastavení Režim spánku / Automatické vypnutí po nečinnosti](#)
- [Nastavte Prodlevu automatického vypnutí po nečinnosti a nakonfigurujte tiskárnu pro spotřebu energie do 1 wattu](#)
- [Konfigurace nastavení Zpožděného vypnutí](#)

Úvod

Tato tiskárna obsahuje několik úsporných funkcí, které šetří energii a spotřební materiál.

Tisk v režimu EconoMode

Tato tiskárna je vybavena možností režimu EconoMode pro tisk konceptu dokumentů. Režim EconoMode šetří toner. Při používání režimu EconoMode však může dojít ke snížení kvality tisku.

Společnost HP nedoporučuje trvalé používání režimu EconoMode. Při trvalém provozu tiskárny v režimu EconoMode hrozí, že zásoba toneru překoná životnost mechanických součástí tonerové kazety. Pokud se kvalita tisku začíná zhoršovat a nejsou-li výtisky přijatelné, je vhodné vyměnit tonerovou kazetu.



POZNÁMKA: Pokud tato možnost není v ovladači tisku k dispozici, můžete ji nastavit pomocí integrovaného webového serveru HP.

1. Vyberte ze softwarového programu možnost **Tisk**.
2. Vyberte tiskárnu a pak klikněte na tlačítko **Vlastnosti** nebo **Předvolby**.
3. Klikněte na kartu **Papír/Kvalita**.
4. Klikněte na možnost **EconoMode**.

Konfigurace nastavení Režim spánku / Automatické vypnutí po nečinnosti

Nastavení čekací doby před přechodem tiskárny do režimu spánku můžete provést pomocí serveru EWS.

Chcete-li změnit nastavení Režimu spánku / Automatického vypnutí po, postupujte následovně:



1. Otevřete integrovaný webový server HP (EWS):

Přímo připojené tiskárny

- a. Otevřete nástroj Asistent tisku HP.

- **Windows 8.1:** V levém dolním rohu obrazovky **Start** klikněte na ikonu se šipkou dolů a poté vyberte název tiskárny.
 - **Windows 8:** Klikněte pravým tlačítkem na prázdnou oblast na obrazovce **Start**, klikněte na panelu aplikací na možnost **Všechny aplikace** a poté vyberte název tiskárny.
 - **Windows 7, Windows Vista a Windows XP:** Na ploše počítače klikněte na možnost **Start**, vyberte možnost **Všechny programy**, klikněte na možnost **HP**, klikněte na složku tiskáren, vyberte ikonu s názvem tiskárny a otevřete nástroj **Asistent tisku HP**.
- b. V nástroji Asistent tisku HP vyberte příkaz **Tisk** a potom vyberte možnost **HP Device Toolbox**.

Tiskárny připojené k síti

- a. Vytisknutím konfigurační stránky určete IP adresu nebo název hostitele.
- i. Stiskněte a podržte tlačítko Pokračovat/Storno , dokud nezačne blikat indikátor Připraveno .
 - ii. Uvolněte tlačítko Pokračovat/Storno .
- b. Otevřete webový prohlížeč a do adresního řádku zadejte IP adresu nebo název hostitele v přesném tvaru, v jakém se zobrazil na stránce konfigurace tiskárny. Na klávesnici počítače stiskněte klávesu **Enter**. Spustí se server EWS.

 <https://10.10.XX.XXX/>

 **POZNÁMKA:** Pokud se ve webovém prohlížeči zobrazí zpráva, že přístup na stránku nemusí být bezpečný, vyberte možnost pokračovat na stránku. Vstupem na stránku nedojde k poškození počítače.

2. Klikněte na kartu **System** a poté vyberte stránku **Nastavení spotřeby energie**.
3. V rozevíracím seznamu **Režim spánku / Automatické vypnutí po nečinnosti** vyberte čas zpoždění.
4. Klikněte na tlačítko **Použít**.

Nastavte Prodlevu automatického vypnutí po nečinnosti a nakonfigurujte tiskárnu pro spotřebu energie do 1 wattu

Nastavení čekací doby před vypnutím tiskárny můžete provést pomocí serveru EWS.

 **POZNÁMKA:** Jakmile se tiskárna vypne, spotřeba energie bude 1 watt nebo méně.

Chcete-li nastavit Prodlevu automatického vypnutí po, postupujte následovně:

1. Otevřete integrovaný webový server HP (EWS):



Přímo připojené tiskárny

- a. Otevřete nástroj Asistent tisku HP.

- **Windows 8.1:** V levém dolním rohu obrazovky **Start** klikněte na ikonu se šipkou dolů a poté vyberte název tiskárny.
- **Windows 8:** Klikněte pravým tlačítkem na prázdnou oblast na obrazovce **Start**, klikněte na panelu aplikací na možnost **Všechny aplikace** a poté vyberte název tiskárny.
- **Windows 7, Windows Vista a Windows XP:** Na ploše počítače klikněte na možnost **Start**, vyberte možnost **Všechny programy**, klikněte na možnost **HP**, klikněte na složku tiskáren, vyberte ikonu s názvem tiskárny a otevřete nástroj **Asistent tisku HP**.

- b. V nástroji Asistent tisku HP vyberte příkaz **Tisk** a potom vyberte možnost **HP Device Toolbox**.

Tiskárny připojené k síti

- a. Vytisknutím konfigurační stránky určete IP adresu nebo název hostitele.
- i. Stiskněte a podržte tlačítko Pokračovat/Storno , dokud nezačne blikat indikátor Připraveno .
 - ii. Uvolněte tlačítko Pokračovat/Storno .
- b. Otevřete webový prohlížeč a do adresního řádku zadejte IP adresu nebo název hostitele v přesném tvaru, v jakém se zobrazil na stránce konfigurace tiskárny. Na klávesnici počítače stiskněte klávesu **Enter**. Spustí se server EWS.

 <https://10.10.XX.XXX/>

 **POZNÁMKA:** Pokud se ve webovém prohlížeči zobrazí zpráva, že přístup na stránku nemusí být bezpečný, vyberte možnost pokračovat na stránku. Vstupem na stránku nedojde k poškození počítače.

2. Klikněte na kartu **System** a poté vyberte stránku **Nastavení spotřeby energie**.
3. V rozvíracím seznamu **Vypnout po nečinnosti** vyberte čas prodlevy.

 **POZNÁMKA:** Výchozí hodnota je **4 hodiny**.

4. Klikněte na tlačítko **Použít**.

Konfigurace nastavení Zpožděného vypnutí

Změnu nastavení zpoždění vypnutí tiskárny po stisku tlačítka napájení můžete provést pomocí serveru EWS.

Chcete-li nastavit Zpožděné vypnutí, postupujte následovně:



1. Otevřete integrovaný webový server HP (EWS):

Přímo připojené tiskárny

- a. Otevřete nástroj Asistent tisku HP.

- **Windows 8.1:** V levém dolním rohu obrazovky **Start** klikněte na ikonu se šipkou dolů a poté vyberte název tiskárny.
 - **Windows 8:** Klikněte pravým tlačítkem na prázdnou oblast na obrazovce **Start**, klikněte na panelu aplikací na možnost **Všechny aplikace** a poté vyberte název tiskárny.
 - **Windows 7, Windows Vista a Windows XP:** Na ploše počítače klikněte na možnost **Start**, vyberte možnost **Všechny programy**, klikněte na možnost **HP**, klikněte na složku tiskáren, vyberte ikonu s názvem tiskárny a otevřete nástroj **Asistent tisku HP**.
- b. V nástroji Asistent tisku HP vyberte příkaz **Tisk** a potom vyberte možnost **HP Device Toolbox**.

Tiskárny připojené k síti

- a. Vytisknutím konfigurační stránky určete IP adresu nebo název hostitele.
- i. Stiskněte a podržte tlačítko Pokračovat/Storno , dokud nezačne blikat indikátor Připraveno .
 - ii. Uvolněte tlačítko Pokračovat/Storno .
- b. Otevřete webový prohlížeč a do adresního řádku zadejte IP adresu nebo název hostitele v přesném tvaru, v jakém se zobrazil na stránce konfigurace tiskárny. Na klávesnici počítače stiskněte klávesu **Enter**. Spustí se server EWS.

 <https://10.10.XX.XXX/>

 **POZNÁMKA:** Pokud se ve webovém prohlížeči zobrazí zpráva, že přístup na stránku nemusí být bezpečný, vyberte možnost pokračovat na stránku. Vstupem na stránku nedojde k poškození počítače.

2. Klikněte na kartu **System** a poté vyberte stránku **Nastavení spotřeby energie**.
3. V oblasti **Zpožděné vypnutí** zaškrtněte políčko nebo zrušte zaškrtnutí políčka **Prodleva, když jsou porty aktivní**.

 **POZNÁMKA:** Po výběru této možnosti se tiskárna nevypne, dokud nebudou všechny porty neaktivní. Aktivní připojení k síti nebo faxové připojení zabrání vypnutí tiskárny.

Aktualizace firmwaru

Společnost HP pravidelně vydává aktualizace tiskáren, nové aplikace webových služeb a nové funkce pro existující aplikace webových služeb. Podle následujících kroků aktualizujte firmware tiskárny pro jednu tiskárnu. Při aktualizaci firmwaru se automaticky aktualizují i aplikace webových služeb.

Aktualizace firmwaru pomocí nástroje pro aktualizaci firmwaru

Pomocí následujícího postupu manuálně stáhněte a nainstalujte nástroj pro aktualizaci firmwaru ze stránek HP.com.

 **POZNÁMKA:** Tato metoda je jedinou možnou metodou aktualizace firmwaru pro tiskárny připojené k počítači kabelem USB. Lze ji použít i pro tiskárny připojené k síti.

 **POZNÁMKA:** Chcete-li použít tuto metodu, je nutné mít nainstalovaný tiskový ovladač.

1. Přejděte na stránku www.hp.com/support, vyberte jazyk své země/oblasti, klikněte na odkaz **Získejte software a ovladače**, do pole hledání zadejte název tiskárny, stiskněte tlačítko **Enter** a potom ze seznamu výsledků hledání vyberte tiskárnu.
2. Vyberte operační systém.
3. V části **Firmware** vyhledejte **Firmware Update Utility** (Nástroj pro aktualizaci firmwaru).
4. Klikněte na tlačítko **Download** (Stáhnout), pak na možnost **Run** (Spustit) a poté ještě jednou na možnost **Run** (Spustit).
5. Po spuštění nástroje vyberte z rozevíracího seznamu tiskárnu a klikněte na položku **Send Firmware** (Odeslat firmware).

 **POZNÁMKA:** Kliknutím na možnost **Print Config** (Tisk konfigurační stránky) vytiskněte stránku konfigurace a ověřte verzi instalovaného firmwaru.

6. Dokončete instalaci podle pokynů na obrazovce a kliknutím na tlačítko **Exit** (Konec) zavřete nástroj.

6 Řešení problémů

- [Zákaznická podpora](#)
- [Interpretace významu indikátorů na ovládacím panelu](#)
- [Obnovení výchozích nastavení z výroby](#)
- [Na serveru HP EWS se zobrazí zpráva „Dochází kazeta“ nebo „Kazeta je téměř prázdná“](#)
- [Řešení potíží s podáváním nebo uvíznutím papíru](#)
- [Odstranění uvíznutého papíru](#)
- [Zlepšení kvality tisku](#)
- [Řešení potíží s kabelovou sítí](#)
- [Řešení potíží s bezdrátovou sítí](#)

Další informace:

Následující informace jsou platné v okamžiku vydání dokumentu. Aktuální informace viz www.hp.com/support/ljM101.

Kompletní podpora společnosti HP pro tiskárnu zahrnuje následující informace:

- Instalace a konfigurace
- Osvojování a používání
- Řešení problémů
- Stažení aktualizací softwaru a firmwaru
- Účast ve fórech podpory
- Vyhledání informací o záruce a předpisech

Zákaznická podpora

Získání telefonické podpory pro vaši zemi/oblast	Telefonní čísla pro jednotlivé země/oblasti jsou uvedena na letáku dodaném v krabici s tiskárnou nebo je zjistíte na webových stránkách www.hp.com/support/ .
Připravte si název tiskárny, sériové číslo, datum zakoupení a popis problému.	
Můžete využít 24hodinovou internetovou podporu a stahovat softwarové nástroje a ovladače	www.hp.com/support/ljM101
Objednání dalších služeb nebo smluv o údržbě se společností HP	www.hp.com/go/carepack
Registrace tiskárny	www.register.hp.com





Interpretace významu indikátorů na ovládacím panelu

Pokud tiskárna vyžaduje pozornost, zobrazí se na displeji ovládacího panelu kód chyby.



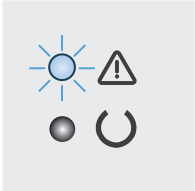



Tabulka 6-1 Legenda k indikátoru stavu

	Symbol pro nesvítící indikátor
	Symbol pro svítící indikátor
	Symbol pro blikající indikátor

Tabulka 6-2 Význam indikátorů na ovládacím panelu

Stav indikátoru	Stav tiskárny	Akce
Výstražná kontrolka bliká.	Tiskárna je v režimu ručního zakládání.	Do vstupního zásobníku vložte správný typ a velikost papíru. Pokračujte stisknutím tlačítka Pokračovat/Storno  .
	Tiskárna zpracovává úlohu v režimu oboustranného ručního tisku.	Do vstupního zásobníku vložte papír a tiskněte na druhou stranu. Pokračujte stisknutím tlačítka Pokračovat/Storno  .
	Vstupní zásobník je prázdný.	Vložte médium do zásobníku.
Otevřená dvířka.	Zkontrolujte, jestli jsou dvířka tonerové kazety úplně zavřená.	
Tiskárně se nezdařilo podat list papíru ke zpracování tiskové úlohy.	Ověřte, zda je papír správně vložen a pak pokračujte stisknutím tlačítka Pokračovat/Storno  .	
Došlo k zaseknutí papíru v tiskárně.	Podívejte se, jestli nedošlo k uvíznutí ve vstupním zásobníku, výstupní přihrádce a oblasti tonerové kazety. Odstraňte uvíznutí. Pokračujte stisknutím tlačítka Pokračovat/Storno  .	
Tonerová kazeta nebo zobrazovací válec chybí nebo nejsou správně namontované.	Ověřte, jestli je veškerý spotřební materiál na místě a správně nainstalovaný.	
Velmi nízká hladina v tonerové kazetě nebo zobrazovacím válci.	Vyměňte tonerovou kazetu nebo zobrazovací válec.	
Více položek spotřebního materiálu dosáhlo velmi nízké hladiny.	Vyměňte spotřební materiál.	
Tonerová kazeta nebo zobrazovací válec nejsou kompatibilní s tiskárnou, z důvodu scházejícího nebo poškozeného paměťového čipu.	Vyměňte tonerovou kazetu nebo zobrazovací válec.	
Více položek spotřebního materiálu není kompatibilní s tiskárnou, zřejmě z důvodu scházejícího nebo poškozeného paměťového čipu.	Vyměňte spotřební materiál.	
Tonerová kazeta nebo zobrazovací válec jsou chráněny na jiné tiskárně.	Vyměňte tonerovou kazetu nebo zobrazovací válec.	

Tabulka 6-2 Význam indikátorů na ovládacím panelu (pokračování)

Stav indikátoru	Stav tiskárny	Akce
	Více položek spotřebního materiálu je chráněno na jiné tiskárně.	Vyměňte spotřební materiál.
	Tiskárna zjistila neautorizovanou tonerovou kazetu nebo zobrazovací válec.	Vyměňte tonerovou kazetu nebo zobrazovací válec.
	Tiskárna zjistila více položek neautorizovaného spotřebního materiálu.	Vyměňte spotřební materiál.
	Na snímači kazety došlo k chybě.	Vyměňte tonerovou kazetu.
	Papír v zásobníku není ve formátu potřebném pro tiskovou úlohu.	Vyměňte papír nebo stisknutím tlačítka Pokračovat/Zrušit  pokračujte s aktuálně vloženým formátem.
	U tiskárny došlo k chybě obecného modulu.	Pokračujte stisknutím tlačítka Pokračovat/Storno  . Pokud se chyba opakuje, vypněte tiskárnu. Počkejte 30 sekund a potom tiskárnu znovu zapněte.
	Je nainstalován nesprávný firmware.	Pokračujte stisknutím tlačítka Pokračovat/Storno  . Nahrajte správný firmware.
	Tiskárna zaregistrovala chybný kódový podpis.	Stisknutím tlačítka Pokračovat/Storno  podpis přijmete.
	U tiskárny došlo k chybě kabelu modulu.	Pokračujte stisknutím tlačítka Pokračovat/Storno  . Pokud problém trvá, kontaktujte středisko péče o zákazníky společnosti HP.
	U tiskárny došlo k chybě kabelu ovládacího panelu.	Pokračujte stisknutím tlačítka Pokračovat/Storno  . Pokud problém trvá, kontaktujte středisko péče o zákazníky společnosti HP.
Indikátory Pozor a Připraveno svítí.	V tiskárně došlo ke kritické chybě, z níž se nemůže zotavit.	<ol style="list-style-type: none"> 1. Vypněte tiskárnu nebo ji odpojte od elektrické sítě. 2. Počkejte 30 sekund a pak tiskárnu zapněte nebo k tiskárně znovu připojte napájecí kabel. 3. Počkejte na dokončení inicializace tiskárny. <p>Pokud problém trvá, kontaktujte středisko péče o zákazníky společnosti HP.</p>

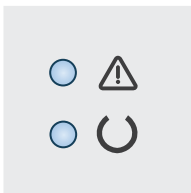

Obnovení výchozích nastavení z výroby

Obnovením výchozích nastavení od výrobce dojde ke změně všech nastavení tiskárny a sítě na výrobní nastavení. Nevynuluje se tím počet stránek, velikost zásobníku ani jazyk. Výchozí nastavení tiskárny obnovíte podle následujících pokynů.



UPOZORNĚNÍ: Po obnovení výchozích nastavení z výroby jsou všechna nastavení vrácena zpět na výchozí hodnoty nastavené výrobcem a také se odstraní veškeré stránky uložené v paměti.

1. Otevřete integrovaný webový server HP EWS:

Přímo připojené tiskárny

- a. Otevřete nástroj Asistent tisku HP.
 - **Windows 8.1:** V levém dolním rohu obrazovky **Start** klikněte na ikonu se šipkou dolů a poté vyberte název tiskárny.
 - **Windows 8:** Klikněte pravým tlačítkem na prázdnou oblast na obrazovce **Start**, klikněte na panelu aplikací na možnost **Všechny aplikace** a poté vyberte název tiskárny.
 - **Windows 7, Windows Vista a Windows XP:** Na ploše počítače klikněte na možnost **Start**, vyberte možnost **Všechny programy**, klikněte na možnost **HP**, klikněte na složku tiskáren, vyberte ikonu s názvem tiskárny a otevřete nástroj **Asistent tisku HP**.
- b. V nástroji Asistent tisku HP vyberte příkaz **Tisk** a potom vyberte možnost **HP Device Toolbox**.

Tiskárny připojené k síti

- a. Vytisknutím konfigurační stránky určete IP adresu nebo název hostitele.
 - i. Stiskněte a podržte tlačítko Pokračovat/Storno , dokud nezačne blikat indikátor Připraveno .
 - ii. Uvolněte tlačítko Pokračovat/Storno .
- b. Otevřete webový prohlížeč a do adresního řádku zadejte IP adresu nebo název hostitele v přesném tvaru, v jakém se zobrazil na stránce konfigurace tiskárny. Na klávesnici počítače stiskněte klávesu **Enter**. Spustí se server EWS.

 <https://10.10.XXXXX/>

 **POZNÁMKA:** Pokud se ve webovém prohlížeči zobrazí zpráva, že přístup na stránku nemusí být bezpečný, vyberte možnost pokračovat na stránku. Vstupem na stránku nedojde k poškození počítače.

2. Na kartě **Systém** klikněte v levém navigačním panelu na odkaz **Uložit a obnovit**.
3. V oblasti **Obnovit výchozí nastavení** klikněte na tlačítko **Obnovit výchozí hodnoty**.

Tiskárna se automaticky restartuje.

Na serveru HP EWS se zobrazí zpráva „Dochází kazeta“ nebo „Kazeta je téměř prázdná“

Dochází kazeta: Server EWS tiskárny signalizuje stav s nízkou úrovní obsahu kazety. Skutečná doba zbývající životnosti kazety se může lišit. Zvažte pořízení náhradní kazety pro případ, kdy by kvalita tisku přestala být přijatelná. Zatím není nutné kazetu vyměnit.

Kazeta je téměř prázdná: Server EWS tiskárny signalizuje stav s velmi nízkou úrovní obsahu kazety. Skutečná doba zbývající životnosti kazety se může lišit. Zvažte pořízení náhradní kazety pro případ, kdy by kvalita tisku přestala být přijatelná. Pokud nedojde ke snížení kvality tisku na nepřijatelnou úroveň, kazetu není nutné v tuto chvíli měnit.

Jakmile kazeta HP dosáhne stavu **Téměř prázdná**, skončí u ní platnost záruky HP Premium Protection Warranty.

 **POZNÁMKA:** Pokud tiskárna signalizuje velmi nízkou úroveň obsahu kazety u originální černé tonerové kazety HP 33A LaserJet a originálního zobrazovacího válce pro tiskárny HP 34A LaserJet, je třeba vyměnit kazetu.

Změna nastavení „Téměř prázdná“

Můžete změnit způsob reakce tiskárny při nízké úrovni spotřebního materiálu. Při instalaci nové kazety není tato nastavení nutné znovu měnit.



 **POZNÁMKA:** Nastavení „Téměř prázdná“ nelze změnit u originální černé tonerové kazety HP 33A LaserJet a originálního zobrazovacího válce pro tiskárny HP 34A LaserJet.

1. Otevřete integrovaný webový server HP EWS:

Přímo připojené tiskárny

- a. Otevřete nástroj Asistent tisku HP.
 - **Windows 8.1:** V levém dolním rohu obrazovky **Start** klikněte na ikonu se šipkou dolů a poté vyberte název tiskárny.
 - **Windows 8:** Klikněte pravým tlačítkem na prázdnou oblast na obrazovce **Start**, klikněte na panel aplikací na možnost **Všechny aplikace** a poté vyberte název tiskárny.
 - **Windows 7, Windows Vista a Windows XP:** Na ploše počítače klikněte na možnost **Start**, vyberte možnost **Všechny programy**, klikněte na možnost **HP**, klikněte na složku tiskáren, vyberte ikonu s názvem tiskárny a otevřete nástroj **Asistent tisku HP**.
- b. V nástroji Asistent tisku HP vyberte příkaz **Tisk** a potom vyberte možnost **HP Device Toolbox**.

Tiskárny připojené k síti

- a. Vytisknutím konfigurační stránky určete IP adresu nebo název hostitele.
 - i. Stiskněte a podržte tlačítko Pokračovat/Storno , dokud nezačne blikat indikátor Připraveno .
 - ii. Uvolněte tlačítko Pokračovat/Storno .

- b. Otevřete webový prohlížeč a do adresního řádku zadejte IP adresu nebo název hostitele v přesném tvaru, v jakém se zobrazil na stránce konfigurace tiskárny. Na klávesnici počítače stiskněte klávesu **Enter**. Spustí se server EWS.

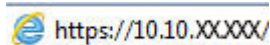
 <https://10.10.XXXXX/>

 **POZNÁMKA:** Pokud se ve webovém prohlížeči zobrazí zpráva, že přístup na stránku nemusí být bezpečný, vyberte možnost pokračovat na stránku. Vstupem na stránku nedojde k poškození počítače.

2. Vyberte kartu **Systém** a poté vyberte možnost **Nastavení spotřebního materiálu**.
3. Vyberte jednu z následujících možností:
 - Pokud vyberete možnost **Pokračovat**, tiskárna vás upozorní, že je tonerová kazeta téměř prázdná, ale tisk bude pokračovat.
 - Volbou možnosti **Zastavit** lze tiskárnu nastavit tak, aby přestala tisknout až do výměny kazety.
 - Volbou možnosti **Výzva** lze tiskárnu nastavit tak, aby přestala tisknout a zobrazila výzvu k výměně kazety. Výzvu můžete potvrdit a pokračovat v tisku. Uživatel může na této tiskárně vybrat jednu z následujících možností „Připomenutí po 100 stránkách, po 200 stránkách, po 300 stránkách, po 400 stránkách nebo nikdy“. Tato možnost je k dispozici pouze pro pohodlí uživatelů, neslouží jako známka přijatelné kvality tisku.

Objednání spotřebního materiálu

Objednání spotřebního materiálu a papíru	www.hp.com/go/suresupply
Objednání prostřednictvím servisu nebo poskytovatele podpory	Obraťte se na autorizovaný servis nebo na autorizovaného poskytovatele podpory HP.
Objednávky pomocí integrovaného webového serveru HP (EWS)	Chcete-li přistoupit k objednávkám, zadejte v podporovaném webovém prohlížeči v počítači do adresového řádku IP adresu tiskárny nebo název hostitele. Integrovaný webový server HP (EWS) obsahuje odkaz na stránky HP SureSupply, na kterých jsou uvedeny informace o možnostech nákupu originálního spotřebního materiálu HP.

Řešení potíží s podáváním nebo uvíznutím papíru

Pokud se u tiskárny opakovaně vyskytují problémy s podáváním nebo uvíznutím papíru, použijte následující informace ke snížení frekvence takových stavů.

Tiskárna nepodává papír

Pokud tiskárna nepodává papír ze zásobníku, vyzkoušejte následující řešení.

1. Otevřete tiskárnu a odstraňte veškeré uvízlé listy papíru.
2. Vložte zásobník se správným formátem papíru pro danou úlohu.
3. Ujistěte se, že je na ovládacím panelu tiskárny správně nastaven formát a typ papíru.
4. Ujistěte se, že jsou vodítka papíru v zásobníku správně nastavena pro daný formát papíru. Vodítka nastavte podle odpovídající zarážky zásobníku.
5. Na ovládacím panelu tiskárny ověřte, zda tiskárna čeká na výzvu k ručnímu vložení papíru. Vložte papír a pokračujte.
6. Podávací válec a oddělovací podložka mohou být znečištěny.

Tiskárna podává více listů papíru



Pokud tiskárna podává ze zásobníku více listů papíru, vyzkoušejte následující řešení.

1. Vyjměte stoh papíru ze zásobníku, ohněte jej, otočte o 180 stupňů a přetočte. *Neprofukujte papír.* Vraťte stoh papíru do zásobníku.
2. Používejte pouze papír, který vyhovuje specifikacím stanoveným pro tuto tiskárnu společností HP.
3. Používejte papír, který není zvrásněný, zvlněný nebo poškozený. Je-li to nutné, použijte papír z jiné hromádky.
4. Ověřte, zda není zásobník přeplněný. Pokud je, vyjměte ze zásobníku celý stoh papíru, vyrovnejte jej a vraťte část papíru do zásobníku.
5. Ujistěte se, že jsou vodítka papíru v zásobníku správně nastavena pro daný formát papíru. Vodítka nastavte podle odpovídající zarážky zásobníku.
6. Ujistěte se, že tiskové prostředí vyhovuje doporučeným specifikacím.

Časté nebo opakované uvíznutí papíru

Při řešení problémů s častým uvíznutím papíru proveďte následující kroky. Pokud první krok problém nevyřeší, pokračujte k dalšímu až do vyřešení problému.

1. Pokud papír uvízl v tiskárně, vyjměte jej a vytiskněte pro test tiskárny konfigurační stránku.
2. Na ovládacím panelu tiskárny zkontrolujte, zda je zásobník nastaven na správný formát a typ papíru. Podle potřeby upravte nastavení papíru.
3. Vypněte tiskárnu, vyčkejte 30 sekund a znovu ji zapněte.
4. Pro odstranění nadbytečného toneru z vnitřních částí tiskárny vytiskněte čisticí stránku.
 - a. Otevřete nástroj Asistent tisku HP.

- **Windows 8.1:** V levém dolním rohu obrazovky **Start** klikněte na ikonu se šipkou dolů a poté vyberte název tiskárny.
 - **Windows 8:** Klikněte pravým tlačítkem na prázdnou oblast na obrazovce **Start**, klikněte na panelu aplikací na možnost **Všechny aplikace** a poté vyberte název tiskárny.
 - **Windows 7, Windows Vista a Windows XP:** Na ploše počítače klikněte na možnost **Start**, vyberte možnost **Všechny programy**, klikněte na možnost **HP**, klikněte na složku tiskáren, vyberte ikonu s názvem tiskárny a otevřete nástroj **Asistent tisku HP**.
- b. V nástroji Asistent tisku HP vyberte příkaz **Tisk** a potom vyberte možnost **HP Device Toolbox**.
 - c. Na kartě **Systems** (Systémy) klikněte na položku **Service** (Služba).
 - d. V oblasti **Cleaning Mode** (Režim čištění) kliknutím na možnost **Start** spusťte proces čištění.
5. Vytiskněte konfigurační stránku a ověřte funkčnost tiskárny.
 - a. Stiskněte a podržte tlačítko Pokračovat/Storno , dokud nezačne blikat indikátor Připraveno .
 - b. Uvolněte tlačítko Pokračovat/Storno .

Pokud žádný z těchto kroků problém nevyřeší, je možné, že je třeba provést servis tiskárny. obraťte se na zákaznickou podporu společnosti HP.

Zabránění uvíznutí papíru

Pomozte snížit počet uvíznutí papíru pomocí následujících řešení.

1. Používejte pouze papír, který vyhovuje specifikacím stanoveným pro tuto tiskárnu společností HP.
2. Používejte papír, který není zvrásněný, zvlněný nebo poškozený. Je-li to nutné, použijte papír z jiné hromádky.
3. Nepoužívejte papír, na který se již tisklo nebo kopírovalo.
4. Ověřte, zda není zásobník přeplněný. Pokud je, vyjměte ze zásobníku celý stoh papíru, vyrovnejte jej a vraťte část papíru do zásobníku.
5. Ujistěte se, že jsou vodítka papíru v zásobníku správně nastavena pro daný formát papíru. Nastavte vodítka tak, aby se lehce dotýkala stohu papíru na obou stranách, aniž by jej ohýbala.
6. Pokud tisknete na těžký, vystupující nebo perforovaný papír, použijte ruční podavač a podávejte listy jeden po druhém.
7. Ujistěte se, že zásobník je řádně nakonfigurován na odpovídající typ a formát papíru.
8. Ujistěte se, že tiskové prostředí vyhovuje doporučeným specifikacím.

Odstranění uvíznutého papíru

Úvod

Následující informace zahrnují pokyny pro odstranění zaseknutého papíru z produktu.

- [Místa uvíznutí papíru](#)
- [Dochází k častému nebo opakujícímu se uvíznutí papíru?](#)
- [Odstranění papíru uvíznutého ve vstupním zásobníku](#)
- [Odstranění papíru uvíznutého v oblasti tonerové kazety](#)
- [Odstranění papíru uvíznutého ve výstupní přihrádce](#)

Místa uvíznutí papíru

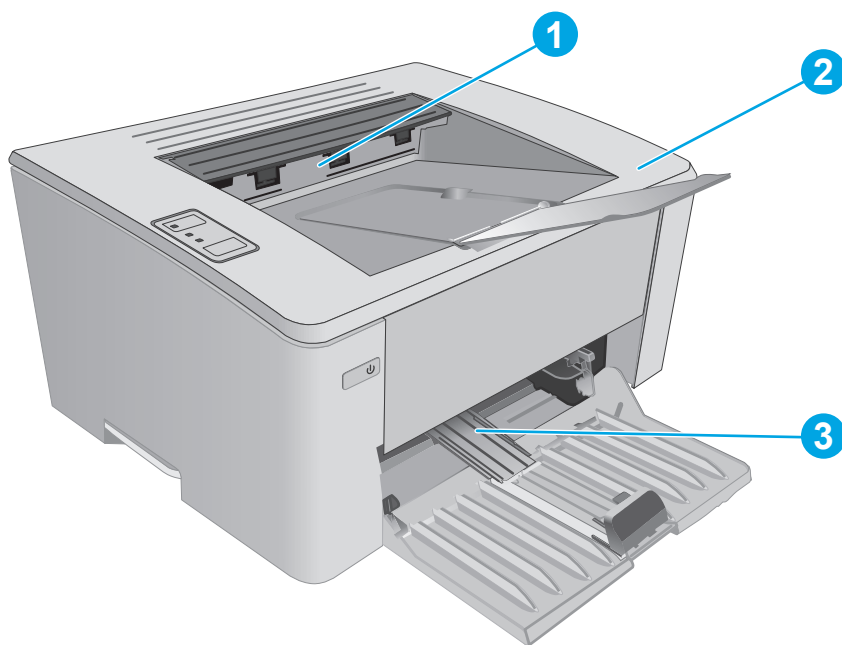

1	Výstupní přihrádka
2	Oblast tonerové kazety
3	Hlavní nebo prioritní vstupní zásobník (pouze bezdrátové modely)

Dochází k častému nebo opakujícímu se uvíznutí papíru?



Při řešení problémů s častým uvíznutím papíru proveďte následující kroky. Pokud první krok problém nevyřeší, pokračujte k dalšímu až do vyřešení problému.

1. Pokud papír uvízl v tiskárně, vyjměte jej a vytiskněte pro test tiskárny konfigurační stránku.
2. V integrovaném webovém serveru HP (EWS) tiskárny zkontrolujte, zda je zásobník nastaven na správný formát a typ papíru. Podle potřeby upravte nastavení papíru.
 - a. Otevřete integrovaný webový server HP EWS:

Přímo připojené tiskárny

- i. Otevřete nástroj Asistent tisku HP.
 - **Windows 8.1:** V levém dolním rohu obrazovky **Start** klikněte na ikonu se šipkou dolů a poté vyberte název tiskárny.
 - **Windows 8:** Klikněte pravým tlačítkem na prázdnou oblast na obrazovce **Start**, klikněte na panelu aplikací na možnost **Všechny aplikace** a poté vyberte název tiskárny.
 - **Windows 7, Windows Vista a Windows XP:** Na ploše počítače klikněte na možnost **Start**, vyberte možnost **Všechny programy**, klikněte na možnost **HP**, klikněte na složku tiskáren, vyberte ikonu s názvem tiskárny a otevřete nástroj **Asistent tisku HP**.
- ii. V nástroji Asistent tisku HP vyberte příkaz **Tisk** a potom vyberte možnost **HP Device Toolbox**.

Tiskárny připojené k síti



- i. Vytisknutím konfigurační stránky určete IP adresu nebo název hostitele.
 1. Stiskněte a podržte tlačítko Pokračovat/Storno , dokud nezačne blikat indikátor Připraveno .
 2. Uvolněte tlačítko Pokračovat/Storno .
- ii. Otevřete webový prohlížeč a do adresního řádku zadejte IP adresu nebo název hostitele v přesném tvaru, v jakém se zobrazil na stránce konfigurace tiskárny. Na klávesnici počítače stiskněte klávesu **Enter**. Spustí se server EWS.

 <https://10.10.XX.XXX/>



POZNÁMKA: Pokud se ve webovém prohlížeči zobrazí zpráva, že přístup na stránku nemusí být bezpečný, vyberte možnost pokračovat na stránku. Vstupem na stránku nedojde k poškození počítače.

- b. Klikněte na kartu **Systém** a poté na stránku **Nastavení papíru**.
- c. Vyberte typ papíru, který je v zásobníku.
- d. Vyberte formát papíru, který je v zásobníku.
3. Vypněte tiskárnu, vyčkejte 30 sekund a znovu ji zapněte.
4. Pro odstranění nadbytečného toneru z vnitřních částí tiskárny vytiskněte čisticí stránku.
 - a. Otevřete nástroj Asistent tisku HP.

- **Windows 8.1:** V levém dolním rohu obrazovky **Start** klikněte na ikonu se šipkou dolů a poté vyberte název tiskárny.
 - **Windows 8:** Klikněte pravým tlačítkem na prázdnou oblast na obrazovce **Start**, klikněte na panelu aplikací na možnost **Všechny aplikace** a poté vyberte název tiskárny.
 - **Windows 7, Windows Vista a Windows XP:** Na ploše počítače klikněte na možnost **Start**, vyberte možnost **Všechny programy**, klikněte na možnost **HP**, klikněte na složku tiskáren, vyberte ikonu s názvem tiskárny a otevřete nástroj **Asistent tisku HP**.
- b. V nástroji Asistent tisku HP vyberte příkaz **Tisk** a potom vyberte možnost **HP Device Toolbox**.
 - c. Na kartě **Systems** (Systémy) klikněte na položku **Service** (Služba).
 - d. V oblasti **Cleaning Mode** (Režim čištění) kliknutím na možnost **Start** spusťte proces čištění.
5. Vytiskněte konfigurační stránku a ověřte funkčnost tiskárny.
- a. Stiskněte a podržte tlačítko Pokračovat/Storno , dokud nezačne blikat indikátor Připraveno .
 - b. Uvolněte tlačítko Pokračovat/Storno .

Pokud žádný z těchto kroků problém nevyřeší, je možné, že je třeba provést servis tiskárny. Obráťte se na zákaznickou podporu společnosti HP.

Odstranění papíru uvíznutého ve vstupním zásobníku

Pokud dojde k uvíznutí papíru, na ovládacím panelu tiskárny bliká kontrolka Pozor .

1. Ze vstupního zásobníku odstraňte veškerý uvolněný volný papír.

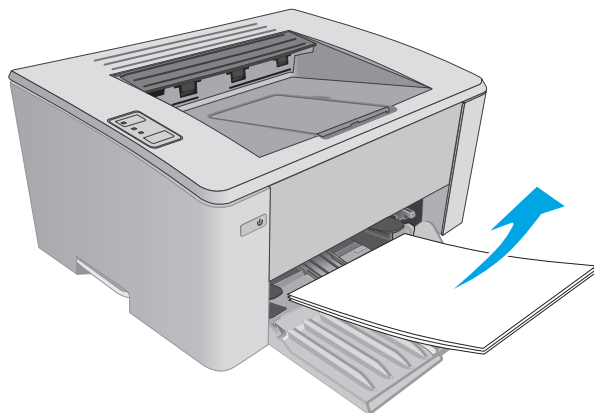

2. Otevřete horní kryt.

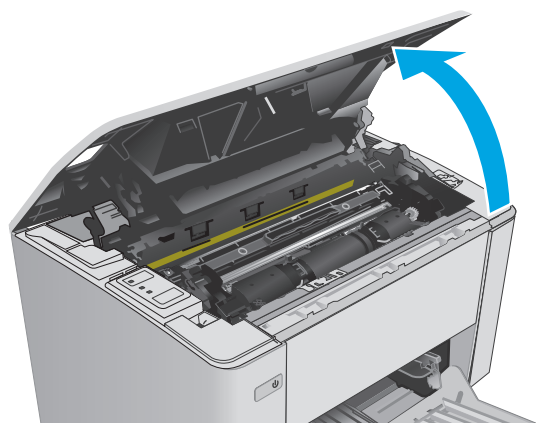

3. Vyměte tonerovou kazetu a zobrazovací válec.

- **Modely M101-M105:** Nejprve vyjměte tonerovou kazetu a poté zobrazovací válec.
- **Modely M106:** Vyměte tonerovou kazetu a zobrazovací válec jako jednu jednotku.

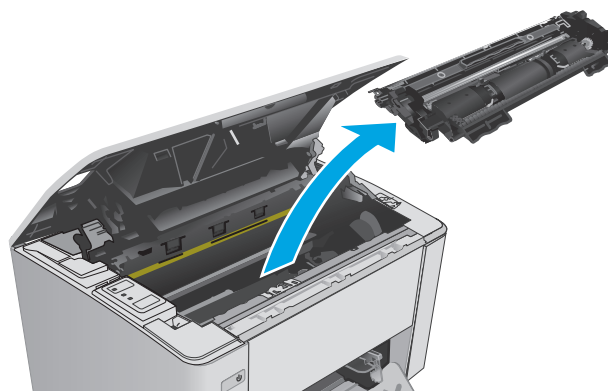

4. Vyměte veškerý uvízlý papír z oblasti vstupního zásobníku. Uvíznutý papír vytahujte oběma rukama, aby se neroztrhl.

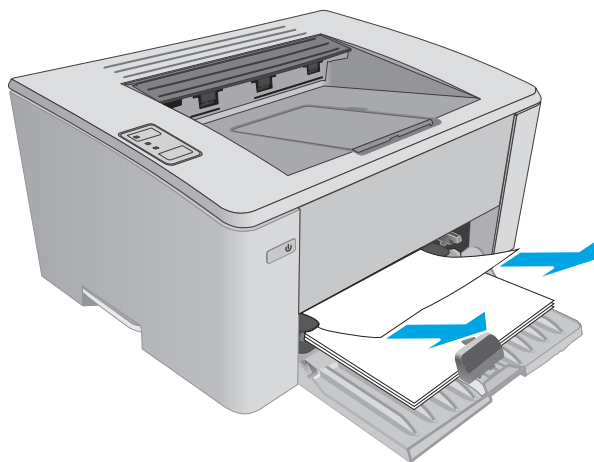

5. Odeberte veškerý uvízlý papír z tonerové kazety. Uvíznutý papír vytahujte oběma rukama, aby se neroztrhl.

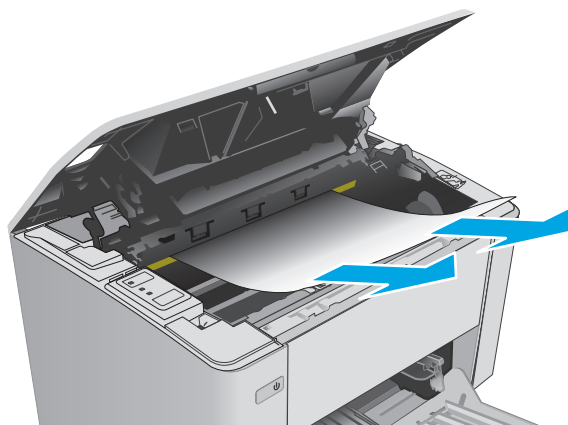

6. Znovu vložte zobrazovací válec a tonerovou kazetu.
- **Modely M101-M105:** Nejprve nainstalujte zobrazovací válec a poté tonerovou kazetu.
 - **Modely M106:** Nainstalujte tonerovou kazetu a zobrazovací válec jako jednu jednotku.

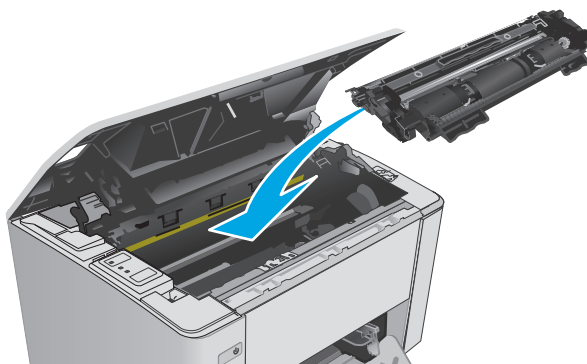

7. Zavřete horní kryt.

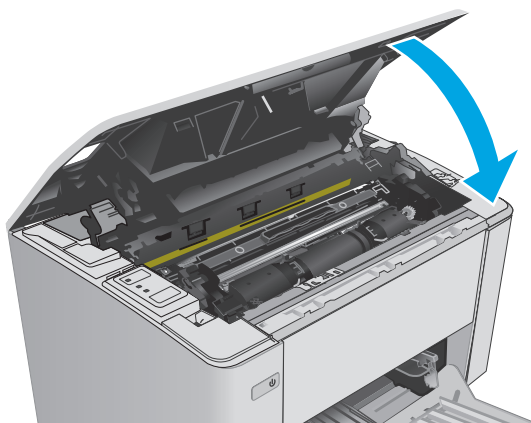

Odstranění papíru uvíznutého v oblasti tonerové kazety

Pokud dojde k uvíznutí papíru, na ovládacím panelu tiskárny bliká kontrolka Pozor .

1. Otevřete horní kryt.

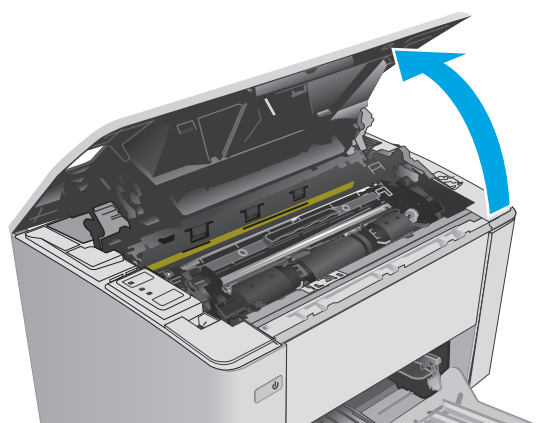

2. Vyjměte tonerovou kazetu a zobrazovací válec.
 - **Modely M101-M105:** Nejprve vyjměte tonerovou kazetu a poté zobrazovací válec.
 - **Modely M106:** Vyjměte tonerovou kazetu a zobrazovací válec jako jednu jednotku.

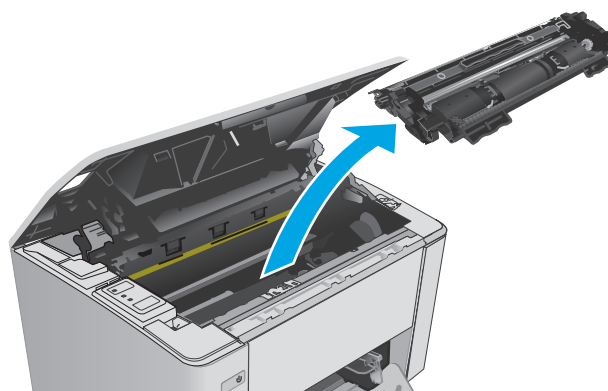

3. Odeberte veškerý uvízlý papír z tonerové kazety. Uvíznutý papír vytahujte oběma rukama, aby se neroztrhl.

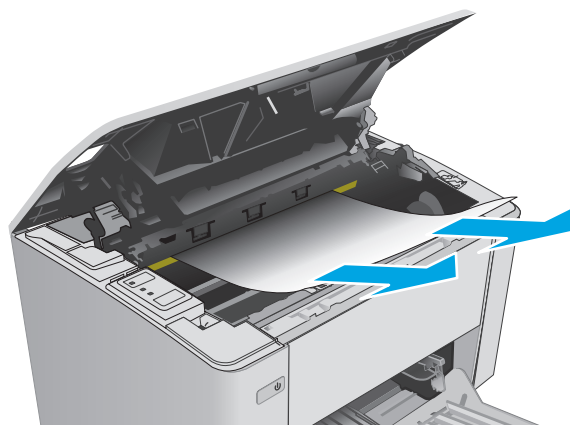

4. Znovu vložte zobrazovací válec a tonerovou kazetu.
- **Modely M101-M105:** Nejprve nainstalujte zobrazovací válec a poté tonerovou kazetu.
 - **Modely M106:** Nainstalujte tonerovou kazetu a zobrazovací válec jako jednu jednotku.

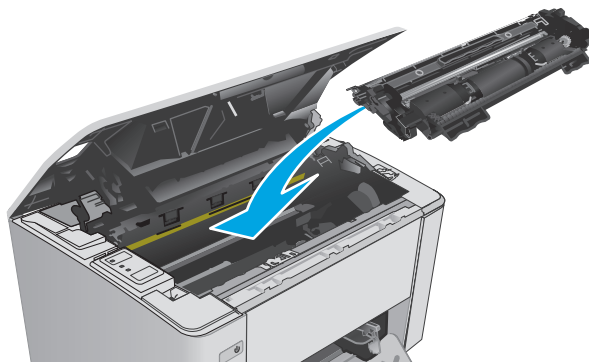

5. Zavřete horní kryt.

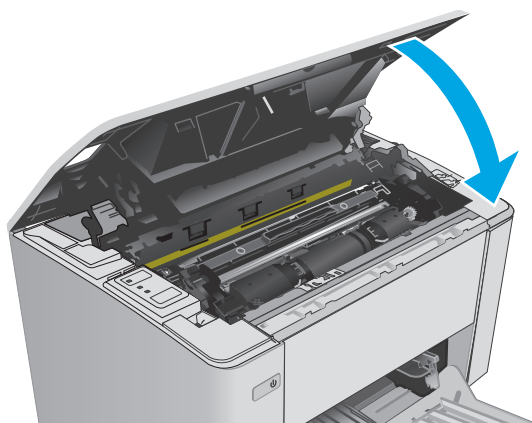

Odstranění papíru uvíznutého ve výstupní přihrádce

Pokud dojde k uvíznutí papíru, na ovládacím panelu tiskárny bliká kontrolka Pozor .

1. Vyměňte veškerý uvízlý papír z oblasti výstupního zásobníku. Uvíznutý papír vytahujte oběma rukama, aby se neroztrhl.

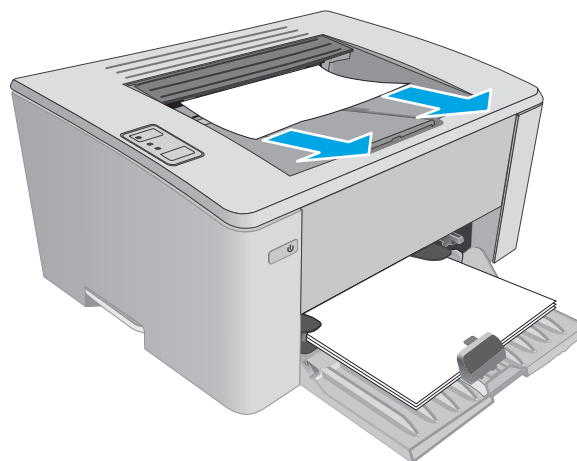

2. Otevřete horní kryt.

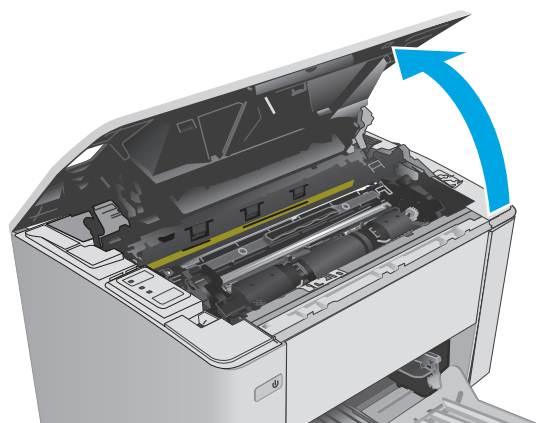

3. Vyměňte tonerovou kazetu a zobrazovací válec.

- **Modely M101-M105:** Nejprve vyjměte tiskovou kazetu a poté zobrazovací válec.
- **Modely M106:** Vyměňte tonerovou kazetu a zobrazovací válec jako jednu jednotku.

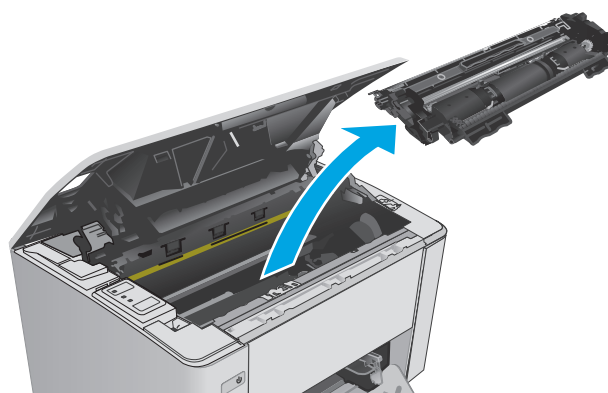

4. Odeberte veškerý uvízlý papír z tonerové kazety.

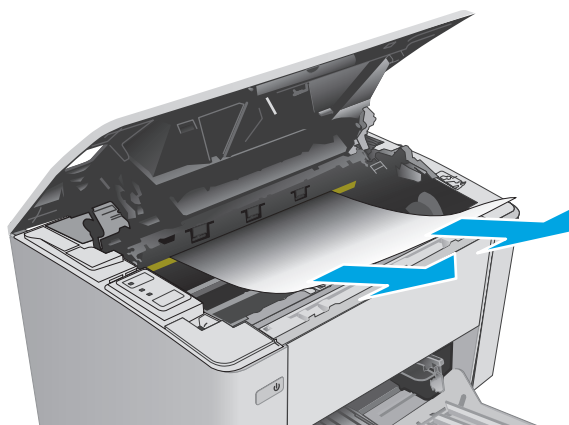

5. Znovu vložte zobrazovací válec a tonerovou kazetu.
- **Modely M101-M105:** Nejprve nainstalujte zobrazovací válec a poté tonerovou kazetu.
 - **Modely M106:** Nainstalujte tonerovou kazetu a zobrazovací válec jako jednu jednotku.

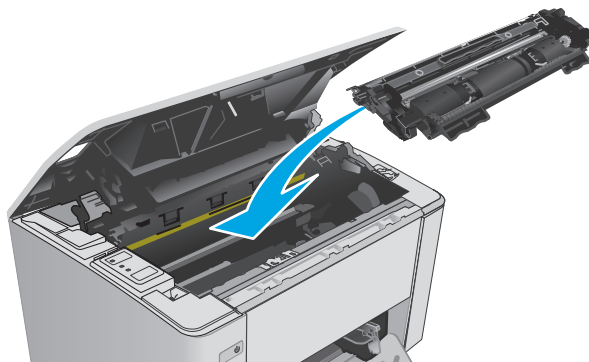

6. Zavřete horní kryt.

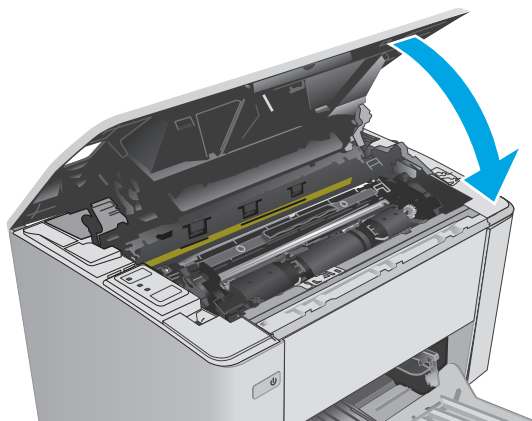

Zlepšení kvality tisku

Úvod

Pokud máte potíže s kvalitou tisku, zkuste je vyřešit následujícími způsoby. Postupujte podle uvedeného pořadí.

Tisk pomocí jiného programu

Zkuste tisknout pomocí jiného programu. Pokud se stránka vytiskne správně, problém spočívá v použitém programu.

Kontrola nastavení typu papíru pro tiskovou úlohu

Pokud tisknete pomocí softwaru a na stránkách jsou šmouhy, výtisk je rozostřený nebo tmavý, papír je zvlněný nebo na něm jsou zbytky toneru (případně toner na některých místech chybí), zkontrolujte nastavení typu papíru.

Kontrola nastavení typu papíru (Windows)

1. Vyberte ze softwarového programu možnost **Tisk**.
2. Vyberte tiskárnu a pak klikněte na tlačítko **Vlastnosti** nebo **Předvolby**.
3. Klikněte na kartu **Papír a kvalita**.
4. Z rozevíracího seznamu **Médium**: vyberte správný typ papíru.
5. Kliknutím na tlačítko **OK** zavřete dialogové okno **Vlastnosti dokumentu**. V dialogovém okně **Tisk** klikněte na tlačítko **OK**, tím úlohu vytisknete.

Kontrola nastavení typu papíru (OS X)



1. V nabídce **Soubor** klikněte na příkaz **Tisk**.
2. V nabídce **Tiskárna** vyberte tiskárnu.
3. V tiskovém ovladači se standardně zobrazuje nabídka **Kopie a stránky**. Otevřete rozevírací seznam nabídky a klikněte na nabídku **Dokončování**.
4. Z rozevíracího seznamu **Typ média** vyberte typ.
5. Klikněte na tlačítko **Tisk**.

Kontrola stavu tonerové kazety

Stránka stavu spotřebního materiálu obsahuje tyto informace:

- Odhadované procento zbývajících životnosti kazety
- Přibližný počet zbývajících stran
- Čísla dílů tonerových kazet HP
- Počet vytištěných stran

Když tiskárna tiskne konfigurační stránku, vytiskne stránku stavu spotřebního materiálu.

1. Stiskněte a podržte tlačítko Pokračovat/Storno , dokud nezačne blikat indikátor Připraveno .
2. Uvolněte tlačítko Pokračovat/Storno .

Vyčištění tiskárny

Tisk čistící stránky

1. Otevřete nástroj Asistent tisku HP.
 - **Windows 8.1:** V levém dolním rohu obrazovky **Start** klikněte na ikonu se šipkou dolů a poté vyberte název tiskárny.
 - **Windows 8:** Klikněte pravým tlačítkem na prázdnou oblast na obrazovce **Start**, klikněte na panelu aplikací na možnost **Všechny aplikace** a poté vyberte název tiskárny.
 - **Windows 7, Windows Vista a Windows XP:** Na ploše počítače klikněte na možnost **Start**, vyberte možnost **Všechny programy**, klikněte na možnost **HP**, klikněte na složku tiskáren, vyberte ikonu s názvem tiskárny a otevřete nástroj **Asistent tisku HP**.
2. V nástroji Asistent tisku HP vyberte příkaz **Tisk** a potom vyberte možnost **HP Device Toolbox**.
3. Na kartě **Systems** (Systémy) klikněte na položku **Service** (Služba).
4. V oblasti **Cleaning Mode** (Režim čištění) kliknutím na možnost **Start** spusťte proces čištění.

Vizuální kontrola tonerové kazety

Tímto postupem zkontrolujte každou tonerovou kazetu.

1. Vyjměte tonerovou kazetu z tiskárny.
2. Zkontrolujte, zda není poškozen paměťový čip.
3. Zkontrolujte povrch zeleného zobrazovacího válce.

 **UPOZORNĚNÍ:** Nedotýkejte se zobrazovacího válce. Otisky prstů na zobrazovacím válci mohou způsobit problémy s kvalitou tisku.

4. Pokud na obrazovém válci uvidíte škrábance, otisky prstů nebo jiná poškození, vyměňte tonerovou kazetu.
5. Vraťte tonerovou kazetu na své místo, vytiskněte několik stránek a podívejte se, zda se potíže nevyřešily.

Kontrola papíru a tiskového prostředí

Krok 1: Použití papíru odpovídajícího specifikacím společnosti HP

Některé problémy s kvalitou tisku jsou způsobeny používáním papíru, který neodpovídá parametrům stanoveným společností HP.

- Vždy používejte papír typu a hmotnosti, které tato tiskárna podporuje.
- Používejte papír dobré kvality, který není naříznutý, poškrábaný, potrhaný, neobsahuje hrbolky, uvolněné částice, prach, díry, není zkrabatělý a nemá zvlněné nebo ohnuté okraje.

- Používejte papír, na který se zatím netisklo.
- Nepoužívejte papír, který obsahuje kovové příměsi (např. lesk).
- Používejte papír určený pro laserové tiskárny. Nepoužívejte papír určený pouze pro inkoustové tiskárny.
- Nepoužívejte příliš hrubý papír. Použití jemnějšího papíru zpravidla zajistí lepší kvalitu tisku.

Krok 2: Kontrola prostředí

Prostředí může mít přímý vliv na kvalitu tisku a je běžnou příčinou potíží s nekvalitním tiskem a nesprávným podáváním papíru. Vyzkoušejte následující řešení:

- Pokud se tiskárna nachází na místě s nadměrným prouděním vzduchu, jako jsou vývody ventilace nebo otevřená okna či dveře, přemístěte ji.
- Ujistěte se, že tiskárna není vystavena teplotám nebo vlhkosti, které by překračovaly specifikace.
- Tiskárna nesmí být umístěna v uzavřeném prostoru, jako je například skříň.
- Tiskárnu umístěte na rovný a pevný povrch.
- Odstraňte vše, co by mohlo blokovat ventilační otvory tiskárny. Tiskárna vyžaduje po stranách a v horní části dostatečnou ventilaci.
- Chraňte tiskárnu před polétavým prachem, výpary a ostatními mastnými nebo jinými nečistotami, které by mohly zanechat vnitřek tiskárny.

Kontrola nastavení režimu EconoMode

Společnost HP nedoporučuje trvalé používání režimu EconoMode. Při trvalém provozu tiskárny v režimu EconoMode hrozí, že zásoba toneru překoná životnost mechanických součástí tonerové kazety. Pokud se kvalita tisku začíná zhoršovat a nejsou-li výtisky přijatelné, je vhodné vyměnit tonerovou kazetu.



POZNÁMKA: Tato funkce je dostupná s tiskovým ovladačem PCL 6 pro systém Windows. Pokud tento ovladač nepoužíváte, můžete tuto funkci povolit prostřednictvím integrovaného webového serveru HP.

Jestliže je celá stránka příliš tmavá nebo příliš světlá, postupujte podle těchto kroků.

1. Vyberte ze softwarového programu možnost **Tisk**.
2. Vyberte tiskárnu a pak klikněte na tlačítko **Vlastnosti** nebo **Předvolby**.
3. Klikněte na kartu **Papír a kvalita** a vyhledejte oblast **Nastavení kvality**.
 - Jestliže je celá stránka příliš tmavá, použijte nastavení **Ekonomický režim**.
 - Jestliže je celá stránka příliš světlá, použijte nastavení **FastRes 1200**.
4. Kliknutím na tlačítko **OK** zavřete dialogové okno **Vlastnosti dokumentu**. V dialogovém okně **Tisk** klikněte na tlačítko **OK**, tím úlohu vytisknete.

Úprava hustoty tisku



Pro úpravu sytosti tisku postupujte následovně.

1. Otevřete integrovaný webový server HP EWS:

Přímo připojené tiskárny

- a. Otevřete nástroj Asistent tisku HP.
 - **Windows 8.1:** V levém dolním rohu obrazovky **Start** klikněte na ikonu se šipkou dolů a poté vyberte název tiskárny.
 - **Windows 8:** Klikněte pravým tlačítkem na prázdnou oblast na obrazovce **Start**, klikněte na panelu aplikací na možnost **Všechny aplikace** a poté vyberte název tiskárny.
 - **Windows 7, Windows Vista a Windows XP:** Na ploše počítače klikněte na možnost **Start**, vyberte možnost **Všechny programy**, klikněte na možnost **HP**, klikněte na složku tiskáren, vyberte ikonu s názvem tiskárny a otevřete nástroj **Asistent tisku HP**.
- b. V nástroji Asistent tisku HP vyberte příkaz **Tisk** a potom vyberte možnost **HP Device Toolbox**.

Tiskárny připojené k síti

- a. Vytisknutím konfigurační stránky určete IP adresu nebo název hostitele.
 - i. Stiskněte a podržte tlačítko Pokračovat/Storno , dokud nezačne blikat indikátor Připraveno .
 - ii. Uvolněte tlačítko Pokračovat/Storno .
- b. Otevřete webový prohlížeč a do adresního řádku zadejte IP adresu nebo název hostitele v přesném tvaru, v jakém se zobrazil na stránce konfigurace tiskárny. Na klávesnici počítače stiskněte klávesu **Enter**. Spustí se server EWS.

 <https://10.10.XX.XXX/>

 **POZNÁMKA:** Pokud se ve webovém prohlížeči zobrazí zpráva, že přístup na stránku nemusí být bezpečný, vyberte možnost pokračovat na stránku. Vstupem na stránku nedojde k poškození počítače.

2. Klikněte na kartu **System**, vyberte stránku **Kvalita tisku** a pak vyberte možnost **Hustota tisku**.
3. V rozevíracím seznamu **Hustota tisku**: vyberte správnou hustotu tisku.

 **POZNÁMKA:** Výchozí nastavení hustoty tisku je **3**.

- 1 (Světlý)
 - 2
 - 3
 - 4
 - 5 (Tmavý)
4. Klikněte na tlačítko **Použít**.

Řešení potíží s kabelovou sítí

Úvod

Zkontrolováním následujících položek ověřte, zda tiskárna komunikuje se sítí. Než začnete, vytiskněte konfigurační stránku z ovládacího panelu tiskárny a vyhledejte IP adresu tiskárny uvedenou na této stránce.

- [Špatné fyzické připojení](#)
- [Počítač používá nesprávnou IP adresu tiskárny](#)
- [Počítač nekomunikuje s tiskárnou](#)
- [Tiskárna používá pro síť nesprávné nastavení rychlosti připojení](#)
- [Nové softwarové aplikace mohou způsobovat problémy s kompatibilitou](#)
- [Počítač nebo pracovní stanice mohou být nesprávně nastaveny](#)
- [Tiskárna je zakázána nebo jsou ostatní nastavení sítě nesprávná](#)



POZNÁMKA: Společnost HP nepodporuje síť typu peer-to-peer, protože se jedná o funkci operačních systémů společnosti Microsoft, nikoli ovladače tisku HP. Více informací najdete na webu společnosti Microsoft na adrese www.microsoft.com.

Špatné fyzické připojení

1. Zkontrolujte, zda je tiskárna připojena ke správnému síťovému portu pomocí kabelu odpovídající délky.
2. Zkontrolujte, zda jsou kabelová spojení v pořádku.
3. Zkontrolujte připojení síťového portu na zadní straně tiskárny a ujistěte se, že oranžový indikátor aktivity a zelený indikátor stavu připojení aktivity svítí.
4. Pokud se tím problém nevyřeší, zkuste použít jiný kabel nebo port na rozbočovači.

Počítač používá nesprávnou IP adresu tiskárny

1. Otevřete vlastnosti tiskárny a klikněte na kartu **Porty**. Ověřte, zda je vybrána aktuální IP adresa tiskárny. IP adresa tiskárny je uvedena na konfigurační stránce tiskárny.
2. Pokud jste tiskárnu nainstalovali pomocí standardního portu TCP/IP společnosti HP, zaškrtněte políčko **Vždy tisknout z této tiskárny, i když se změní IP adresa**.
3. Pokud jste tiskárnu nainstalovali pomocí standardního portu TCP/IP společnosti Microsoft, použijte místo IP adresy název hostitele.
4. Pokud je adresa IP správná, odeberte tiskárnu a znovu jí přidejte.

Počítač nekomunikuje s tiskárnou

1. Ověřte síťovou komunikaci zadáním příkazu ping v síti.
 - a. Otevřete příkazový řádek v počítači:

- V systému Windows klikněte na tlačítka **Start** a **Spustit**, zadejte řetězec `cmd` a stiskněte tlačítko **Enter**.
 - V systému OS X vyberte možnosti **Applications** (Aplikace), **Utilities** (Nástroje) a poté **Terminal** (Terminál).
- b.** Zadejte příkaz `ping` následovaný IP adresou tiskárny.
 - c.** Pokud se v okně zobrazí časy připojování, znamená to, že síť funguje.
- 2.** Jestliže se provedení příkazu `ping` nezdařilo, zkontrolujte, zda jsou zapnuty síťové rozbočovače a zda jsou síťová nastavení, tiskárna a počítač nakonfigurovány pro stejnou síť.

Tiskárna používá pro síť nesprávné nastavení rychlosti připojení

Společnost HP doporučuje ponechat u těchto nastavení automatický režim (výchozí nastavení). Pokud toto nastavení změníte, je nutné provést změnu i v síti.

Nové softwarové aplikace mohou způsobovat problémy s kompatibilitou

Ujistěte se, že jsou nové softwarové aplikace řádně nainstalovány a že používají správný ovladač tisku.

Počítač nebo pracovní stanice mohou být nesprávně nastaveny

- 1.** Zkontrolujte síťové ovladače, tiskové ovladače a nastavení přesměrování v síti.
- 2.** Zkontrolujte, zda je operační systém správně nakonfigurován.

Tiskárna je zakázána nebo jsou ostatní nastavení sítě nesprávná

- 1.** Zkontrolujte konfigurační stránku pro zjištění stavu síťového protokolu. V případě potřeby jej povolte.
- 2.** V případě potřeby změňte konfiguraci nastavení sítě.

Řešení potíží s bezdrátovou sítí

- [Úvod](#)
- [Kontrolní seznam bezdrátové konektivity](#)
- [Tiskárna po dokončení bezdrátové konfigurace netiskne](#)
- [Tiskárna netiskne a počítač má nainstalovanou bránu firewall třetí strany](#)
- [Bezdrátové připojení po přesunutí bezdrátového směrovače nebo tiskárny nefunguje](#)
- [K bezdrátové tiskárně nelze připojit více počítačů](#)
- [Bezdrátová tiskárna přestává při připojení k síti VPN komunikovat](#)
- [Síť není uvedena v seznamu bezdrátových sítí](#)
- [Bezdrátová síť nefunguje](#)
- [Provedení diagnostického testu bezdrátové sítě](#)
- [Redukce rušení v bezdrátové síti](#)

Úvod

Informace v této části můžete využít při řešení potíží.



POZNÁMKA: Chcete-li zjistit, jestli je v tiskárně povolen tisk Wi-Fi Direct, vytiskněte konfigurační stránku.

Kontrolní seznam bezdrátové konektivity

- Ujistěte se, že není připojen síťový kabel.
- Ověřte, že jsou tiskárna a bezdrátový směrovač zapnuté a napájené. Ujistěte se také, že je bezdrátové rádio v tiskárně zapnuté.
- Ověřte, zda je identifikátor SSID správný. Určete identifikátor SSID vytištěním konfigurační stránky. Pokud si nejste jistí, zda je identifikátor SSID správný, znovu spusťte bezdrátové nastavení.
- U zabezpečených sítí se ujistěte, že jsou informace o zabezpečení správné. Pokud informace o zabezpečení nejsou správné, znovu spusťte bezdrátové nastavení.
- Jestliže bezdrátová síť správně funguje, zkuste přejít k jiným počítačům v bezdrátové síti. Pokud je bezdrátová síť vybavena přístupem na Internet, zkuste se k němu bezdrátově připojit.
- Ověřte, zda je metoda šifrování (AES nebo TKIP) stejná pro tiskárnu jako pro bezdrátový přístupový bod (v sítích používajících zabezpečení WPA).
- Ověřte, že je tiskárna v dosahu bezdrátové sítě. U většiny sítí musí být tiskárna 30 metrů od bezdrátového přístupového bodu (bezdrátového směrovače).
- Ověřte, zda bezdrátový signál neblokují žádné překážky. Odstraňte jakékoli velké kovové předměty mezi přístupovým bodem a tiskárnou. Zajistěte, aby tyčky, stěny nebo podpůrné sloupky obsahující kovy nebo beton neoddělovaly tiskárnu od bezdrátového přístupového bodu.
- Ověřte, zda je tiskárna umístěna mimo elektronická zařízení, která by mohla rušit bezdrátový signál. Spousta zařízení se může rušit s bezdrátovým signálem včetně motorů, bezdrátových telefonů, kamer zabezpečovacího systému, jiných bezdrátových sítí a některých zařízení Bluetooth.

- Ověřte, zda je v počítači nainstalován ovladač tisku.
- Ověřte, zda jste vybrali správný port tiskárny.
- Ověřte, že se počítač a tiskárna připojují ke stejné bezdrátové síti.
- V případě systému OS X ověřte, zda bezdrátový směrovač podporuje službu Bonjour.

Tiskárna po dokončení bezdrátové konfigurace netiskne

1. Zkontrolujte, zda je tiskárna zapnutá a ve stavu Připraveno.
2. Vypněte jakékoli brány firewall jiných výrobců v počítači.
3. Zkontrolujte, zda síťové připojení funguje správně.
4. Zkontrolujte, zda počítač správně funguje. Pokud je to nutné, restartujte počítač.
5. Ověřte, že lze spustit integrovaný webový server HP z počítače v síti.

Tiskárna netiskne a počítač má nainstalovanou bránu firewall třetí strany

1. Aktualizujte bránu firewall nejnovější aktualizací dostupnou od výrobce.
2. Pokud programy vyžadují při instalaci tiskárny nebo pokusu o tisk přístup pomocí brány firewall, umožněte spuštění programů.
3. Dočasně vypněte bránu firewall a nainstalujte bezdrátovou tiskárnu do počítače. Po dokončení bezdrátové instalace bránu firewall povolte.

Bezdrátové připojení po přesunutí bezdrátového směrovače nebo tiskárny nefunguje

1. Ujistěte se, že se směrovač nebo tiskárna připojuje ke stejné síti jako váš počítač.
2. Vytiskněte konfigurační stránku.
3. Porovnejte identifikátor SSID na konfigurační stránce s identifikátorem SSID v konfiguraci tiskárny počítače.
4. Jestliže čísla nejsou stejná, zařízení se nepřipojují ke stejné síti. Znovu nakonfigurujte bezdrátovou síť pro vaši tiskárnu.

K bezdrátové tiskárně nelze připojit více počítačů

1. Ujistěte se, že jsou ostatní počítače v dosahu bezdrátové sítě a že signál neblokuje žádné překážky. U většiny sítí je bezdrátový rozsah do 30 m od bezdrátového přístupového bodu.
2. Zkontrolujte, zda je tiskárna zapnutá a ve stavu Připraveno.
3. Ujistěte se, že funkci Wi-Fi Direct současně nepoužívá více než 5 uživatelů.
4. Vypněte jakékoli brány firewall jiných výrobců v počítači.
5. Zkontrolujte, zda síťové připojení funguje správně.
6. Zkontrolujte, zda počítač správně funguje. Pokud je to nutné, restartujte počítač.

Bezdrátová tiskárna přestává při připojení k síti VPN komunikovat

- Obvykle není možné se současně připojit k bezdrátové síti a jiným sítím.

Síť není uvedena v seznamu bezdrátových sítí



- Ujistěte se, že je zapnutý bezdrátový směrovač a že je napájen.
- Síť může být skrytá. I ke skryté síti se však lze připojit.

Bezdrátová síť nefunguje

1. Ujistěte se, že není připojen síťový kabel.
2. Chcete-li ověřit, zda nedošlo ke ztrátě komunikace sítě, zkuste k síti připojit jiná zařízení.
3. Ověřte síťovou komunikaci zadáním příkazu ping v síti.
 - a. Otevřete příkazový řádek v počítači:
 - V systému Windows klikněte na tlačítka **Start** a **Spustit**, zadejte řetězec `cmd` a stiskněte tlačítko **Enter**.
 - V systému OS X vyberte možnosti **Applications** (Aplikace), **Utilities** (Nástroje) a poté **Terminal** (Terminál).
 - b. Zadejte příkaz `ping`, za kterým bude následovat IP adresa směrovače.
 - c. Pokud se v okně zobrazí časy připojování, znamená to, že síť funguje.
4. Ujistěte se, že se směrovač nebo tiskárna připojuje ke stejné síti jako váš počítač.
 - a. Vytiskněte konfigurační stránku.
 - b. Porovnejte identifikátor SSID v sestavě konfigurace s identifikátorem SSID v konfiguraci tiskárny počítače.
 - c. Jestliže čísla nejsou stejná, zařízení se nepřipojují ke stejné síti. Znovu nakonfigurujte bezdrátovou síť pro vaši tiskárnu.

Provedení diagnostického testu bezdrátové sítě

Pomocí ovládacího panelu tiskárny lze spustit diagnostický test, který poskytuje informace o nastavení bezdrátové sítě.

1. Otevřete integrovaný webový server HP (EWS):
 - a. Vytisknutím konfigurační stránky určete IP adresu nebo název hostitele.
 - i. Stiskněte a podržte tlačítko Pokračovat/Storno , dokud nezačne blikat indikátor Připraveno .
 - ii. Uvolněte tlačítko Pokračovat/Storno .

- b. Otevřete webový prohlížeč a do adresního řádku zadejte IP adresu nebo název hostitele v přesném tvaru, v jakém se zobrazil na stránce konfigurace tiskárny. Na klávesnici počítače stiskněte klávesu **Enter**. Spustí se server EWS.

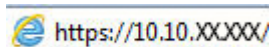

 **POZNÁMKA:** Pokud se ve webovém prohlížeči zobrazí zpráva, že přístup na stránku nemusí být bezpečný, vyberte možnost pokračovat na stránku. Vstupem na stránku nedojde k poškození počítače.

2. Vyberte kartu **Sítě**.
3. Na stránce **Konfigurace bezdrátového připojení** zkontrolujte, zda je vybrána možnost Zapnuto.
4. Kliknutím na tlačítko **Tisk testovacího hlášení** vytisknete zkušební stránku s výsledky testu.

Redukce rušení v bezdrátové síti

Následující tipy vám pomohou zredukovat rušení v bezdrátové síti:

- Bezdrátová zařízení udržujte v dostatečné vzdálenosti od velkých kovových objektů, jako jsou kartotéky a jiná elektromagnetická zařízení, například mikrovlnné trouby a bezdrátové telefony. Tyto objekty mohou rušit rádiové signály.
- Udržujte bezdrátová zařízení v dostatečné vzdálenosti od velkých stěn a dalších stavebních objektů. Mohou absorbovat rádiové vlny a snížit sílu signálu.
- Umístěte bezdrátový směrovač do centrálního umístění s přímou viditelností bezdrátových tiskáren v síti.

Rejstřík

A

AirPrint 50
akustické specifikace 7

B

bezdrátová síť
řešení potíží 95

Č

čísla dílu
zobrazovací válce 20
čísla dílů
náhradní díly 20
spotřební materiál 20
tonerová kazeta 20
tonerové kazety 20
zásobníky svorek 20

D

duplexní tisk
Mac 45
duplexní tisk (oboustranný)
Windows 42

E

elektrická energie
spotřeba 7
elektrické specifikace 7
Explorer, podporované verze
integrováný webový server HP
55

H

hlavní vypínač, umístění 2
hmotnost, tiskárna 7
HP Device Toolbox, použití 55
HP ePrint 49
HP EWS, použití 55
HP Utility 58
HP Utility, Mac 58

HP Utility pro systém Mac
Bonjour 58
funkce 58

I

integrováný webový server
spuštění 63
změna hesla 63
integrováný webový server (EWS)
funkce 55
integrováný webový server HP
spuštění 63
změna hesla 63
integrováný webový server HP (EWS)
funkce 55
Internet Explorer, podporované verze
integrováný webový server HP
55

K

kazeta
výměna 28, 31
kontrolní seznam
bezdrátové připojení 95
kryty, umístění 2

M

Macintosh
HP Utility 58
mobilní tisk
zařízení Android 51
mobilní tisk, podporovaný
software 7

N

náhradní díly
čísla dílů 20

nastavení

výchozí nastavení od výrobce,
obnovení 75
nastavení EconoMode 65, 91
nastavení rychlosti připojení k síti,
změna 62
Netscape Navigator, podporované
verze
integrováný webový server HP
55

O

obálky, vkládání 18
objednávání
spotřební materiál a
příslušenství 20
obnova výchozího nastavení od
výrobce 75
oboustranný tisk
Mac 45
ruční (Mac) 45
ruční (Windows) 42
systém Windows 42
odstraňování problémů
problémy s podáváním papíru
78
online podpora 72
operační systémy, podporované 5
operační systémy (OS)
podporované 5
originální tiskové kazety HP 22
OS (operační systém)
podporovaný 5
ovládací panel
sekvence LED indikátorů 73
umístění 2
ovladače, podporované 5

- P**
- paměť
 - obsažená 5
 - paměťový čip (toner)
 - umístění 28
 - papír
 - uvíznutí 79
 - výběr 90
 - papír, objednávání 20
 - papír, uvíznutí
 - výstupní přihrádka 86
 - Péče o zákazníky společnosti HP 72
 - počet stránek na list
 - výběr (Mac) 45
 - výběr (Windows) 44
 - počet stránek za minutu 5
 - podpora
 - online 72
 - porty rozhraní
 - umístění 3
 - požadavky na prohlížeč
 - integrováný webový server HP 55
 - požadavky na webový prohlížeč
 - integrováný webový server HP 55
 - prioritní vstupní zásobník
 - ukládání 15
 - prioritní zásobník podavače
 - ukládání obálek 18
 - problémy s podáváním papíru
 - řešení 78
 - prodleva automatického vypnutí po nastavení 66
 - přihrádka, výstupní
 - umístění 2
 - přípojka pro napájení
 - umístění 3
 - příslušenství
 - objednávání 20
- R**
- rozměry, tiskárna 7
 - ruční oboustranný tisk
 - Mac 45
 - Windows 42
 - rušení bezdrátové sítě 98
- Ř**
- řešení mobilního tisku 5
- řešení potíží**
- bezdrátová síť 95
 - kabelová síť 93
 - LED, chyby 73
 - LED, sekvence indikátorů 73
 - problémy se sítí 93
 - uvíznutí 79
- S**
- sady pro údržbu
 - čísla dílů 20
 - síť
 - heslo, nastavení 63
 - heslo, změna 63
 - sítě
 - instalace tiskárny 54
 - podporované 5
 - síťová instalace 54
 - software
 - HP Utility 58
 - software HP ePrint 50
 - specifikace
 - elektrické a akustické 7
 - spotřební materiál
 - čísla dílů 20
 - nastavení při nízké prahové hodnotě 76
 - objednání 20
 - používání při nedostatku 76
 - stav, zobrazení v nástroji
 - HP Utility for Mac 58
 - výměna tonerové kazety 28, 31
 - výměna zobrazovacího válce 34, 37
 - stav
 - HP Utility, Mac 58
 - indikátory ovládacího panelu 73
 - stav spotřebního materiálu 89
 - stav tonerové kazety 89
- T**
- technická podpora
 - online 72
 - tisk na obě strany
 - manuálně, Windows 42
 - Windows 42
 - tiskové ovladače, podporované 5
 - Tisk pomocí funkce Wi-Fi Direct 7, 47
- tonerová kazeta**
- čísla dílů 20
 - komponenty 28, 31
 - výměna 28, 31
- tonerové kazety**
- čísla dílů 20
 - nastavení limitu pro nedostatek toneru 76
 - použití při nedostatku toneru 76
- typ papíru**
- výběr (Windows) 44
- typy papíru**
- výběr (Mac) 46
- U**
- úsporná nastavení 65
 - uvíznutí
 - příčiny 79
 - uvíznutí médií
 - místa 80
 - výstupní přihrádka 86
 - uvíznutí papíru
 - místa 80
 - uzamčení
 - formátor 64
- V**
- více stránek na list
 - tisk (Mac) 45
 - tisk (Windows) 44
 - vstupní zásobník
 - ukládání obálek 18
 - vyčištění
 - dráha papíru 90
 - výchozí nastavení, obnovení 75
 - výchozí nastavení od výrobce, obnovení 75
 - výměna
 - tonerová kazeta 28, 31
 - zobrazovací válec 34, 37
 - vypínač napájení, umístění 2
 - výstupní přihrádka
 - odstranění uvíznutí 86
 - umístění 2
- W**
- webové stránky
 - zákaznická podpora 72

Z

- zákaznická podpora
 - online 72
- zařízení Android
 - tisk z 51
- zásady kontroly původu kazet 22
- zásobník, výstup
 - odstranění uvíznutí 86
- zásobník 1
 - vkládání 12
- zásobníky
 - kapacita 5
 - obsažené 5
 - umístění 2
- zásobníky svorek
 - čísla dílů 20
- zobrazovací válce
 - čísla dílu 20
- zobrazovací válec
 - součásti 34
 - výměna 34, 37
- zpoždění při vypnutí
 - nastavení 67
- zpoždění spánku
 - vypnutí 65
 - zapnutí 65

