

NÁVOD K POUŽITÍ SNĚHOVÉ FRÉZY

VeGA 651ST

VeGA 651e



1. OBECNÉ



Tento symbol označuje **VAROVÁNÍ**. Může dojít k vážnému zranění a / nebo poškození majetku, jestliže pokyny nejsou dodržovány pečlivě.

1. SYMBOLY

Následující symboly jsou umístěny na stroji. Jsou tu, aby vám připomněly péči a pozornost při provozu. Toto symboly znamenají:



Varování



Přečtěte si pozorně návod k obsluze před používáním tohoto stroje



Odpojte kabel zapalovací svíčky a poraďte se s odbornou literaturou před provedením opravy nebo údržby



Nebezpečí - rotující ventilátor. Nebezpečí – otáčející se šnek



Udržujte ruce mimo výhozový otvor



Udržujte ruce a nohy v bezpečné vzdálenosti od rotujících částí.



Nebezpečí popálení



Udržujte ostatní osoby v bezpečné vzdálenosti od stroje. Nikdy nemiřte výhozovým otvorem na kolemjdoucí osoby.



Používejte ochranu sluchu

2. BEZPEČNOSTNÍ INSTRUKCE

2.1 OBECNÉ

- Přečtěte si prosím pečlivě tyto pokyny. Prostudujte si všechny ovládací prvky a na správné používání stroje.
- Nikdy nedovolte dětem, nebo někomu, kdo není obeznámen s těmito pokyny, aby stroj používal.
- Nikdy nepoužívejte stroj, pokud ostatní osoby, zejména děti nebo zvířata, jsou v blízkosti.
- Nezapomeňte, že obsluha stroje je zodpovědná za nehody, které se stanou jiným osobám nebo na jejich majetku.
- Dávejte pozor, abyste zakopli nebo neuklouzli, a to zejména při couvání se strojem.
- Nikdy nepoužívejte sněhovou frézu pod vlivem alkoholu nebo léků, a pokud jste unavení nebo nemocní.

2.2 PŘÍPRAVA

- Zkontrolujte, zda oblast, kde chcete pracovat, je bez veškerých volně položených nebo cizí předměty.
- Vypněte všechny ovládací prvky před nastartováním motoru.
- Nikdy nepoužívejte sněhovou frézu, pokud nejste správně oblečení. Noste obuv, která zlepšuje přilnavost na kluzkém povrchu.
- Varování - Benzín je vysoce hořlavý.
 - a. Vždy skladujte palivo v nádobách, které jsou určeny speciálně pro tento účel.
 - b. Benzín dolévejte nebo vylévejte výhradně venku a nikdy při této činnosti nekuřte.
 - c. Nalijte benzín před nastartováním motoru. Nikdy neodstraňujte víčko nádrže a nedoplňujte benzín, pokud je motor v chodu nebo je dosud teplý.
 - d. Našroubujte víčko nádrže pevně a otřete rozlitý benzín.
- Nastavte výšku krytu bubny, aby se zajistilo, že zůstane nad štěrkovými cestami.
- Nikdy, za žádných okolností, neprovádějte úpravy, když je motor v chodu (pokud není uvedeno jinak v návodu).
- Nechte sněhovou frézu přizpůsobit se venkovní teplotě před jejím použitím.
- Vždy používejte ochranné brýle nebo obličejový štít při používání, údržbě a servisu.

VAROVÁNÍ! Tento **stroj** vytváří během provozu elektromagnetické pole. Toto pole může za určitých okolností narušovat funkci aktivních nebo pasivních lékařských implantátů. Chcete-li snížit riziko vážného nebo smrtelného zranění, doporučujeme osobám s lékařskými implantáty poradit se svým lékařem a výrobcem zdravotního implantátu před použitím tohoto stroje. Deklarovaná celková hodnota vibrací byla měřena v souladu se standardní zkušební metodou a může být použita pro srovnání jednotlivých nářadí mezi sebou. Deklarovaná celková hodnota vibrací může být také použita k předběžnému stanovení doby práce.



Zbytková rizika

I když je přístroj používán podle předpisů, není možné odstranit všechny zbytkové rizikové faktory.

Následující rizika mohou vzniknout v souvislosti s konstrukcí a designem elektrických strojů:

1. Poškození plic v případě, že účinná maska proti prachu není používána.
2. Poškození sluchu, pokud účinná ochrana sluchu není používána.

2.3 PROVOZ

- Udržujte ruce a nohy v bezpečné vzdálenosti od rotujících částí. Vždy se vyhněte výhozovému otvoru.
- Sněhová fréza nesmí být použita k odstranění něčeho jiného, než je sníh

- Buďte opatrní při jízdě nebo při přejíždění štěrkových cest, chodníků a silnic. Dávejte pozor na skrytá nebezpečí a provoz.
- Nikdy nesměřujte výhozový otvor k veřejné komunikaci nebo provozu.
- Narazí-li sněhová fréza na cizí předmět, vypněte motor, odpojte kabel ze zapalovací svíčky a pečlivě zkontrolujte, zda stroj není poškozen. Opravte poškození před opětovným použitím stroje.
- Pokud stroj začne abnormálně vibrovat, zastavte motor a hledejte příčinu. Vibrace jsou obvykle příznakem, že něco není v pořádku.
- Vypněte motor a odpojte kabel ze zapalovací svíčky:
 - a. Pokud stroj vybočuje z dráhy.
 - b. V případě, že kryt šneku nebo výhozový otvor je zablokován a je třeba vyčistit.
 - c. Před zahájením opravy nebo úpravy .
- Vždy se ujistěte, že rotující části zastaví a všechny ovládací prvky jsou odpojeny, před čištěním, opravou nebo kontrolou stroje.
- Před opuštěním stroje uvolněte všechny ovládací prvky, zařaďte neutrální, zastavte motor a nastavte vypínače do polohy "OFF " .
- Nikdy nespouštějte motor v uzavřených prostorách s výjimkou, když se s frézou zajíždí dovnitř a ven z místa jejího uskladnění. V tomto případě mějte dveře od skladovacího prostoru otevřené. Výfukové plyny jsou jedovaté.
- Nikdy nejezděte napříč svahem. Pohybuje se shora dolů a ze zdola nahoru. Buďte opatrní při změně směru na svahu. Vyvarujte se prudkým svahům.
- Nikdy nepoužívejte stroj s nedostatečnou ochranou nebo bez bezpečnostních zařízení.
- Stávající bezpečnostní zařízení nesmí být odpojen nebo vypnuto.
- Neměňte nastavení regulátoru motoru a nepřetěžujte motor. Možnost zranění se zvyšuje, když motor běží ve vysokých otáčkách.
- Nikdy nepoužívejte sněhovou frézu u ohrad, automobilů, oken, svahů, apod., aniž byste měli správně nastavený výhozový komín.
- Vždy udržujte děti v dostatečné vzdálenosti od oblasti, kde chcete pracovat. Požádejte další dospělé, aby měli děti pod dohledem.
- Nepřetěžujte stroj tím, že pojede příliš rychle.
- Buďte opatrní při couvání. Podívej se za sebe před a během couvání, ke kontrole veškerých překážek.
- Nikdy nemiřte výhozovým otvorem na kolemjdoucí. Nedovolte nikomu stát u přední části stroje.
- Vypněte šnek, když sněhová fréza má být přepravován nebo není v provozu. Nejezděte příliš rychle na kluzkém povrchu, kdy frézu přepravujete.
- Používejte pouze příslušenství, které je schváleno výrobcem stroje.
- Nikdy nejezděte se sněhovou frézou ve špatné viditelnosti, nebo bez dostatečného osvětlení.
- Vždy se ujistěte, že máte dobrou rovnováhu a pevné sevření rukojeti.
- Nikdy nepoužívejte sněhovou frézu na střeše.
- Nedotýkejte se součástí motoru, protože se během používání zahřívá. Nebezpečí popálení.

2.4 ÚDRŽBA A SKLADOVÁNÍ

- Utáhněte všechny šrouby a matice tak, aby byl stroj v bezpečném provozním stavu. Pravidelně kontrolujte střížné šrouby.
- Vždy používejte originální náhradní díly. Neoriginální náhradní díly mohou představovat riziko zranění, i když se ke stroji hodí.
- Nikdy neskladujte stroj s benzinem v nádrži v budovách, kde výpary mohou přijít do styku s otevřeným ohněm nebo jiskrami.
- Nechte motor vychladnout před uskladněním stroje.
- Před dlouhodobým skladováním, zkontrolujte dle doporučených pokynů.
- Vyměňte poškozené varovné a instruktážní samolepky.

- Po použití nechte motor běžet několik minut se zapojeným šnekem. Tím se zabrání, aby šnek zamrzl. Úroveň vibrací při aktuálním použití elektrického náradí se může od deklarované celkové hodnoty, v závislosti na způsobu, jakým je stroj použit, lišit.

Je potřeba určit bezpečnostní opatření k ochraně obsluhy, které jsou založeny na odhadu doby práce v reálných podmínkách použití (s přihlédnutím na všechny části pracovního cyklu, jako jsou doby, kdy je stroj vypnutý a když běží naprázdno, kromě času spuštění).

3. SESTAVENÍ FRÉZY

Poznámka: Instrukce ohledně levé a pravé strany jsou v tomto návodě brány z pozice obsluhy za frézou.

1. Rozbalte a zkontrolujte všechny komponenty podle obrázku. V případě, že některé díly chybí nebo jich je nedostatek, obraťte se na prodejce, aby situaci vyřešil.
2. Montáž spodní rukojeti (1): Jak je vidět na obrázku, použijte M8 x 20 (2), a M8 x 40 (4), šestihranné šrouby spolu s 8,5 x 16 x 1,5 plochým těsněním (3) a NZ těsnění (5), dva pro každou stranu, pro montáž spodních madel do dvou montážních otvorů na levé a pravé straně krytu (viz Obr. 1).

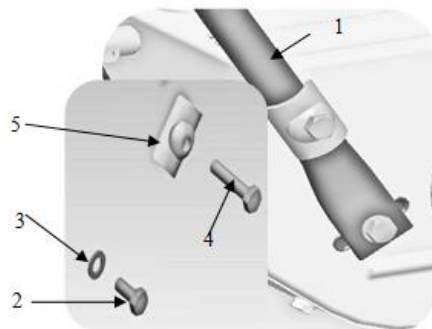

Obrázek 1

3. Montáž horní rukojeti (2): Použijte šrouby M8 x 40 (6) spolu s těsněním (7) a maticí (8), dva pro každou stranu, pro instalaci opěrky na rameno držáku tak, že jej vyrovnáte se dvěma montážními otvory na levé a pravé straně krytu (viz Obr. 2)

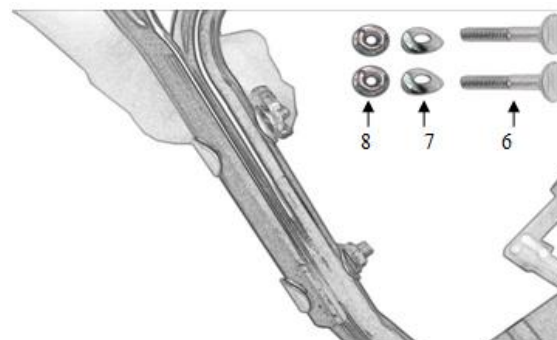

Obrázek 2

4. Nainstalujte levou páčku: nainstalovat levou páčku (1) do otvoru (A) rukojeti (2), jak je uvedeno na obrázku a zajistěte jí maticí (3) s podložkou (4) na levé straně madla. (viz obr. 3).

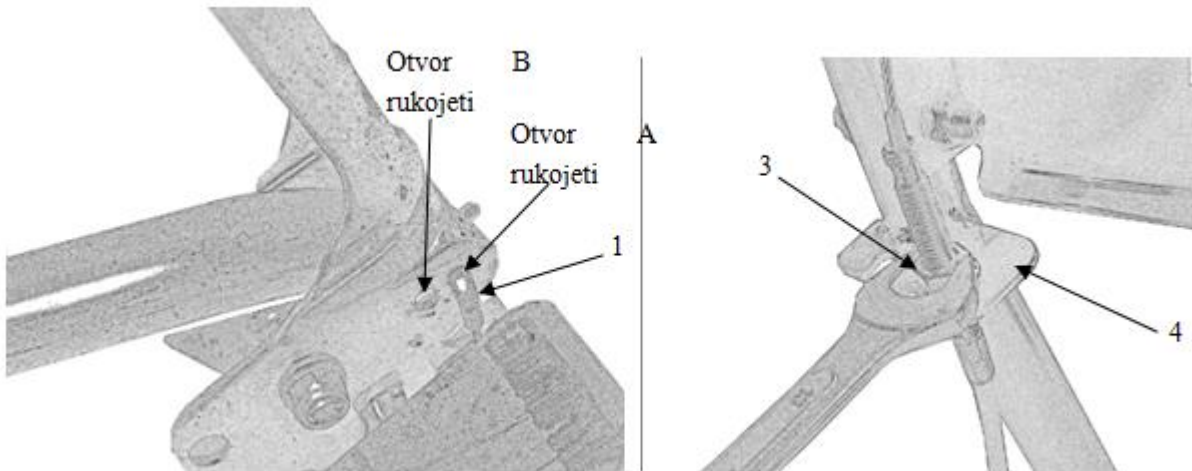

Obrázek 3

5. Nainstalujte pravou páčku: Namontujte pravou páčku (2) do otvoru (B) rukojeti (1). (viz Obr. 4)

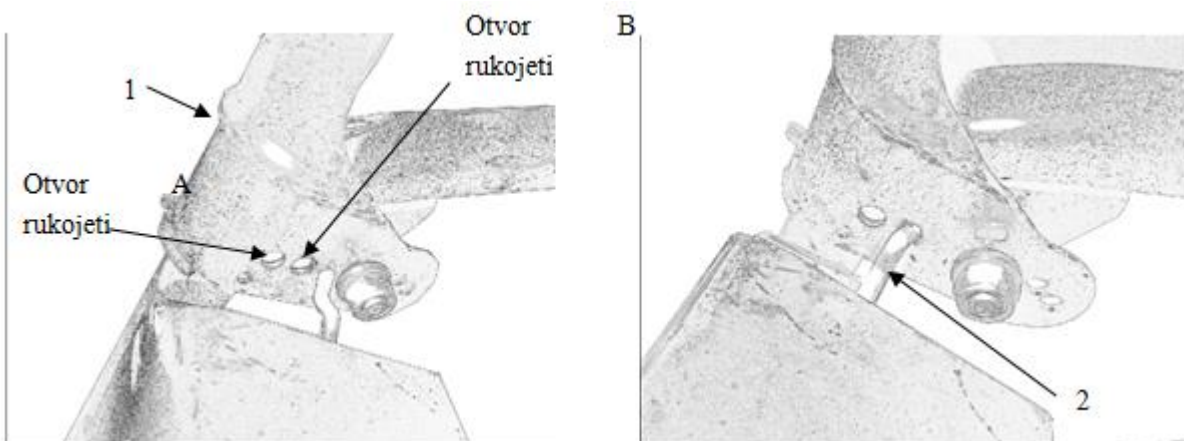

Obrázek 4

6. Instalace spojovací tyče převodovky: Nainstalujte spojovací tyč převodovky (9) spolu s pružinou (10), těsněním (11) a čepem (12), na desku převodovky (13) pod převodovou skříňí a deskou panelu na řadicím rameni (14) v souladu s Obr. 5

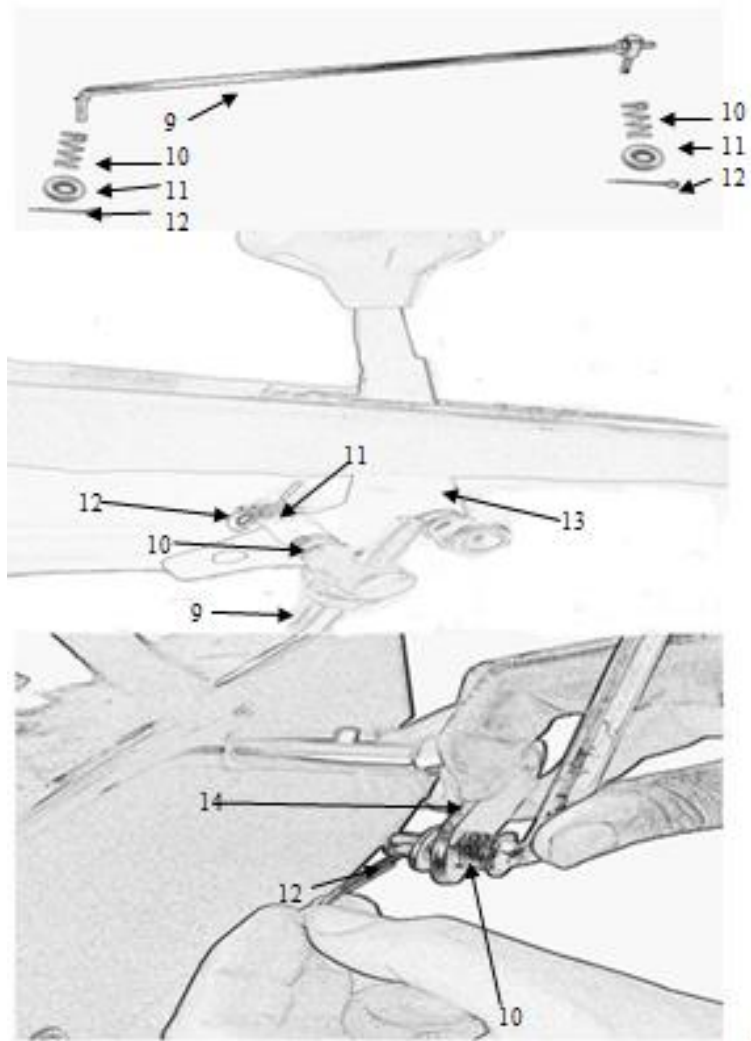

Obrázek 5

7. Instalace ovládání: Jak je znázorněno na obr. 6, provlékněte ovládání komínku (15), přes madlo a pak do držáku BSSJ (16); podle obr. 6, vložte ovládání (15) do malé montážní destičky na válci frézy (17) a zajistěte jej těsněním 8.5x16x1.5 (18) a závlačkou 2.5x25 (19)

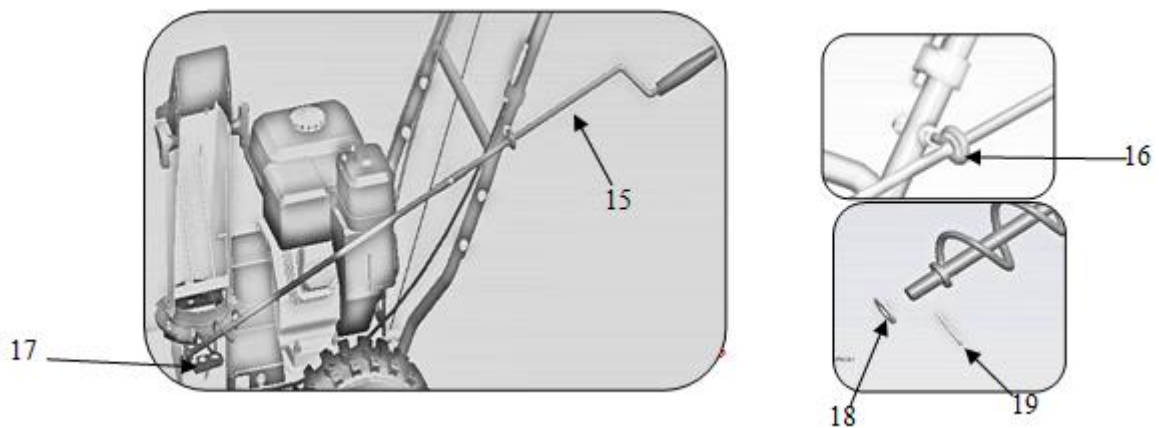

Obrázek 6

OBRÁZEK A POPIS STROJE

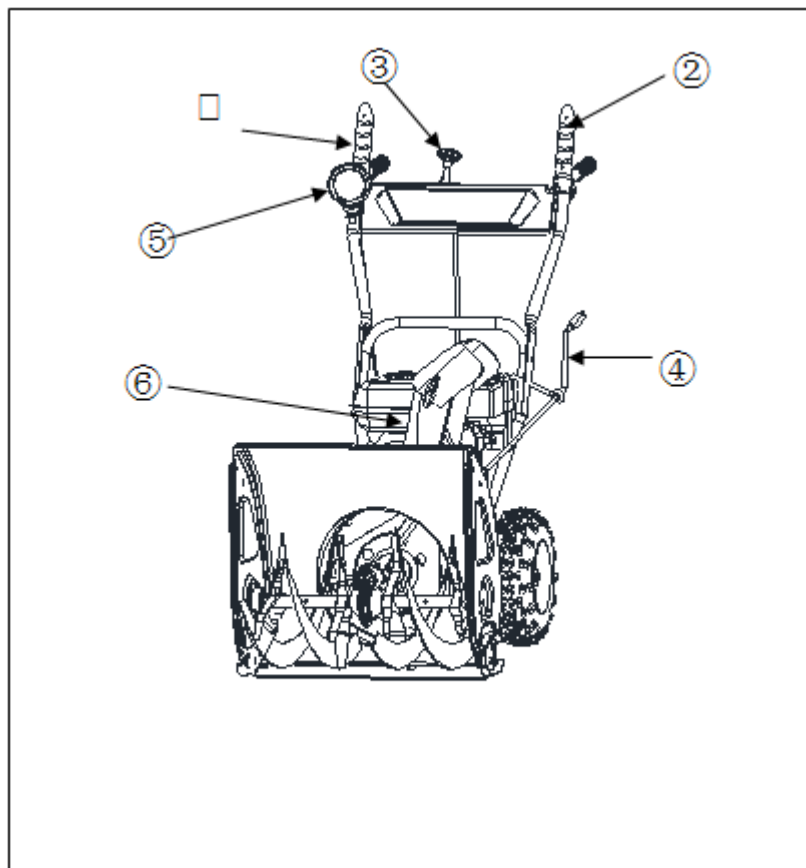

- ① Páčka pro odhoz sněhu
- ② Páčka pojezdu
- ③ Páčka převodovky
- ④ Ovládání komínku
- ⑤ Světlo (u modelu 651e)
- ⑥ Výhozový komín

5. JAK POUŽÍVAT MOTOR

5.1 UMÍSTĚNÍ DÍLŮ A OVLÁDACÍCH PRVKŮ

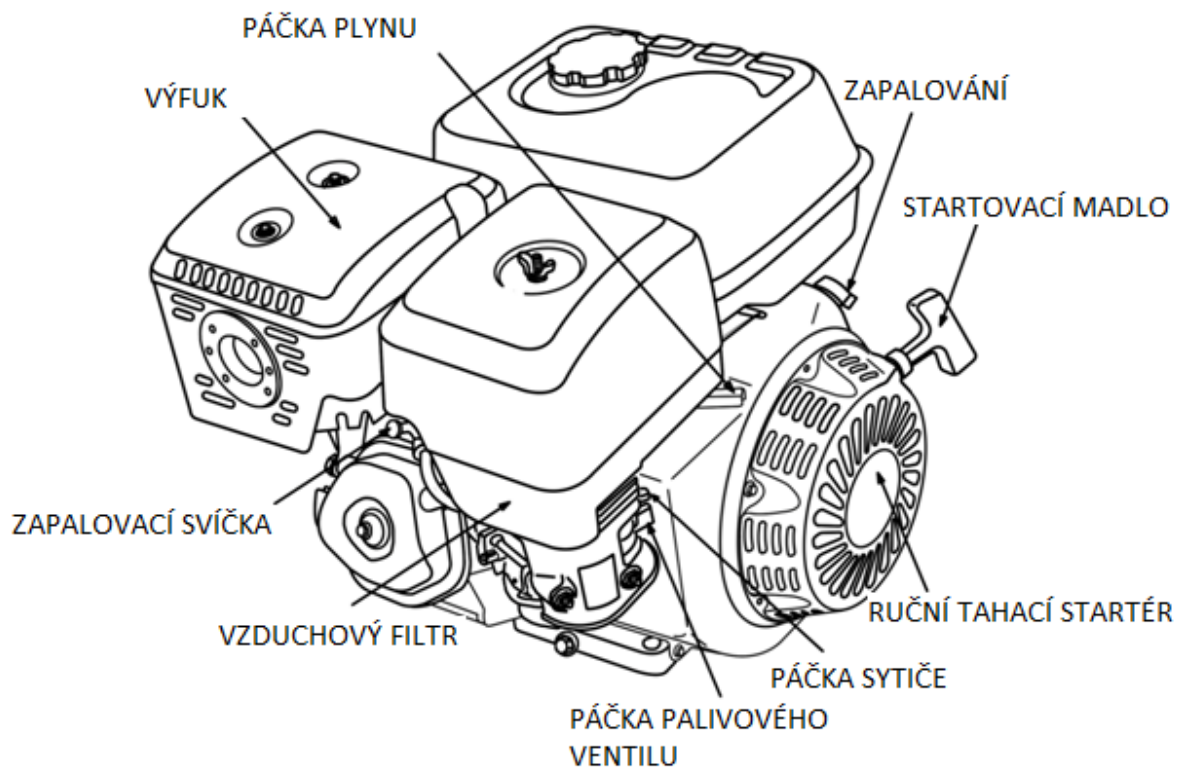

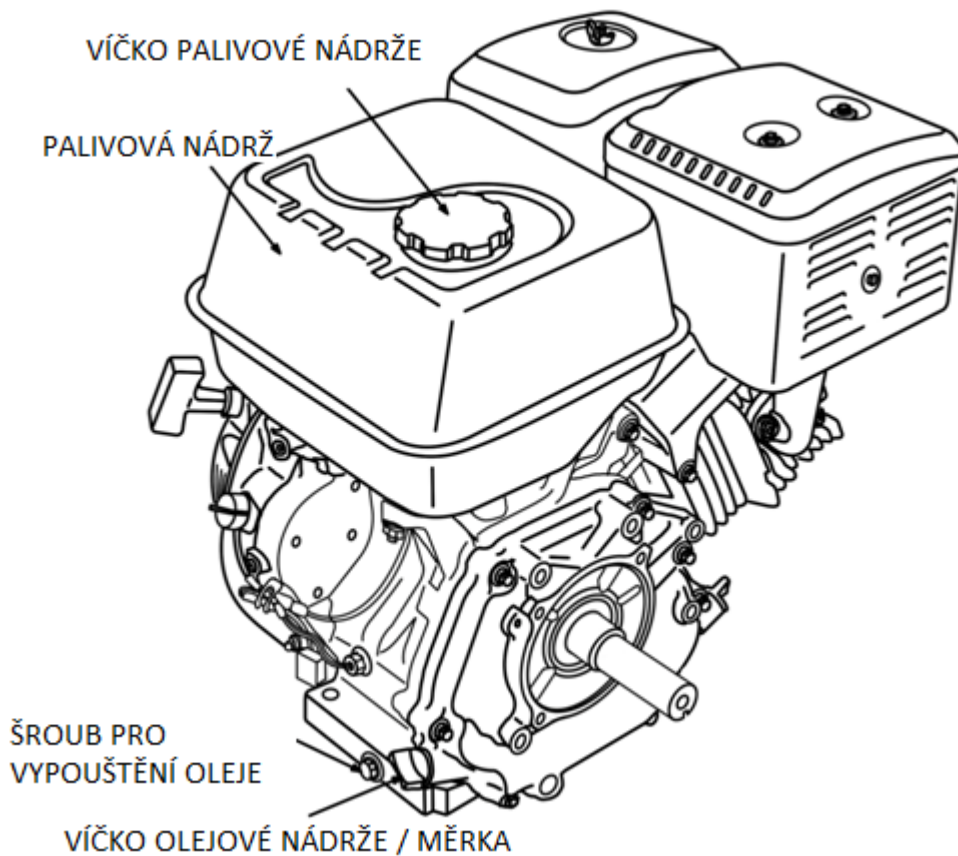

VAROVÁNÍ: Stroj je dodáván z výrobního závodu bez motorového oleje, uživatel je povinen doplnit motorový olej před prvním použitím. Množství náplně motorového je

1) 0,6 l pro 5.5HP-7HP,

nebo

2) 1,1 L pro 8HP-13HP.

5.2 KONTROLA HLADINY OLEJE

Zkontrolujte hladinu motorového se zastaveným motorem ve vodorovné poloze.

1. Sejměte víčko palivové nádrže / měrku a otřete ji.

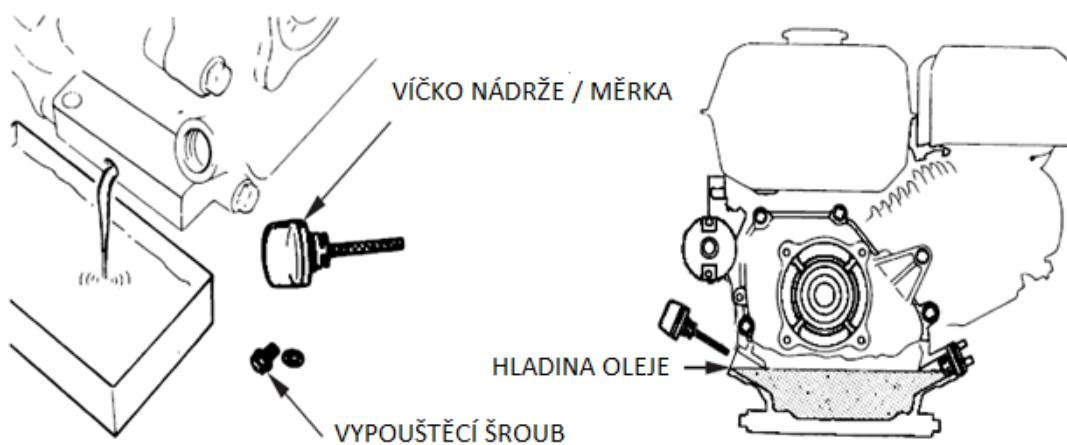

2. Vložte a vyjměte měрку oleje bez šroubování do plnicího hrdla. Zkontrolujte hladinu oleje uvedenou na měrci.
3. V případě, že je hladina oleje nízká, doplňte jej po okraj plnicího otvoru doporučeným olejem.



Hladina oleje nesmí nikdy překročit značku "FULL". To má za následek přehřátí motoru. Pokud hladina oleje překročí značku "FULL", olej se musí vypustit, aby bylo dosaženo jeho správné hladiny. Vždy zkontrolujte hladinu oleje před použitím. Při kontrole musí sněhová fréza stát na rovném povrchu.

4. Pevně zašroubujte víčko palivové nádrže / měрку.

POZNÁMKA

Používání motoru s nízkou hladinou oleje může způsobit jeho poškození.

Varovný systém nízké hladiny oleje (vztahující se na některé typy motorů) automaticky zastaví motor dříve, než hladina oleje klesne pod bezpečnou hranici. Nicméně aby se zabránilo nepříjemnostem z neočekávaného zastavení motoru, vždy zkontrolujte hladinu motorového oleje před uvedením do provozu.

5.3 VÝMĚNA MOTOROVÉHO OLEJE

Vypusťte použitý olej, když je ještě motor teplý. Teplý olej se vypouští rychle a kompletně.

1. Umístěte vhodnou nádobu pod motor pro zachycení použitého oleje a odšroubujte víčko nádrže a vypouštěcí šroub.
2. Nechte použitý olej zcela vypustit, a pak znovu nainstalujte vypouštěcí šroub a pevně jej utáhněte. Zlikvidujte použité motorové oleje, způsobem, který je v souladu s životním prostředím. Doporučujeme vám vzít použitý olej v uzavřené nádobě do místního zařízení pro recyklaci nebo autoservisu pro rekultivaci. Nevyhazujte jej do odpadu, nelijte jej na zem, nebo do kanalizace.
3. S motorem ve vodorovné poloze doplňte po vnější okraj plnicího otvoru doporučeným olejem.

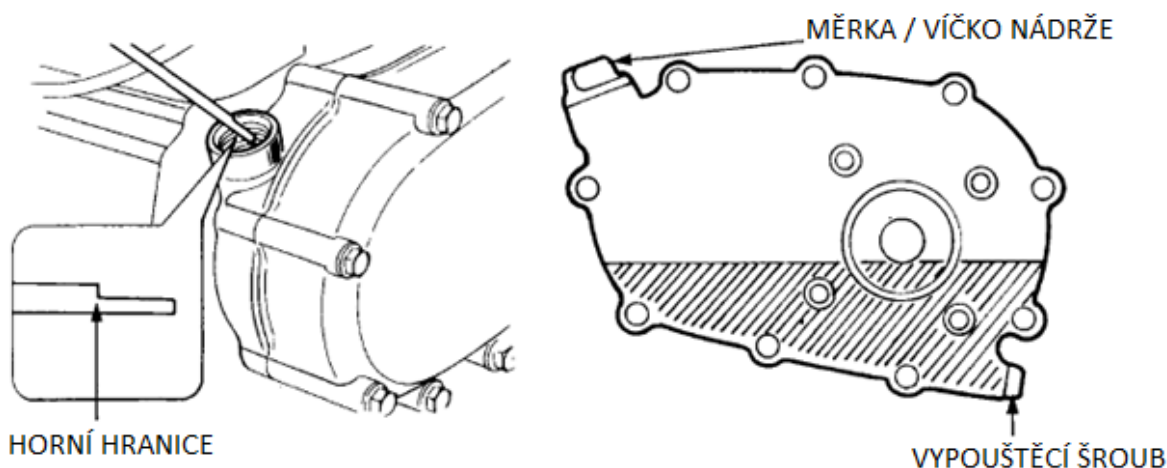

5.4 PEČLIVĚ ZAŠRUBUJTE VÍČKO NDRŽE / MĚRKU

DOPORUČENÍ MOTOROVÝCH OLEJŮ

Olej je hlavním faktorem, který ovlivňuje výkon a životnost. Použijte 4 taktní automobilové detergentní oleje.

SAE 5W-30 je doporučen pro všeobecné použití. Jiné viskozity uvedené v tabulce se mohou použít, pokud je

průměrná teplota v oblasti v doporučeném rozsahu.

Oleje viskozity SA a servisní klasifikace jsou na API štítku na nádobce s olejem. Doporučujeme používat oleje API SERVICE kategorie SE nebo SF.

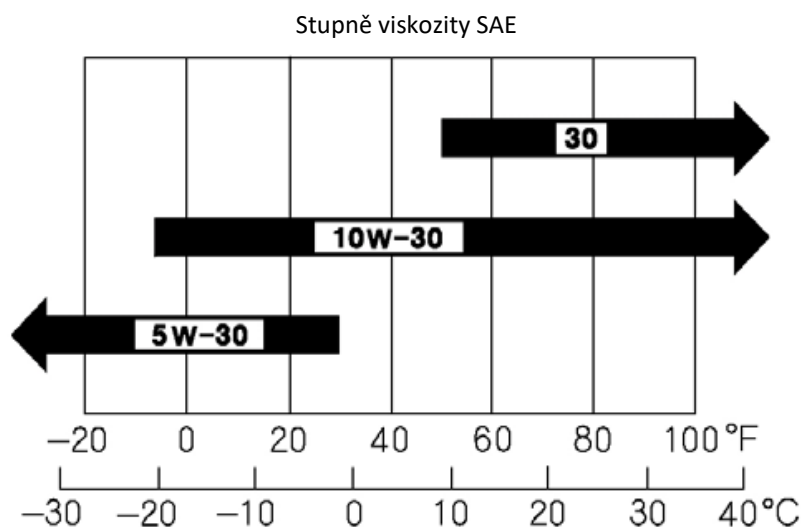

NAPLŇTE PALIVOVOU NÁDRŽ

UPOZORNĚNÍ! Mějte na paměti, že obyčejný bezolovnatý benzín podléhá zkáze, nekupujte více benzínu, než jaké může být použito do třiceti dnů.

Může být použit benzín šetrný k životnímu prostředí, tj. alkylátový benzín. Tento typ benzínu má složení, které je méně škodlivé pro lidi a přírodu.



Benzín je vysoce hořlavý. Vždy ukládejte palivo v nádobách, které jsou určeny speciálně pro tento účel.



Uchovávejte benzín na chladném a dobře větraném místě, ne v domě. Uchovávejte benzín mimo dosah dětí.



Palivo doplňujte výhradně venku a nikdy při této činnosti nekuřte. Doplňujte palivo před nastartováním motoru. Nikdy neodstraňujte víčko nádrže a nedoplňujte benzín, pokud je motor v chodu nebo je dosud horký.

Neplňte palivovou nádrž až po vrchol. Po naplnění zašroubujte víčko nádrže pevně a otřete rozlitý benzín.

MAXIMÁLNÍ HLADINA PALIVA

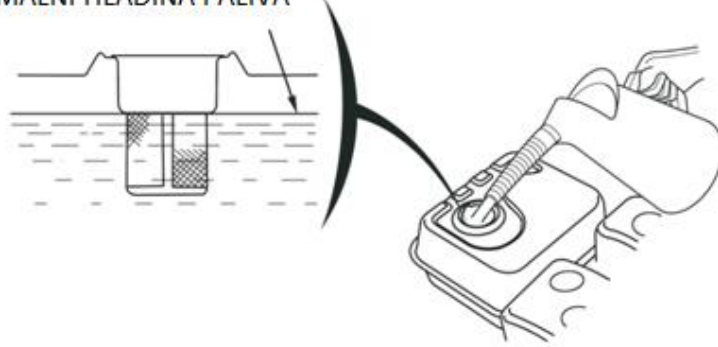

OKOLNÍ TEPLOTA

5.5 STARTOVÁNÍ MOTORU

1. Přesuňte páčku palivového ventilu do polohy ON.

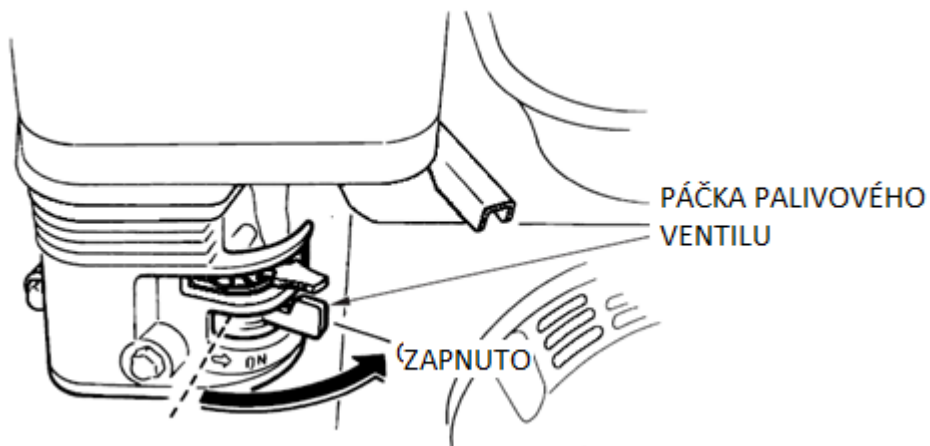

2. Pro spuštění studeného motoru posuňte páčku sytiče do polohy „zavřeno“ (CLOSE). Chcete-li znovu nastartovat zahřátý motor, nechte páčku sytiče v poloze „otevřeno“ (OPEN).

Některé aplikace motorů používají dálkově namontovaný sytič spíše než sytič vyobrazený zde.

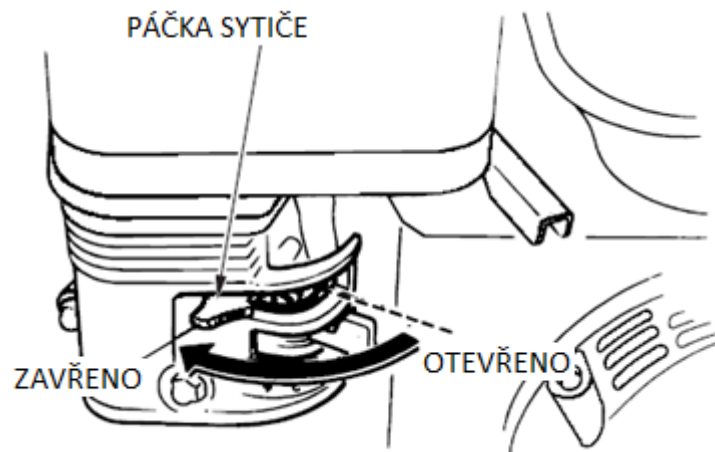

3. Posuňte páčku plynu od polohy „pomalu“ (SLOW), asi 1/3 cesty směrem k poloze „rychle“ (FAST).

Některé aplikace motorů používají dálkově namontovanou páčku plynu spíše než páčku plynu vyobrazenou zde.

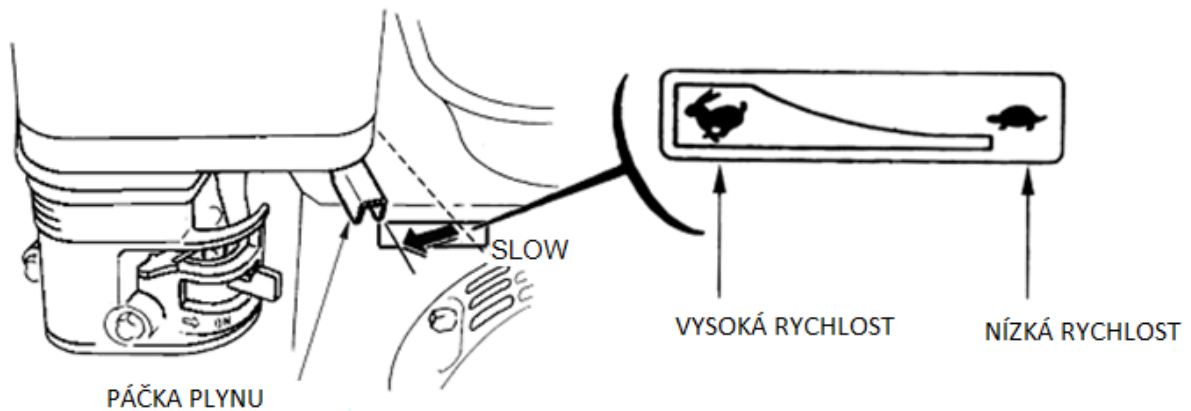

4. Dejte spínač motoru do polohy ON (zapnuto).

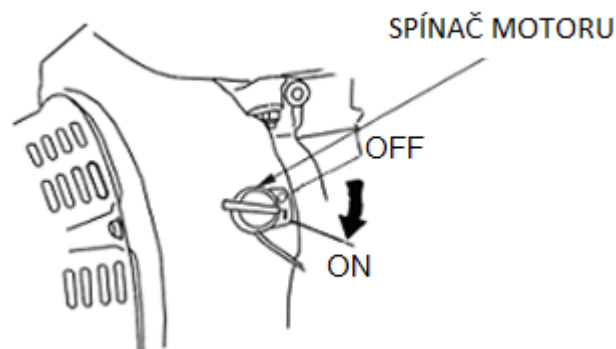

5. Startování

RUČNÍ TAHACÍ STARTÉR (všechny typy motorů):

Zatáhněte lehce za rukojeť startéru, dokud neucítíte odpor, pak zatáhněte rychle.

Vraťte jemně rukojeť startéru.

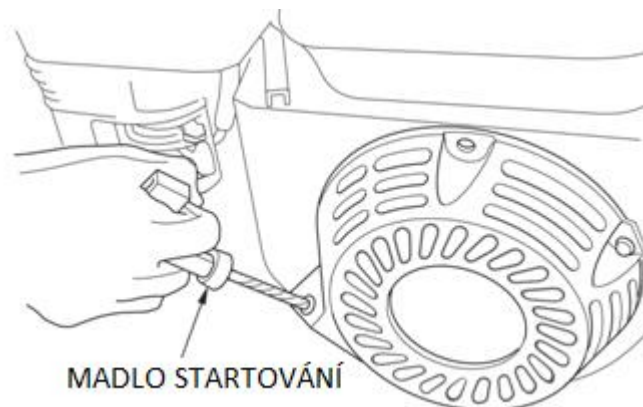

6. Pokud páčka sytiče byla přesunuta do polohy CLOSE (ZAVŘENO) pro nastartování motoru, postupně ji přesuňte do polohy OPEN (OTEVŘENO) až se motor zahřeje.

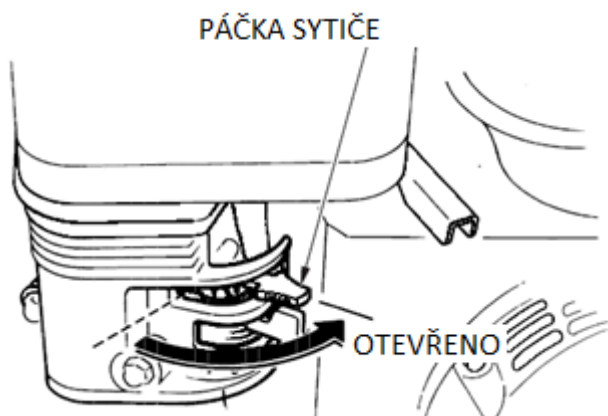

6.6 ZASTAVENÍ MOTORU

Chcete-li zastavit motor ve stavu nouze, stačí pouze dát spínač motoru do polohy OFF (vypnuto). Za normálních podmínek, použijte následující postup.

1. Posuňte páčku plynu do polohy POMALU (SLOW).
Některé aplikace motorů používají dálkově namontovanou páčku plynu spíše než páčku plynu vyobrazenou zde.

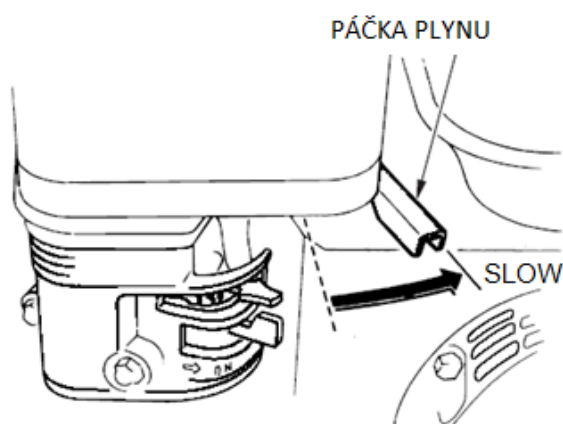

2. Otočte spínač motoru do polohy OFF (vypnuto).

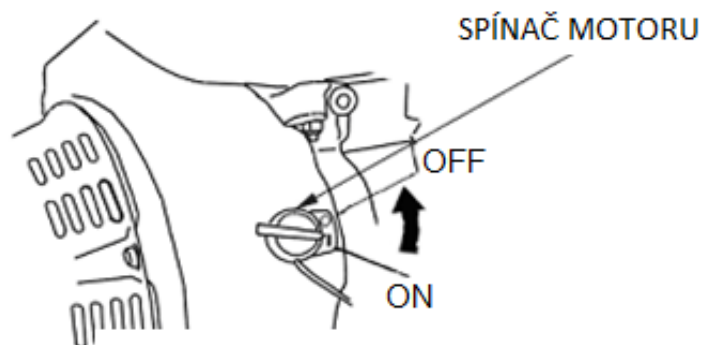

3. Otočte páčku palivového ventilu do polohy OFF (vypnuto).

PÁČKA
PALIVOVÉHO

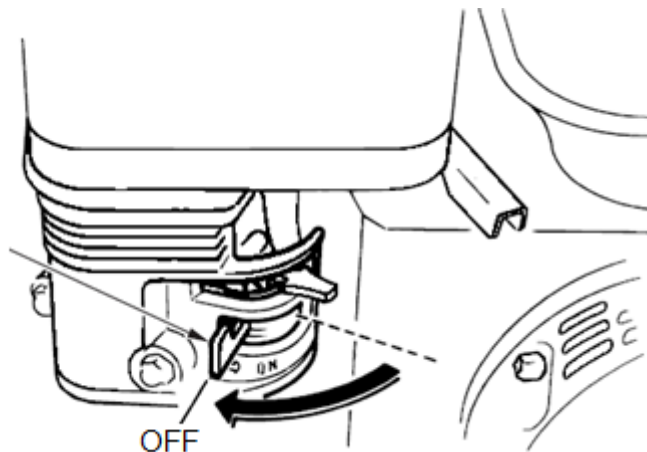

NASTAVENÍ OTÁČEK MOTORU

Umístěte páčku plynu na požadované otáčky motoru.

Některé aplikace motorů používají dálkově namontovanou páčku plynu spíše než páčku plynu vyobrazenou zde.

Pro doporučení ohledně otáček motoru, postupujte podle pokynů dodaných se zařízením poháněným tímto motorem.

6. Startování

RUČNÍ TAHACÍ STARTÉR (všechny typy motorů):

Zatáhněte lehce za rukojeť startéru, dokud neucítíte odpor, pak zatáhněte rychle.

Vraťte jemně rukojeť startéru.

ELEKTRICKÝ STARTÉR (model 651Se)

Zapojte pečlivě krytku kabelu zdroje elektřiny a stiskněte tlačítko startéru.

Když je motor v chodu, vytáhněte krytku svíčky ze zdroje elektřiny.

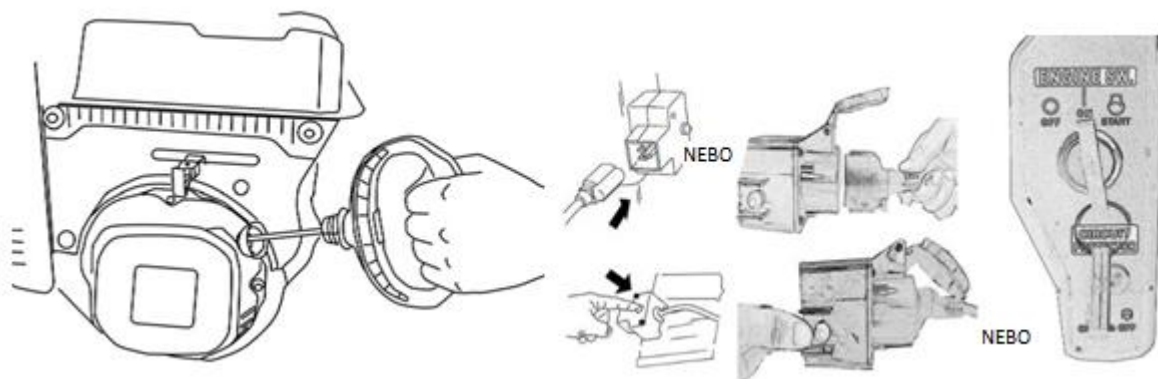

Startování pomocí baterie (motor LONCIN 196 ccm model 651e)

Pozor:

Ekologické riziko způsobené bateriemi. Staré baterie by neměly být likvidovány s běžným komunálním odpadem. Použité baterie vraťte obchodníkovi, nebo je předejte firmě specializované na zneškodňování nebezpečného odpadu.

Příprava baterie k použití:

NEBEZPEČÍ:

Nebezpečí otravy nebo zranění kyselinou použitou v baterii.

Používejte bezpečnostní rukavice a ochranné brýle. Zabraňte kontaktu kůže s elektrolytem. Pokud vám elektrolyt náhodně zasáhne tvář nebo oči, umyjte jej větším množstvím studené vody a ihned zavolejte lékaře. Baterii uskladňujte mimo dosah dětí. Nepokládejte baterii šikmo, jinak by mohlo dojít k úniku elektrolytu. Použité baterie vraťte obchodníkovi, nebo je předejte firmě specializované na zneškodňování nebezpečného odpadu.

Výstraha:

Nebezpečí ohně, riziko exploze či koroze způsobené kyselinou z baterie a jejími výpary.

Pokud elektrolyt znečistil stroj, ihned očistěte všechny zasažené díly. Elektrolyt je vysoce korozivní. Nekuřte a nepřibližujte hořící či horké předměty. Místnost, ve které jsou baterie dobíjeny, musí být náležitě odvětrána.

Nebezpečí zkratu při práci s baterií.

Na horní stranu baterie neumísťujte žádné nářadí ani kovové přerýty. Dodržujte přesně postup při odpojování a zapojování baterie.

- nejprve odpojte černý kabel (-) a pak červený kabel(+)
- baterii vyjměte ze stroje
- vyjměte zátky z článků baterie (neplatí u bezúdržbové bater)
- pomalu doplňte každým do výše 1 cm pod plnicí otvor
- baterii nechte v klidu 30 min, aby mohly olověné desky absorbovat elektrolyt
- zkontrolujte hladinu elektrolytu, v případě potřeby doplňte
- před prvním použitím baterie ji 2-6 hodin nabíjejte standardní pobjíječkou(max.dobíjecí proud (6A,12V)

Po dobití nejprve odpojte pobjíječku ze zdroje a poté od baterie (viz. Těž provozní pokyny k dobíječce)

-zašroubujte zátky článků baterie

-umístěte baterii do stroje

-nejprve připojte červený kabe I(+) a poté černý (-)

-pro následné doplňování baterie používejte pouze destilovanou vodu.

Startování pomocí ručního tahacího startéru: model VeGA 651ST - 651e

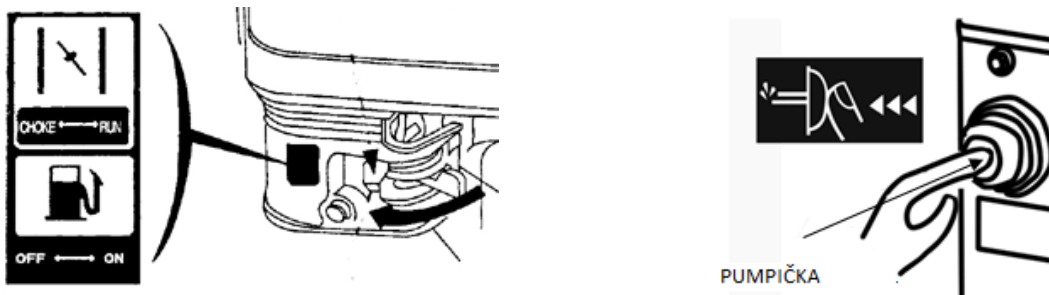

Pumpička dodává více paliva s olejem do karburátoru při startování motoru v nízkých teplotách. Když používáte pumpičku, neměli byste ji stisknout více než třikrát.

- Uzavírací páku benzínu nastavte na pozici ON.
- Na zapalovací svíčku nastrčte koncovku zapalovacího kabelu.
- Páčku akcelerace nastavte na obrázek „zajíc“
- Při startování za studena nastavte sytič na CHOKE.
- Vypínač otočte do polohy ON.
- Táhněte pomalu za ruční tahací startér až je citelný jeho odpor, potom rychle a silně zatáhněte. Ruční tahací startér nechte rychle vrátit zpátky, nýbrž jej vedte pomalu nazpět.
- Po naskočení motoru počkejte 5-10 vteřin dle teploty a poté sytič nastavte postupně do polohy RUN.
- **Startování pomocí elektrického bateriového startéru: model VeGA 651e**



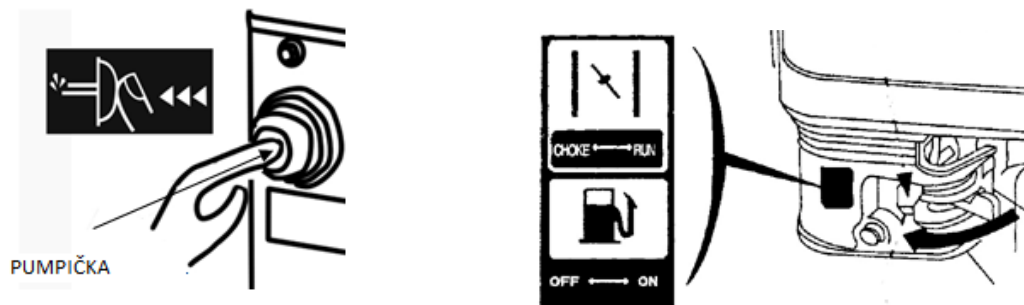

- Uzavírací páku benzínu nastavte na pozici ON.
- Na zapalovací svíčku nastrčte koncovku zapalovacího kabelu.
- Páčku akcelerace nastavte na obrázek „zajíc“
- Při startování za studena nastavte sytič na CHOKE.
- Klíč zapalování pozice OFF vypnuto pozice ON v pohotovostním režimu
- Startování: otočte klíčkem doprava pozice START dokud se motor nerozeběhne, poté klíč pusťte.
- Abyste prodloužili životnost startéru, používejte krátké startovací cykly(max.5 sekund) a mezi jednotlivými cykly nechejte 1. min pauzu.
- Zastavení: Klíč otočte do polohy OFF.

5. PRÁCE SE SNĚHOVOU FRÉZOU

5.1 OVLÁDÁNÍ ŠNEKU

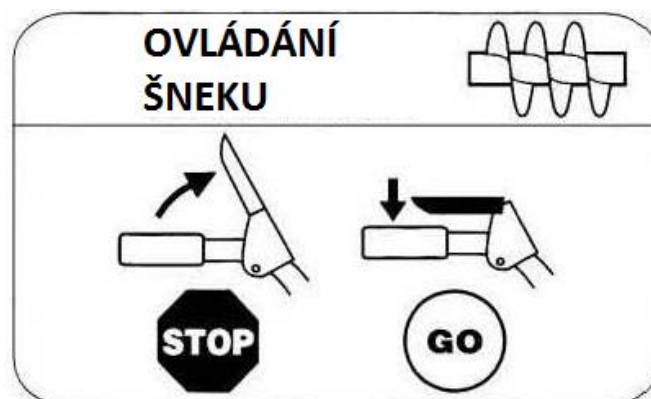

Ovládání šneku se nachází na levé rukojeti. Stiskněte ovládací páčku proti rukojeti, aby se šnek uvedl do chodu a začal se odhazovat sníh. Uvolněte páčku pro zastavení.

5.2 OVLÁDÁNÍ POJEZDU



Ovládání pojezdu je umístěno na pravé rukojeti. Stiskněte ovládací madlo proti rukojeti, aby se zapojil pohon kol. Uvolněte madlo pro zastavení.

Průběh obsluhy:

- Seřídte odhazovací koncovku (viz. Seřízení směru a vzdálenosti odhazování).
- Nastartujte motor (viz. Nastartování motoru).
- Při uvolněných pákách spojek navolte pomocí řadící páky rychlost vpřed.
- Stiskněte a držte páku spojky pro pohon šneku, šnek a metací turbína se rozběhnou.
- Stiskněte a držte páku spojky pojezdového pohonu, stroj se rozjede a odklízí sněh.
- **Ke změně rychlostního stupně používejte pojezdovou páku**
- **F-vpřed 6 N-neutrál R- vzad 2**
- **Pozor!! Stroj je potřeba vždy zastavit a uvolnit spínací páku**



Při nedodržení tohoto postupu hrozí prasknutí variátorové gumy, která převádí pojezdový pohyb stroje

5.3 OVLÁDÁNÍ SMĚRU VÝHOZU SNĚHU

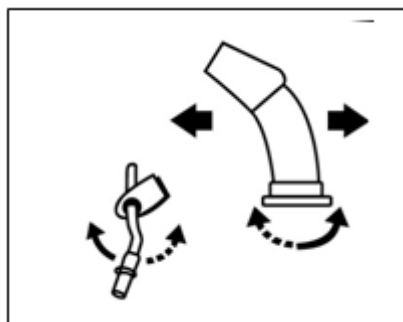

Ovládání směru výhozu sněhu se nachází na panelu frézy.

Chcete-li změnit směr, kterým je sníh odhazován, otočte ovládáním směru výhozu takto:

Otáčejte klíčkou ve směru hodinových ručiček pro odhoz na pravou stranu.

Otáčejte klíčkou proti směru hodinových ručiček pro odhoz na levou stranu.

5.4 SPUŠTĚNÍ

1. Nastartujte motor podle instrukcí uvedených výše. Nechte jej běžet několik minut, aby před použitím zahřál.
2. Nastavte výhozový komínek.
3. Otočte páku a nastavte výhozový komínek ve směru větru.



Řadicí páky se nesmí pohybovat, pokud páčka spojky řízení je stisknutá.

4. Nastavte řadicí páku do vhodné polohy.
5. Zatlačte na páčku spojky šneku, aby se aktivovat šnek a výhozový ventilátor.



Dejte si pozor na rotující šnek. Udržujte ruce, nohy, vlasy a volné oblečení v dostatečné vzdálenosti od pohyblivých částí stroje.

6. Zatlačte páčku spojky šneku. Sněhová fréza se pohybuje dopředu nebo dozadu v závislosti na převodovém stupni, který jste vybrali.

5.5 POKYNY K JÍZDĚ S FRÉZOU



Tlumič a okolní části mohou být velmi horké, když je motor v chodu. Nebezpečí popálení.

1. Vždy nechte motor běžet na plný plyn nebo další nejlepší nastavení.
2. Vždy přizpůsobit rychlost podmínkám sněhu. Regulovat rychlost řadicí pákou.
3. Sníh se odhazuje efektivněji ihned, jakmile napadne.
4. Vždy odhazujte sníh ve směru větru, pokud je to možné.
5. Nastavte kluzáky pomocí šroubů (1: H) tak, aby vyhovovaly podmínkám povrchu, po kterém se jezdí:
 - Na rovné ploše, např. asfalt, by měly být boty být asi 3 mm pod nabírací lištou.
 - Na nerovném podkladu, např. šterkových cest, by měly být kluzáky o 30 mm pod nabírací lištou.



Vždy nastavte kluzák tak, aby štěrk a kameny nebyly zachyceny do sněhové frézy. Je zde riziko poranění, pokud jsou kusy štěrku a kamení vyhozeny při vysoké rychlosti.

Ujistěte se, že kluzáky jsou na obou stranách nastaveny stejně.

5. Přizpůsobte rychlost tak, aby byl sníh odhazován rovnoměrně.



Pokud se sníh ucpe ve výhozovém komínku, nepokoušejte se jej odstranit před:

- Uvolněním obou páček spojky.
- Zastavením motoru.
- Odpojení kabelu od zapalovací svíčky.
- Nedávejte ruce do výhozového komínku nebo šneku. Použijte přiložený nástroj pro uvolnění komínku.

6. ÚDRŽBA

6.1 PLÁN ÚDRŽBY

Položka	Frekvence	Typ
Výměna motorového oleje	Po 2 hodinách a poté každých 20 hodin	SAE 5W30
Hnací řemeny – kontrola	Po 2 hodinách a poté každý rok	
Vazby - mazání	Jednou za rok	Olej 10W
Tlak v pneumatikách – kontrola	Každých 50 hodin	
Zapalovací svíčka – kontrola / výměna	Každých 100 hodin	Champ. N11YC, LD F7RTC

ZAPALOVACÍ SVÍČKA

Zkontrolujte zapalovací svíčku jednou za rok nebo každých sto hodin používání. Vyčistěte nebo vyměňte svíčku, jestliže jsou elektrody spáleny. Výrobce motoru doporučuje: LD F7RTC nebo ekvivalentní. Opravte mezeru mezi elektrodami: 0,7 až 0,8 mm.

KARBURÁTOR

Karburátor je nastaven z výroby. Je-li nutné jeho seřízení, kontaktujte autorizované servisní středisko.

7. SERVIS A OPRAVY



Žádný servis nesmí být provedena před tím, než:

- Motor se zastaví.
- Startovací kabel byl odpojen od zapalovací svíčky.

V případě, že instrukce říkají, že stroj má být v přední části zvednutý a má spočívat na krytu šneku, pak nádrž na benzin musí být prázdná.



Vyprázdněte palivovou nádrž venku, když je motor studený. U této činnosti nekuřte. Prázdné do nádoby určené pro benzin.

ŘEŠENÍ PROBLÉMŮ

Problém	Možná příčina	Řešení
Motor nespouští.	Přehlcený motor.	Opakované pokusy o spuštění s plným plynem a sytičem v poloze OFF.
	Voda v palivu nebo staré palivo.	Vypustěte palivovou nádrž a nalijte čerstvé palivo.
	Jiná příčina.	Pečlivě projděte startovací proces podle postupu v tomto návodu.
Motor startuje těžce nebo špatně běží.	Vadná zapalovací svíčka.	Vyměňte zapalovací svíčku.
	Ventilace v uzávěru palivové nádrže je blokována.	Vyčistěte ventilaci.
Šnek se neotáčí	Zablokovan cizím materiálem.	Vyčistěte.
	Pojistný kolík je zlomený.	Vyměňte zlomený kolík.
	Řemen šneku sklouzává.	Nastavte řemen a lanko.
	Řemen šneku je poškozený.	Vyměňte řemen.
Šnek se nezastaví, když se páčka	Řemen šneku je nesprávně	Nastavte řemen.

uvolní.	nastavení.	
	Nastavení pohonu šneku je nesprávné.	Upravte nastavení.
Fréza se stáčí k jedné straně.	Tlak v pneumatikách není stejný.	Upravte tlak v pneumatikách.
	Jede pouze jedno kolo.	Zkontrolujte matice kol.
	Kluzák je nerovnoměrně nastaven.	Nastavte kluzák a sběrací lištu.
	Sběrací lišta je nerovnoměrně nastavená.	Nastavte kluzák a sběrací lištu.

1. NASTAVENÍ KLUZÁKU A SBĚRACÍ LIŠTY

Sběrací lišta (1: V) a kluzák (1: H) se po dlouhém používání opotřebí. Nastavte lištu (vždy společně s kluzáky) do požadované vzdálenosti od země. Sběrací lišta a kluzáky jsou reverzibilní a mohou být použity na obou stranách.

2. NASTAVENÍ OVLÁDACÍCH LANEK



Pokud potřebujete vyměnit řemeny, kontaktujte, prosím, distributora nebo místního zástupce. Neměňte je sami.

1. Odstraňte ochranu zapalovací svíčky.
2. Zatlačte páčku (1: O nebo 1: N). Páčka by měla poskytnout nějaký odpor při stisku a vrátí se zpět na místo, když ji pustíte.
3. Nastavte, jak je popsáno níže: Odšroubujte pojistnou matici, přišroubujte seřizovací tyč do požadované polohy pomocí vašich prstů. Zajistěte nastavovací tyč utažením pojistné matice.
4. Překontrolujte nastavení podle bodu 2 popsaného výše, a pokud je to nutné, proveďte nové nastavení.

8. SKLADOVÁNÍ



Nikdy neskladujte sněhovou frézu s benzínem v nádrži v uzavřeném prostoru se špatnou ventilací. Benzinové výpary by mohly dosáhnout otevřeného ohně, jisker, cigaret atd.

Má-li být sněhová fréza uskladněna po dobu delší než 30 dní, je doporučeno následující opatření:

1. Vyprázdněte palivovou nádrž.
2. Nastartujte motor a nechte ho běžet, dokud se nezastaví kvůli nedostatku paliva.
3. Vyměňte motorový olej, pokud nebyla provedena jeho výměna po dobu 3 měsíců.
4. Vyměňte zapalovací svíčku a nalijte trochu motorového oleje (asi 30 ml) do otvoru. Několikrát nastartujte motor. Našroubujte zpět zapalovací svíčku.
5. Celou frézu důkladně vyčistěte.
6. Namažte všechny díly.
7. Zkontrolujte, zda na sněhové fréze není nějaké poškození. Pokud je to třeba, opravte jej.
8. Opravte veškerá poškození nátěru.
9. Ochraňte kovové povrchy proti korozi.
10. Pokud je to možné, sněhovou frézu skladujte v interiéru.

9. POKUD SE NĚCO ROZBIJE

Autorizované servisní střediska provádějí opravu a záruční servis. Vždy používejte originální náhradní díly.

Provádíte jednoduché opravy sami? Vždy používejte originální náhradní díly. Jsou vždy odpovídající a dělají práci mnohem jednodušší. Náhradní díly jsou k dispozici u vašeho prodejce a servisu. Při objednávání náhradních dílů: Uveďte model, rok nákupu, model motoru a číslo typu.

10. TECHNICKÉ PARAMETRY

model	Váha/ Kg	pracovní záběr/mm	Obsah motoru	výkon HP/KW	Vibrace m/s²	LwA Garantovaná hlučnost	LpA Měřená hlučnost
VeGA 651ST	75	560	196ccm	6,5/4,8	5,8	102 dB	97,67 dB
VeGA 651e bateriové startování + světlo	75	560	196ccm	6,5/4,8	5,8	102 dB	97,67 dB

ES PROHLÁŠENÍ O SHODĚ STROJNÍHO ZAŘÍZENÍ

Výrobce:

- obchodní název **WUYI ZHOUYI MECHANICAL AND ELECTRICAL CO.,LTD.**
- úplná adresa **JINYANSHAN INDUSTRY AREA WUYI ZHEJIANG CHINA**

Zplnomocněný zástupce:

- obchodní název **V-GARDEN s.r.o.**
- úplná adresa **Palackého 127, Smiřice 503 03**

Strojní zařízení:

- název **Sněhová fréza**
- typ **DIY-ZLST651Q, DIY-ZLST651QE**
- model **VeGA 651ST VeGA 651e**
- výrobní číslo

Popis strojního zařízení: Sněhová fréza k úklidu a házení sněhu ze zpevněných ploch

Strojní zařízení splňuje veškerá příslušná ustanovení níže uvedených směrnic dle níže uvedených norem

1. 2006/42/EC Machinery Directive (MD)
2. 2004/108/EC Electromagnetic Compatibility Directive (EMC)
3. 2006/95/EC Low Voltage Directive (LVA)
4. 2000/14/EC Outdoor Noise Directive
 $L_{WA(p)} = 97,67 \text{ dB(A)}$ - měřená hladina akustického výkonu
 $L_{WA} = 102 \text{ dB(A)}$ - garantovaná hladina akustického výkonu

- EN60034-1 EN 60335-1
- EN 60335-1:2002+A11+A1+A12+Corr.+A2:2006
- EN 60335-1/A13 (VDE0700-1/A13):2009-05
- EN 60335-1/A13:2008
- EN 55014-1

ve Smiřicích dne 1.7.2014

Jméno a funkce osoby zmocněné k podpisu: Josef Matouš jednatel společnosti

Podpis

 **v-garden**®
Palackého 127, 503 03 SMIŘICE
tel.: 494 940 090, fax: 494 940 091
IČ: 274 61 776, DIČ: CZ27461776