

NÁVOD K POUŽITÍ MOTOR

LONCIN G160F

PŘEKLAD ORIGINÁLNÍHO NÁVODU 2015

Bezpečnostní opatření:

- V průběhu činnosti sněžové frézy motor vypouští výfukové plyny obsahující sloučeniny CO a CH. Aby se předešlo nehodě, stroj nesmí být používán v místnosti, jestliže musí být použit v místnosti tak výfukové plyny musí být vypouštěny mimo místnost za s pomocí hadice, která musí být nejméně 1 metr od dveří nebo okna. Vzduch v místnosti musí být čistý.
- Hořlavé, výbušné nebo jakékoli jiné nebezpečné látky musí být uloženy v dostatečné vzdálenosti od motoru, vzduch na pracovišti musí být čistý. Zdroje ohně musí být nejméně 10m od motoru a motor musí být položen ve směru větru od zdroje ohně.
- Při čerpání pohonných hmot a oleje musí být motor vypnutý, není povoleno kouřit.
- Nikdy nečerpejte úplně plnou nádrž. Jestliže palivo nebo olej přeteče, důkladně místo očistěte než motor nastartujete.
- Operátor musí být speciálně vyškolen. Osobě, která není vyškolená k manipulaci s motorem, je jakékoliv provádění oprav motoru přísně zakázáno.

5. JAK POUŽÍVAT MOTOR

5.1 UMÍSTĚNÍ DÍLŮ A OVLÁDACÍCH PRVKŮ

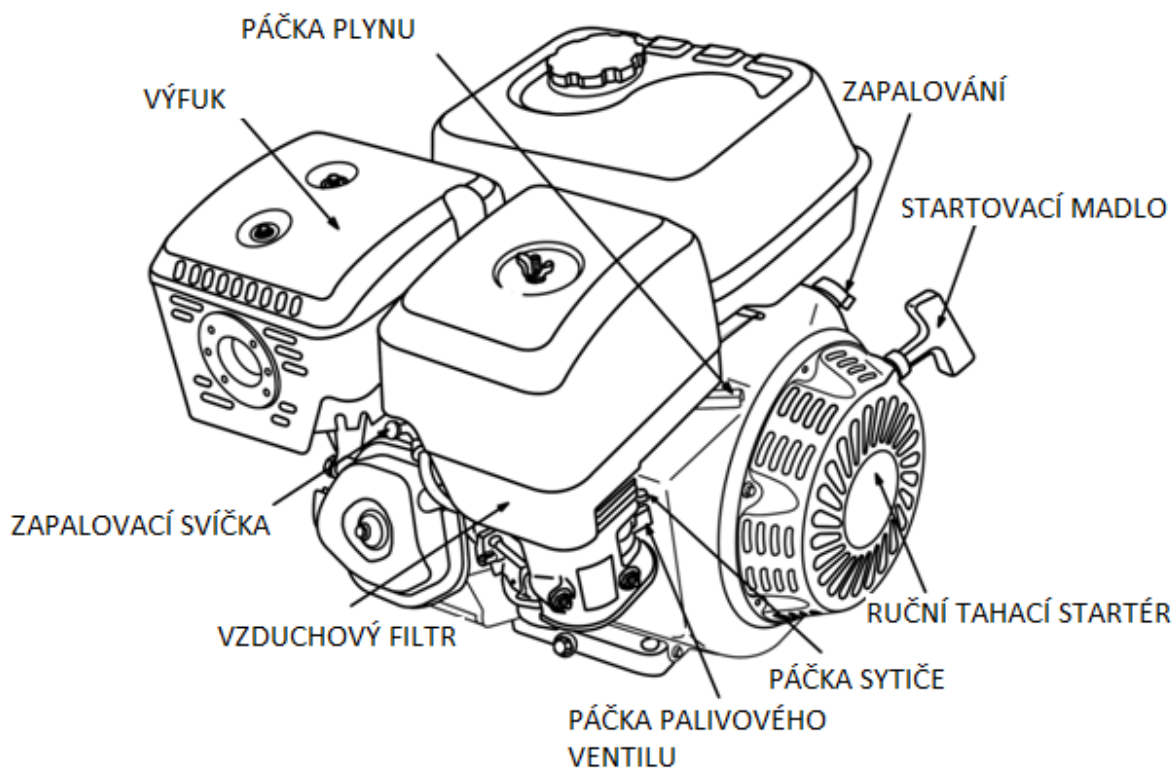

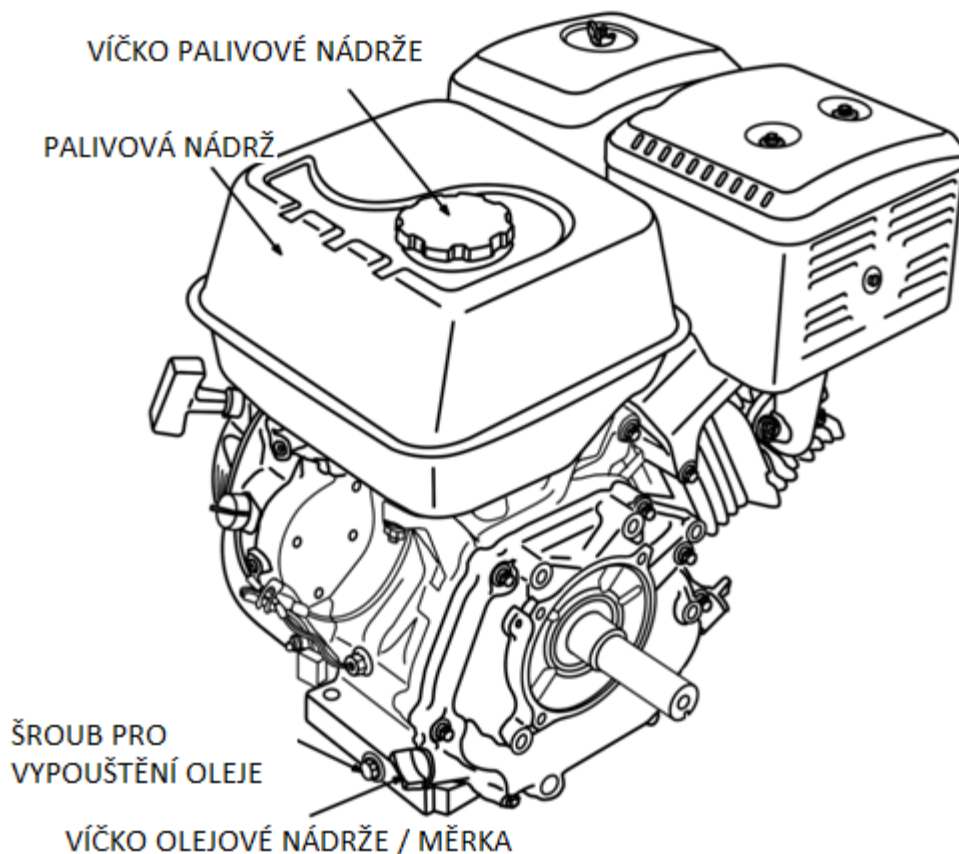

VAROVÁNÍ: Stroj je dodáván z výrobního závodu bez motorového oleje, uživatel je povinen doplnit motorový olej před prvním použitím. Množství náplně motorového je

1) 0,6 l pro 5.5HP-7HP,

nebo

2) 1,1 L pro 8HP-13HP.

5.2 KONTROLA HLADINY OLEJE

Zkontrolujte hladinu motorového se zastaveným motorem ve vodorovné poloze.

1. Sejměte víčko palivové nádrže / měrku a otřete ji.

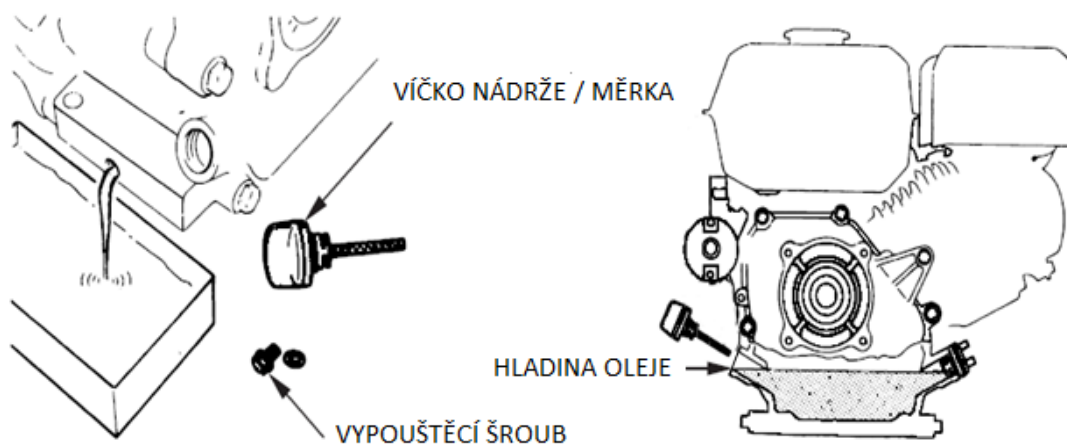

2. Vložte a vyjměte měрку oleje bez šroubování do plnicího hrdla. Zkontrolujte hladinu oleje uvedenou na měrci.
3. V případě, že je hladina oleje nízká, doplňte jej po okraj plnicího otvoru doporučeným olejem.



Hladina oleje nesmí nikdy překročit značku "FULL". To má za následek přehřátí motoru. Pokud hladina oleje překročí značku "FULL", olej se musí vypustit, aby bylo dosaženo jeho správné hladiny. Vždy zkontrolujte hladinu oleje před použitím. Při kontrole musí sněhová fréza stát na rovném povrchu.

4. Pevně zašroubujte víčko palivové nádrže / měрку.

POZNÁMKA

Používání motoru s nízkou hladinou oleje může způsobit jeho poškození.

Varovný systém nízké hladiny oleje (vztahující se na některé typy motorů) automaticky zastaví motor dříve, než hladina oleje klesne pod bezpečnou hranici. Nicméně aby se zabránilo nepříjemnostem z neočekávaného zastavení motoru, vždy zkontrolujte hladinu motorového oleje před uvedením do provozu.

5.3 VÝMĚNA MOTOROVÉHO OLEJE

Vypusťte použitý olej, když je ještě motor teplý. Teplý olej se vypouští rychle a kompletně.

1. Umístěte vhodnou nádobu pod motor pro zachycení použitého oleje a odšroubujte víčko nádrže a vypouštěcí šroub.
2. Nechte použitý olej zcela vypustit, a pak znovu nainstalujte vypouštěcí šroub a pevně jej utáhněte. Zlikvidujte použité motorové oleje, způsobem, který je v souladu s životním prostředím. Doporučujeme vám výt použitý olej v uzavřené nádobě do místního zařízení pro recyklaci nebo autoservisu pro rekultivaci. Nevyhazujte jej do odpadu, nelijte jej na zem, nebo do kanalizace.
3. S motorem ve vodorovné poloze doplňte po vnější okraj plnicího otvoru doporučeným olejem.

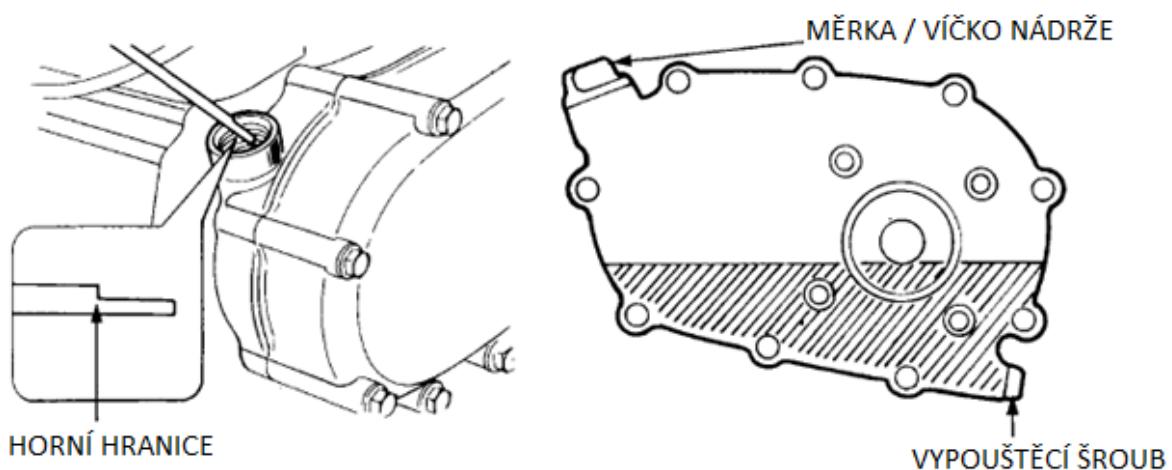

5.4 PEČLIVĚ ZAŠRUBUJTE VÍČKO NDRŽE / MĚRKU

DOPORUČENÍ MOTOROVÝCH OLEJŮ

Olej je hlavním faktorem, který ovlivňuje výkon a životnost. Použijte 4 taktní automobilové detergentní oleje.

SAE 5W-30 je doporučen pro všeobecné použití. Jiné viskozity uvedené v tabulce se mohou použít, pokud je

průměrná teplota v oblasti v doporučeném rozsahu.

Oleje viskozity SA a servisní klasifikace jsou na API štítku na nádobce s olejem. Doporučujeme používat oleje API SERVICE kategorie SE nebo SF.

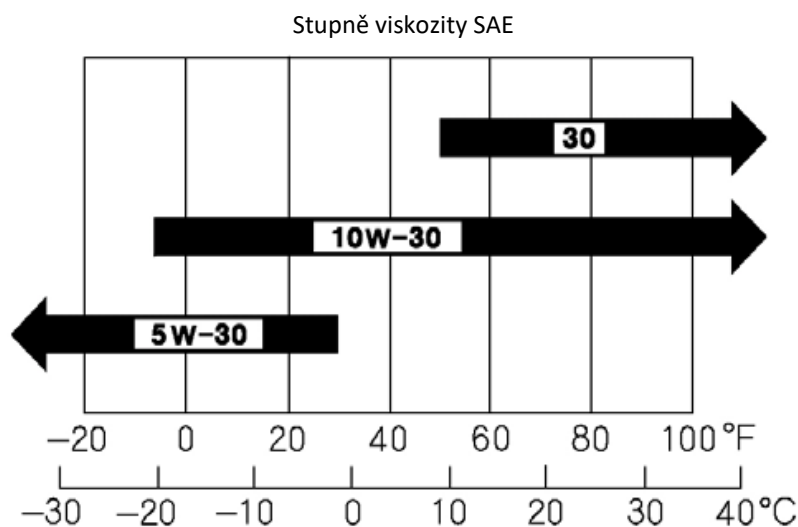

NAPLŇTE PALIVOVOU NÁDRŽ

UPOZORNĚNÍ! Mějte na paměti, že obyčejný bezolovnatý benzín podléhá zkáze, nekupujte více benzínu, než jaké může být použito do třiceti dnů.

Může být použit benzín šetrný k životnímu prostředí, tj. alkylátový benzín. Tento typ benzínu má složení, které je méně škodlivé pro lidi a přírodu.



Benzín je vysoce hořlavý. Vždy ukládejte palivo v nádobách, které jsou určeny speciálně pro tento účel.



Uchovávejte benzín na chladném a dobře větraném místě, ne v domě. Uchovávejte benzín mimo dosah dětí.



Palivo doplňujte výhradně venku a nikdy při této činnosti nekuřte. Doplňujte palivo před nastartováním motoru. Nikdy neodstraňujte víčko nádrže a nedoplňujte benzín, pokud je motor v chodu nebo je dosud horký.

Neplňte palivovou nádrž až po vrchol. Po naplnění zašroubujte víčko nádrže pevně a otřete rozlitý benzín.

MAXIMÁLNÍ HLADINA PALIVA

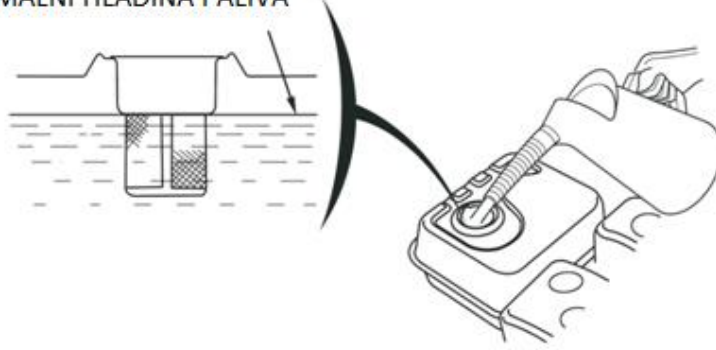

OKOLNÍ TEPLOTA

5.5 STARTOVÁNÍ MOTORU

1. Přesuňte páčku palivového ventilu do polohy ON.

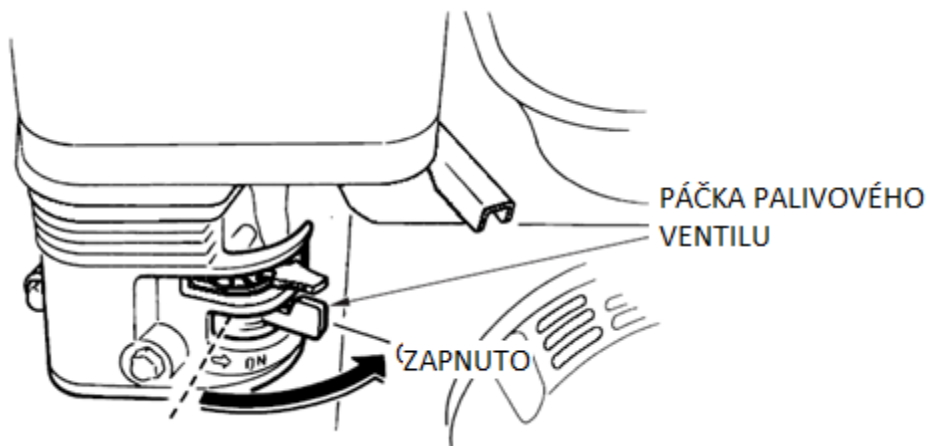

2. Pro spuštění studeného motoru posuňte páčku sytiče do polohy „zavřeno“ (CLOSE). Chcete-li znovu nastartovat zahřátý motor, nechte páčku sytiče v poloze „otevřeno“ (OPEN).

Některé aplikace motorů používají dálkově namontovaný sytič spíše než sytič vyobrazený zde.

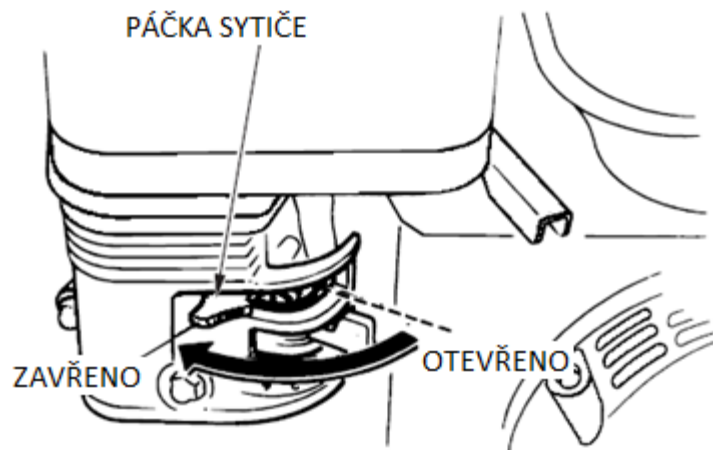

3. Posuňte páčku plynu od polohy „pomalu“ (SLOW), asi 1/3 cesty směrem k poloze „rychle“ (FAST).

Některé aplikace motorů používají dálkově namontovanou páčku plynu spíše než páčku plynu vyobrazenou zde.

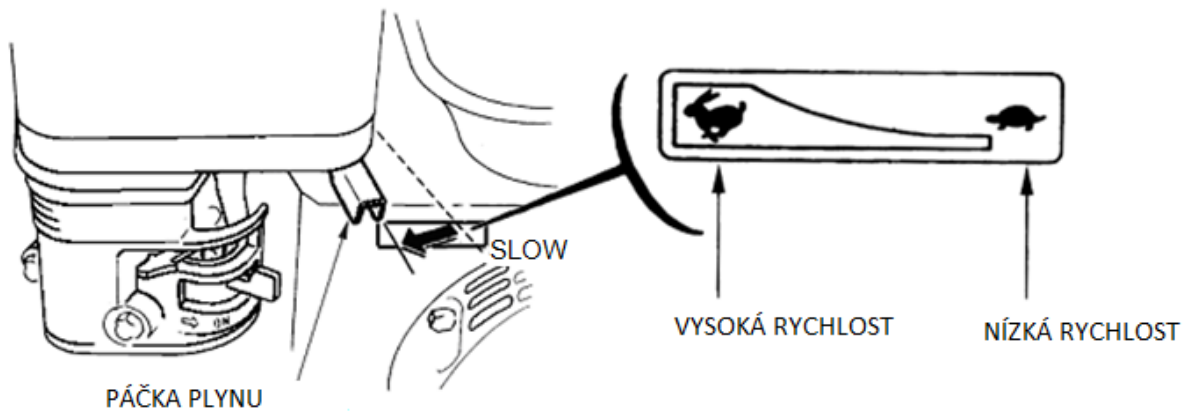

4. Dejte spínač motoru do polohy ON (zapnuto).

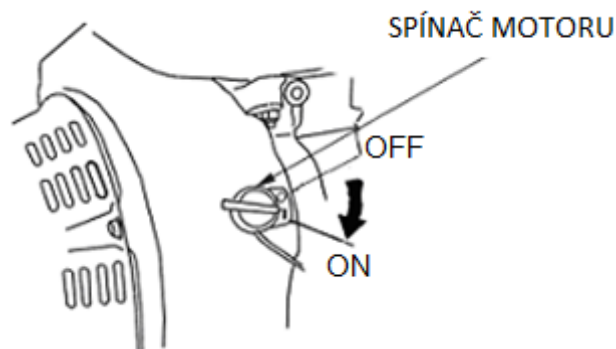

5. Startování

RUČNÍ TAHACÍ STARTÉR (všechny typy motorů):

Zatáhněte lehce za rukojeť startéru, dokud neucítíte odpor, pak zatáhněte rychle.

Vraťte jemně rukojeť startéru.

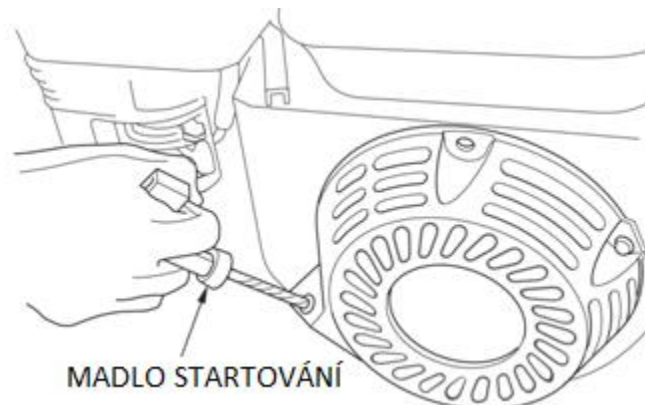

6. Pokud páčka sytiče byla přesunuta do polohy CLOSE (ZAVŘENO) pro nastartování motoru, postupně ji přesuňte do polohy OPEN (OTEVŘENO) až se motor zahřeje.

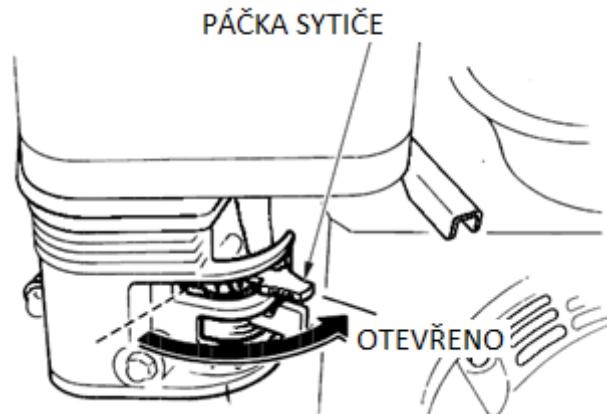

6.6 ZASTAVENÍ MOTORU

Chcete-li zastavit motor ve stavu nouze, stačí pouze dát spínač motoru do polohy OFF (vypnuto). Za normálních podmínek, použijte následující postup.

1. Posuňte páčku plynu do polohy POMALU (SLOW).
Některé aplikace motorů používají dálkově namontovanou páčku plynu spíše než páčku plynu vyobrazenou zde.

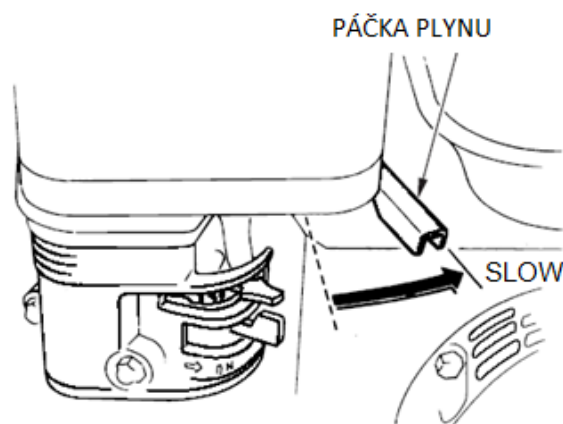

2. Otočte spínač motoru do polohy OFF (vypnuto).

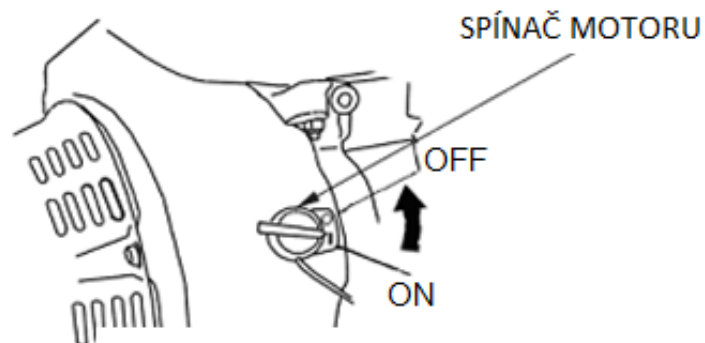

3. Otočte páčku palivového ventilu do polohy OFF (vypnuto).

PÁČKA
PALIVOVÉHO

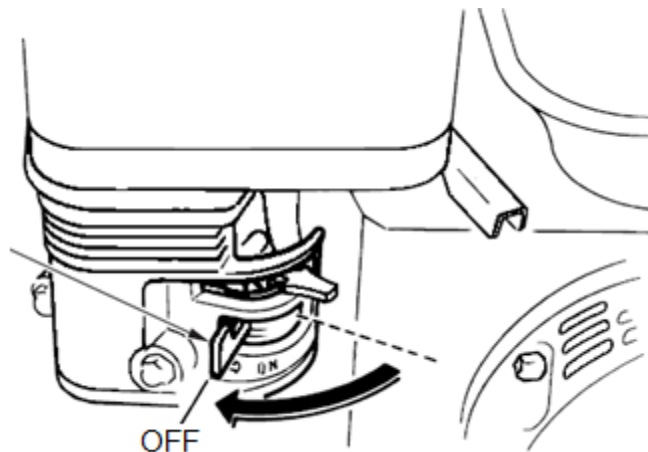

Kontrola vzduchového filtru:

Tento vzduchový filtr je chemický čistič a obsahuje 2 čisticí části, papírový filtr a pěnový filtr. Při kontrole vytáhněte vzduchový filtr a zkontrolujte, zda filtrační části jsou čisté. Nečistoty a cizí látky odstraňte a vysušte, opakujte tento proces několikrát, poté filtr znovu smontujte.

- (1) křídlová matka
- (2) kryt vzduchového filtru
- (3) křídlová matka
- (4) papírový filtr
- (5) pěnový filtr
- (6) těsnění
- (7) základová deska filtru

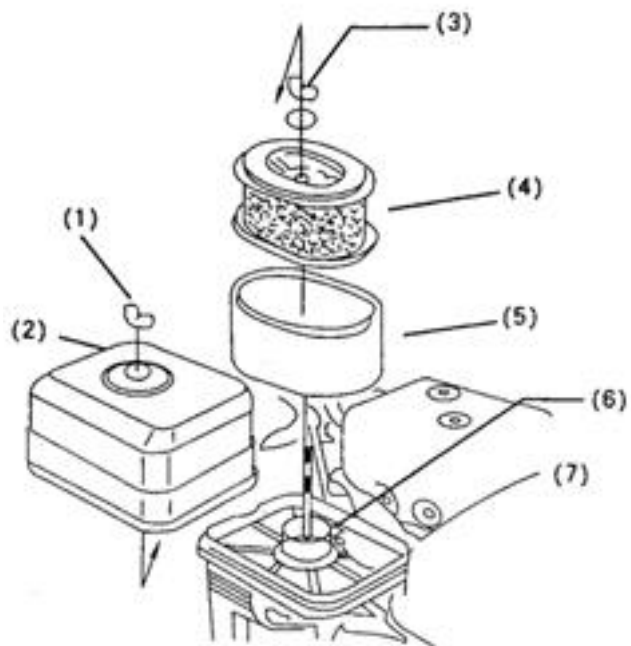

NASTAVENÍ OTÁČEK MOTORU

Umístěte páčku plynu na požadované otáčky motoru.

Některé aplikace motorů používají dálkově namontovanou páčku plynu spíše než páčku plynu vyobrazenou zde.

Pro doporučení ohledně otáček motoru, postupujte podle pokynů dodaných se zařízením poháněným tímto motorem.

Technické parametry motoru:

model	Váha/Kg	Kroutící moment	Obsah motoru	výkon HP/KW	LwA garantovaná hlučnost motoru
Loncin OHV G160F	18	10,3/2500 N.m/rpm	163ccm	3,6 kW/3600 rpm	70dB