



Návod na obsluhu a údržbu Motorový křovinořez Sharks SH 415 Obj. číslo SHK364



Výrobce a dovozce: Steen QOS, s.r.o., Bor 3, Karlovy Vary
Distributor do SR: SHARKS SLOVAKIA, s.r.o., Športová 198/61, Hozelec

**PLASTOVÝ/KARTONOVÝ OBAL ODSTRÁŇTE Z DOSAHU DĚTÍ, HROZÍ
NEBEZPEČÍ UDUŠENÍ!**

Upozornění:

Před užitím tohoto výrobku prostudujte tento návod a držte se všech bezpečnostních pravidel a provozních instrukcí.

Tento výrobek je určen pro hobby a kutilské používání, nejedná se o PROFÍ – řadu!

Návod je přeložen z originálu výrobce.

Vážený zákazníku,
děkujeme Vám, že jste si zakoupil motorový křovinořez Sharks, model SH 415. Váš nový křovinořez byl vyvinut a vyroben společností Steen QOS, s.r.o., tak, aby splňoval nároky na vysoký standard, provozní spolehlivost, snadnou obsluhu a bezpečnost uživatele.

Při správné péči Vám poskytne stabilní a spolehlivý výkon. Pokud jej budete používat správně a pouze k určenému účelu hobby využití, užijete si roky bezpečného provozu a spolehlivého servisu.



UPOZORNĚNÍ

Před použitím Vašeho nového výrobku SHARKS si pečlivě přečtěte tento Návod na obsluhu a údržbu. Věnujte zvláštní pozornost všem UPOZORNĚNÍM a VAROVÁNÍM.

Váš SHARKS produkt má mnoho vlastností, které Vaši práci ulehčí a zrychlí. Při vývoji tohoto náradí byla věnována velká pozornost bezpečnosti, provozu a spolehlivosti, s ohledem na jednoduchou údržbu a provoz.

BEZPEČNOST PŘEDEVŠÍM

Instrukce uvedené ve Varováních v tomto manuálu a označené tímto symbolem (viz. výše), popisují kritické body, které musí být brány v úvahu, abyste zabránili možnému vážnému poranění osob. Z tohoto důvodu jste požádáni o pečlivé přečtení všech těchto pokynů a jejich bezchybné dodržování.

Technická specifikace:

Typ motoru: 2-taktní jednoválec

Chlazení: vzduchem

Jmenovitý výkon: 1,25 kW

Otáčky: 7500/min

Objem: 43 cm³

Objem palivové nádrže: 850 ml

Hmotnost: 7 kg

Garantovaná hladina akustického výkonu LWa: 113 dB (A)

Hladina akustického tlaku LpA: 102 dB (A)

1. Obsah

1. Obsah	2
2. Umístění dílů	3
3. Varovné štítky na zařízení	4
4. Symboly na zařízení	4
5. Pro bezpečný provoz	5
6. Nastavení	10
7. Palivo	11
8. Provoz	12
9. Údržba	15
10. Návod k odstraňování závad	18

2. Umístění dílů

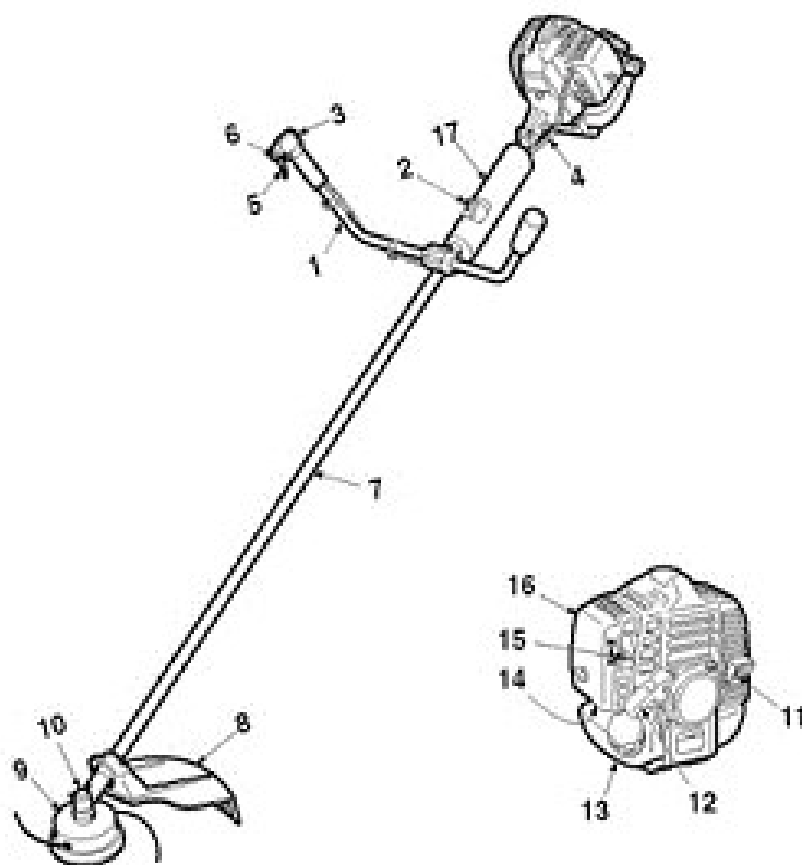

1. Madlo
2. Držák ramenního popruhu
3. Zapalovací svíčka
4. Kabel škrtecí klapky
5. Škrtecí klapka
6. Tlačítko nastavení škrtecí klapky
7. Kryt hnané hřídele
8. Kryt proti nečistotám
9. Řezná hlava – vedení
10. Skříň převodovky
11. Lapač jisker
12. Startovací tlačítko
13. Palivová nádrž
14. Páčka sytiče
15. Kryt vzduchového filtru
16. Kryt

3. Varovné štítky na zařízení

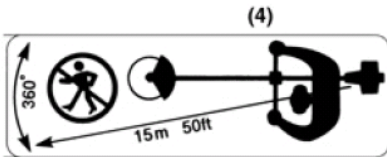
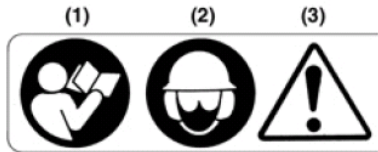

1. Před použitím zařízení si přečtěte Návod na obsluhu a údržbu zařízení.
2. Používejte přilbu, chrániče sluchu a ochranné brýle.
3. Varování/Pozor!
4. Držte vaše děti, kolemstojící osoby a pomocníky 15 metrů od křovinořezu dál.

DŮLEŽITÉ

Pokud se varovný štítek odloupne, je špinavý, nebo není možné jej přečíst, měli byste kontaktovat dealera, od kterého jste výrobek zakoupili, abyste mohli objednat nové štítky a umístit je na požadované místo.

VAROVÁNÍ

Nikdy křovinořez neupravujte.

Nemůžeme převzít za zařízení zodpovědnost, pokud používáte předělaný křovinořez nebo nedodržíte instrukce k používání uvedené v tomto návodu.

4. Symboly na zařízení

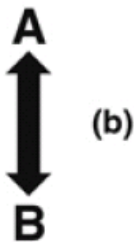

K zajištění bezpečného provozu a údržby zařízení jsou obrysy symbolů na zařízení vyryty. V souladu s těmito symboly buďte, prosím, opatrní, abyste neudělali chybu.

a) otvor k naplnění „PALIVOVÉ SMĚSI“

Poloha:

VÍČKO PALIVOVÉ NÁDRŽE

b) směr zavření škrticí klapky

Poloha:

KRYT VZDUCHOVÉHO FILTRU

c) směr otevření škrticí klapky

Poloha:

KRYT VZDUCHOVÉHO FILTRU

5. Pro bezpečný provoz



1. Pečlivě si manuál přečtete tak, abyste mu úplně porozuměli. Dodržujte všechny bezpečnostní a provozní instrukce.
2. Mějte manuál po ruce, abyste se na něj mohli obrátit, kdykoliv se vyskytnou nějaké otázky. Mějte také na paměti, že pokud máte nějaké dotazy, které nejsou v manuálu zodpovězeny, můžete se spojit se svým dodavatelem, od kterého jste výrobek zakoupili.
3. Vždy se ujistěte, že je tento manuál k dispozici (přiložen), při prodeji nebo zapůjčení, či při jiné změně vlastníka tohoto zařízení.
4. Nikdy nedovolte dětem nebo komukoliv, kdo není schopen plně porozumět nařízením uvedených v tomto manuálu, toto zařízení používat.

PROVOZNÍ PODMÍNKY

1. Při používání zařízení byste měli používat vhodný oděv a bezpečnostní ochranné prostředky.

- (1) **Přilbu.**
- (2) **Chrániče sluchu.**
- (3) **Ochranné brýle nebo obličejový štít.**
- (4) **Silné pracovní rukavice.**
- (5) **Pracovní obuv s protiskluzovou podrážkou.**

2. Také byste s sebou měli mít:
 - Montážní nářadí a pilník.
 - Dostatečné množství rezervního paliva
 - Náhradní břit nebo nylonovou šňůru.
 - Prostředky pro vyznačení vaší pracovní oblasti (lano, varovné návěští).
 - Píšťalku (pro spolupráci nebo nepředvídané události).
 - Sekeru nebo pilku (k odstranění překážek)
3. Nenoste uvolněný oděv, šperky, krátké kalhoty, sandále (nebo bosí), nebo cokoli, co by mohlo být zachyceno hybnými částmi jednotky. Zabezpečte své vlasy, pokud je máte dlouhé na ramena.

PROVOZNÍ SITUACE

1. Nikdy nespustíte motor uvnitř nebo v uzavřené místnosti či budově. Výfukové plyny obsahují nebezpečný kyslíčnický uhelnatý.
2. Nikdy nepoužívejte výrobek:
 - a) když je povrch kluzký nebo pokud nemůžete zaujmout pevný postoj.
 - b) v noci, v husté mlze, nebo kdykoliv může být vaše zorné pole limitováno a bylo by obtížné dosáhnout jasného přehledu o pracovním prostoru.
 - c) během deště, během bouřky, ve chvílích silného větru nebo při jiných povětrnostních podmínkách, které mohou být při používání zařízení nebezpečné.



PRACOVNÍ PLÁN

1. Nikdy byste neměli použít křovinořez, pokud jste pod vlivem alkoholu, unavení nebo nevyspalí, nachlazení. Pokud jste unavení z důvodu používání léků na nachlazení, či v situacích kdy existuje možnost, že by mohla být snížena vaše pozornost nebo byste nebyli schopni provozovat zařízení správně a bezpečně.
2. Při plánování vaší práce pamatujte na dostatečný čas na odpočinek. Časový limit, po který může být zařízení nepřetržitě používáno, se pohybuje kolem 30- 40 minut v kuse. Mezi pracovními intervaly dodržujte 10-20 minutové přestávky. Zkoušejte také dodržovat celkový interval prováděné práce v jednotlivém dni pod 2 hodinami nebo kratší



VAROVÁNÍ

1. Pokud nedodržíte doporučené pracovní intervaly nebo způsob práce (viz. POUŽITÍ VÝROBKU), může dojít k poranění vlivem Opakované zátěže (RSI). Pokud se cítíte nepohodlně, otékají nebo rudnou vám prsty, nebo jiné části vašeho těla, před tím, než se váš stav zhorší, navštivte lékaře.
2. Abyste se vyhnuli stížnostem na hluk obecně, provozujte zařízení mezi 8. a 17. hodinou v pracovní dny a o víkendu mezi 9. – 17. hodinou.

POZNÁMKA

Zkontrolujte a dodržujte místní předpisy vztahující se na hladinu hluku a dobu používání zařízení.

PŘED NASTARTOVÁNÍM MOTORU

1. Oblast v perimetru 50 stop (15 metrů) kolem osoby používající zařízení, by měla být považována za nebezpečnou, do které by neměl nikdo vstupovat. Pokud je to nutné, měly by být kolem perimetru této oblasti rozmístěny varovné symboly, např. žluté výstražné lano. Pokud je prováděna práce současně dvěma nebo více osobami, měla by být také bezpečnosti věnována neustálá pozornost (rozhlížením se kolem sebe), nebo jiným způsobem kontrolovat přítomnost a rozmístění jiných pracujících osob a tak, k zajištění bezpečnosti, udržovat dostatečně bezpečnou vzdálenost mezi jednotlivými osobami.
2. Zkontrolujte stav pracovní oblasti, abyste zabránili nehodě zasažením skryté překážky, jako jsou pařezy, kameny, plechovky nebo střepy.

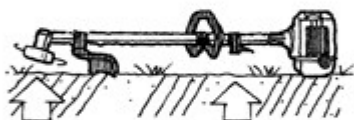

DŮLEŽITÉ: Před zahájením práce odstraňte všechny překážky!

3. Celou jednotku zkontrolujte. Zda nemá uvolněné spoje nebo nedochází k úniku paliva. Ujistěte se, že je připojení řezného elementu správně nainstalováno a bezpečně utaženo.
4. Ujistěte se, že je kryt proti úlomkům pevně připojen.
5. Pokud je řezná hlava kovová čepel, vyměňte kryt a madlo a připevňte ramenní popruh (viz. obr. 42). Před nastartováním motoru nastavte popruh do polohy tak, aby vaše levá ruka mohla pohodlně držet madlo přibližně ve výšce pasu.

STARTOVÁNÍ MOTORU

1. Udržujte kolem stojící osoby a zvířata nejméně 15 metrů od pracovního místa dál. Pokud k vám osoby přistoupí, okamžitě zastavte motor.
2. Zařízení je vybaveno mechanismem odstředivé spojky, takže se řezná hlava začne otáčet ihned, jakmile je motor nastartován. Při startování motoru položte zařízení na zem na rovnou čistou plochu a pevně je držte na místě tak, aby při startování nepřišla vůbec žádná řezná část ani škrťací klapka do kontaktu s jakoukoliv překážkou.



VAROVÁNÍ

Ujistěte se, že je škrťací klapka v klidové poloze. Při startování motoru nikdy nepřepínejte klapku do polohy vysoké rychlosti nebo do poloviční polohy (zablokovaná poloha klapky).

3. Po nastartování motoru zkontrolujte, zda řezné spojení (hlava) zastaví otáčení, když je škrťací klapka přepnuta úplně vzad do své původní polohy (klidová poloha škrťací klapky). Pokud pokračuje v otáčení, i když byla škrťací klapka přepnuta úplně vzad, vypněte motor a vezměte zařízení dealerovi k opravě.

POUŽÍVÁNÍ VÝROBKU

DŮLEŽITÉ

Sekejte pouze materiály stanovené výrobcem. Používejte pouze zatížení vysvětlená v tomto návodu.





1. Uchopte madlo pevně oběma rukama, použijte celé ruce. Dejte nohy od sebe (zaujměte rozkročený postoj nepatrně širší než je šířka ramen) tak, aby byla vaše váha rozložena rovnoměrně na obě nohy. Pokaždé se ujistěte, že při práci udržujete pevný vyrovnaný postoj.
2. Udržujte řeznou hlavu pod úroveň pasu.
3. Rychlost motoru udržujte na úrovni nezbytné pro provádění sekání. Nikdy nezvyšujte rychlost motoru nad nezbytně nutnou úroveň.
4. Pokud se zařízení začne klepat nebo vibrovat, vypněte motor a celé zařízení zkontrolujte. Zařízení nepoužívejte, dokud nebyl problém správně odstraněn.
5. Udržujte všechny části vašeho těla dál od otáčejícího se řezného spojení a horkých povrchů.
6. Nikdy se nedotýkejte tlumiče, zapalovací svíčky nebo jiných kovových částí motoru, když je motor v chodu nebo okamžitě po jeho vypnutí. Taková aktivita by mohla vyústit ve vážné popálení nebo elektrický zkrat.

KDYŽ NĚKDO PŘICHÁZÍ

1. Neustále se chraňte před nebezpečnými situacemi. Varujte dospělé osoby, aby držely zvířata a děti dál od pracovní oblasti. Buďte opatrní, když k vám někdo přistupuje. Může dojít k poranění odlétajícími úlomky.
2. Když někdo volá nebo vás jiným způsobem vyrušuje při práci, vždy se před otáčením ujistěte, že jste vypnuli motor.



ÚDRŽBA

1. Za účelem udržení vašeho zařízení ve správném provozním stavu, provádějte údržbu a kontroly v pravidelných intervalech, popsanych v tomto návodu.
2. Před prováděním jakékoliv údržby nebo kontroly se ujistěte, že je motor vypnutý.

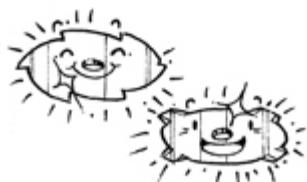

VAROVÁNÍ

Kovové části dosahují okamžitě po zastavení motoru vysokých teplot!



MANIPULACE S PALIVEM

1. Motor je výrobek ZENOAH a je navržen tak, aby fungoval se směsí paliva, která obsahuje vysoce hořlavý benzín. Nikdy neskladujte kanystry paliva nebo nedoplňujte palivo do nádrže na místech, kde je boiler, sporák, otevřený oheň, elektrické jiskry, svářecí jiskry nebo jiný zdroj tepla nebo oheň, který může palivo zapálit.
2. Nikdy nekuřte, když manipulujete s jednotkou nebo doplňujete palivo do nádrže.
3. Při doplňování paliva vždy vypněte motor a nechte jej vychladnout. Před doplněním paliva pozorným pohledem zkontrolujte, zda nejsou v blízkosti žádné jiskry nebo otevřené plameny.
4. Pokud dojde při dolévání paliva k vylití benzínu, všechny úkapy důkladně vysušte suchým hadrem
5. Po doplnění nádrže pevně našroubujte zpět palivové víčko na nádrž a potom, před zapnutím motoru, přeneste zařízení do vzdálenosti 3 m (a větší) od místa plnění.

TRANSPORT

1. Pokud zařízení přenášíte, překryjte řeznou hlavu, když je to nutné. Zařízení zvedněte a, dávajíc pozor na nůž, jej přeneste.
2. Nikdy zařízení nepřevázejte po neupravených cestách a na dlouhé vzdálenosti dopravním prostředkem bez vypuštění paliva z nádrže. Pokud tak učiníte, může dojít během transportu k úniku paliva z nádrže.

6. Nastavení

INSTALACE MADLA

- Namontujte madlo na trubku hřídele a utáhněte jej na takovém místě, aby to bylo pro vás pohodlné.

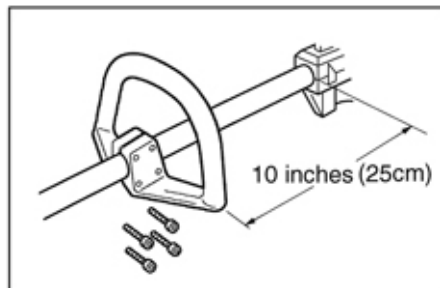
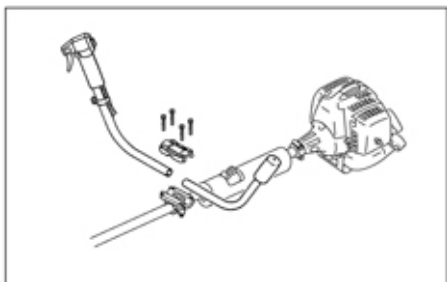

INSTALACE KRYTU ÚLOMKŮ

- Tento model má již tento kryt namontovaný.
- Nasadte kryt na převodovku a poskytnutým nářadím připevněte šrouby.

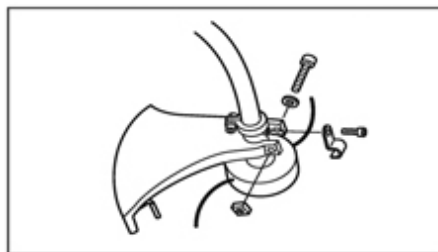
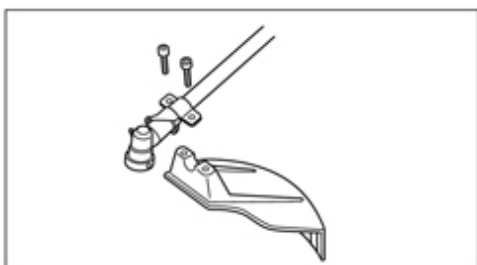

INSTALACE ŘEZNÉ HLAVY

- Tento model má již tuto řeznou hlavu namontovanou.
- Vložení dodaného přípravku do horního držáku na převodovce zajistíte hřídel převodovky, potom šestihřannou maticí demontujte (otáčením doleva).
 - Na držák hřídele nasadte sestavení nylonové hlavy. Rukou ji pevně dotáhněte.

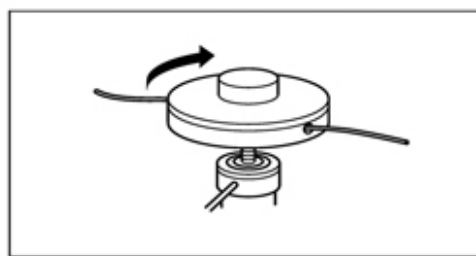
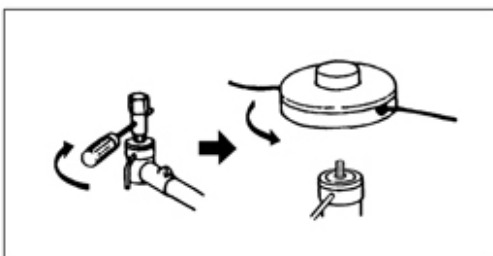

VYROVNÁNÍ JEDNOTKY

- Nasadte si popruh a jednotku k popruhu připevněte.
- Posouvejte svorku nahoru nebo dolů dokud zařazení, s hlavou dotýkající se země, nevyrovnáte.

7. Palivo



VAROVÁNÍ

• Benzín je velice hořlavý. Vyhněte se kouření, přítomnosti plamenů nebo jisker v blízkosti paliva. Před doplněním paliva do zařízení musíte vypnout motor a nechat jej vychladnout. Pro doplnění paliva vyberte venkovní otevřený prostor a před nastartování motoru přesuňte zařízení nejméně 3 metry od místa plnění dál.



- Motory jsou mazané olejem speciálně vyvinutým pro použití u vzduchem chlazených 2-taktních motorů. Používejte kvalitu oleje přesně označenou pro použití u 2-taktních vzduchem chlazených motorů.
- Nepoužívejte BIA nebo TCW míchané oleje (2-taktní vodou chlazený typ motoru).

- **DOPORUČENÝ POMĚR MÍCHÁNÍ**
40:1 (benzín:olej)

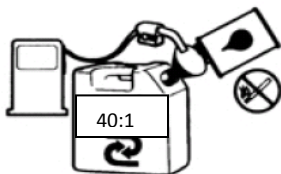

- Emise výfukových plynů jsou, bez nutnosti doplnění jakéhokoliv hlavního technického vybavení nebo zavedením inertního materiálu během spalování, kontrolovány (řízeny) základními parametry a komponenty motoru (tj. karburace, časování zapalování a předstihu).
- Tyto motory jsou certifikovány na používání bezolovnatého benzínu.
- Ujistěte se, že používáte benzín s minimálním oktanovým číslem 89 RON (USA/Kanada 87 AL).
- Pokud používáte benzín s nižším oktanovým číslem, než je předepsané, existuje nebezpečí, že nárůstu teploty motoru, následkem čehož může dojít k problému se zadřením pístů.
- Bezolovnatý benzín je doporučován ke snížení znečištění vzduchu z důvodu ochrany zdraví a životního prostředí.
- Nekvalitní benzíny nebo oleje mohou poškodit těsnící kroužky, palivové rozvody nebo palivovou nádrž motoru.

JAK MÍCHAT PALIVO?

DŮLEŽITÉ! Dávejte pozor na míchání.

1. Měřte množství míchaného benzínu a oleje.

2. Naplňte trochu benzínu do čisté, schválené palivové nádoby (kanystr).
3. Nalijte celou dávku oleje a pořádně zamíchejte.
4. Nalijte zbytek benzínu a směs opět zamíchejte – nejméně po dobu jedné minuty. Některé oleje může být těžké, v závislosti na přísadách oleje, zamíchat. Dostatečné zamíchání je pro životnost motoru nezbytné. Dávejte na to pozor. Pokud je zamíchání nedostatečné, existuje zvýšené nebezpečí zadření pístu z důvodu abnormálně špatné směsi.
5. Nádobu na míchání směsi si označte, abyste zabránili míchání v jiných nádobách.

▪ NAPLNĚNÍ PALIVOVÉ SMĚSI DO ZAŘÍZENÍ

1. Odšroubujte a sundejte víčko z palivové nádrže. Udržujte víčko a vstup do nádrže čisté.
2. Nalijte palivo do nádrže, asi do 80 % objemu nádrže.
3. Bezpečně dotáhněte víčko a vysušte úkapy vzniklé při plnění.



VAROVÁNÍ

1. K plnění paliva vyberte otevřený prostor.
2. Před nastartováním motoru se přesuňte do vzdálenosti nejméně 3 metry od místa plnění.
3. Před naplněním nádrže vypněte motor. Současně se ujistěte, že máte v nádobě dostatečně zamíchanou směs paliva.

K ZABEZPEČENÍ DLOUHÉ ŽIVOTNOSTI MOTORU NEPOUŽÍVEJTE:

1. PALIVO BEZ OLEJE (ČISTÝ BENZÍN) – způsobí velice rychle silné poškození vnitřních částí motoru.
2. GASOHOL - může způsobit poškození gumových a/nebo plastových dílů a přerušení mazání motoru.
3. OLEJ PRO 4-TAKTNÍ MOTORY – může způsobit zanesení zapalovací svíčky, zablokování výfukového otvoru, nebo zalepení pístového kroužku.
4. Namíchané palivo, nepoužívané po dobu delší jak jeden měsíc, může ucpat karburátor a způsobit nesprávný chod motoru.
5. V případě dlouhodobého skladování zařízení vyprázdněte a vyčistěte palivovou nádrž. Dále aktivujte motor a vyprázdněte karburátor od směsi paliva.
6. V případě likvidace použitého obalu na míchání palivové směsi, využijte autorizované sběrné místo.

8. Provoz

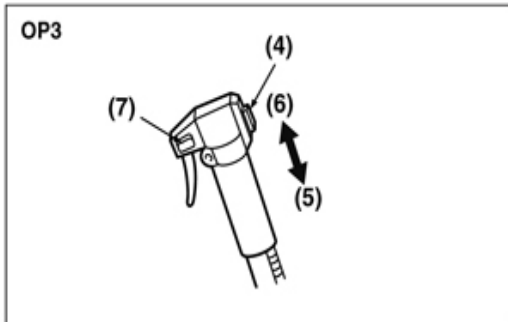
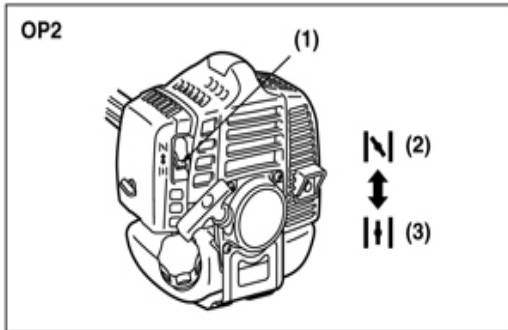
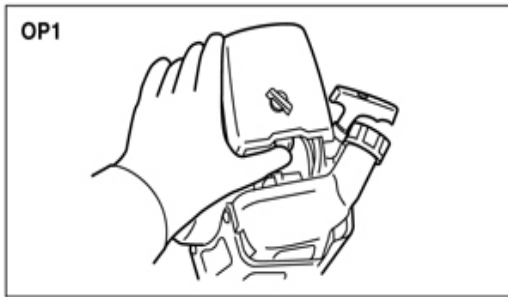

▪ STARTOVÁNÍ MOTORU



VAROVÁNÍ

Jakmile se nastartuje motor, začne se řezná hlava otáčet.

1. Položte jednotku na rovný, pevný povrch. Držte řeznou hlavu nad zemí a dál od okolních předmětů, protože se po nastartování motoru začne hlava otáčet.
2. Několikrát zapumpujte čerpadlem, dokud protékající palivo neproudí průsvitnou hadičkou. (OP1).
3. Přešuněte páčku sytiče do polohy zavřeno (OP2).
4. Nastavte zapalovací spínač do polohy „Start“. Zatímco táhnete za plynovou páčku, stiskněte plynové tlačítko a uvolněte plyn, potom je plynová páčka ve „Startovací poloze“. (OP3).
5. Zatímco pevně držíte jednotku, rychle zatáhněte za startovací lanko, dokud motor nenaskočí. (OP4).

(1) páčka sytiče

(2) zavřeno

(3) otevřeno

(4) zapalovací spínač

(5) start

(6) stop

(7) tlačítko nastavení škrťací klapky

DŮLEŽITÉ

- Zabraňte vytažení lanka až do koncové polohy nebo rychlému vrácení lanka uvolněním táhla. Takovéto činnosti mohou zapříčinit poškození startéru.
6. K otevření sytiče přešuněte páčku sytiče směrem dolů. Znovu nastartujte motor (OP2)
 7. Před zahájením práce nechte motor po dobu několika minut zahřát.

POZNÁMKA

1. Při okamžitém restartu motoru po jeho zastavení, nechte sytič otevřený.
2. Přesycení může, vzhledem k velkému množství paliva, způsobit špatné startování. Pokud nejde motor ani po několika pokusech nastartovat, otevřete sytič a opakovaně tahejte za táhlo lanka, nebo demontujte zapalovací svíčku a vysušte ji.

▪ ZASTAVENÍ MOTORU (OP3)

1. Uvolněte páčku sytiče a nechte motor půl minuty běžet.
2. Přepněte spínač zapalování do polohy STOP.

DŮLEŽITÉ

- Vzhledem k možnému nebezpečí se vyhněte zastavení motoru v okamžiku tahání za páčku sytiče.

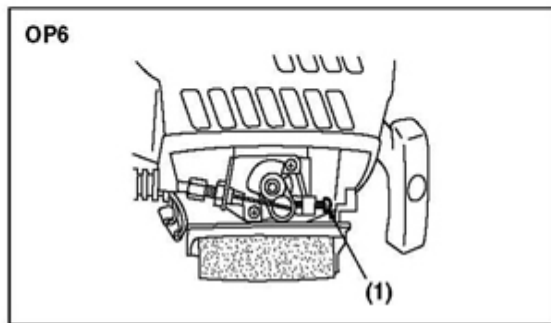
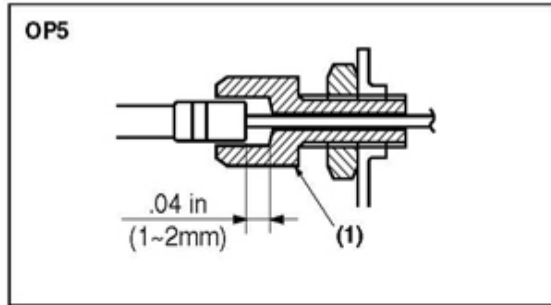

▪ NASTAVENÍ KABELU ŠKRTÍCÍ KLAPKY

- Normální vůle je 1 - 2 mm při měření od konce karburátoru. Pokud je to nutné, nastavte vůli pomocí nastavovacího prvku kabelu.

(1) stavěcí prvek kabelu

▪ NASTAVENÍ RYCHLOSTI CHODU NAPRÁZDNO (OP6)

1. Když má motor při chodu naprázdno sklon k častému zastavování, pootočte stavěcím šroubem doprava.
2. Když se řezná hlava po uvolnění spouště otáčí, otočte stavěcím šroubem doleva.

(1) stavěcí šroub chodu naprázdno

POZNÁMKA

Před nastavením rychlosti chodu naprázdno zahřejte motor.

▪ SEKÁNÍ (POUŽITÍ ŘEZNÉ HLAVY)



VAROVÁNÍ

1. Vždy používejte bezpečnostní ochranné brýle. Nikdy se nenaklánějte přes otáčející se řeznou hlavu. Kameny nebo jiné úlomky mohou být vymrštěny do očí a obličeje a mohou způsobit vážné osobní poranění.
2. Když je jednotka používána, mějte neustále připevněný kryt proti úlomkům vždy na svém místě.

SEKÁNÍ TRÁVY A PLEVELE

- Mějte vždy na paměti, že sekání provádí konec šňůry. Dosáhnete lepších výsledků, když nedojde k nahromadění šňůry v místě sekání. Dovolte jednotce sekat trávu její vlastní rychlostí.

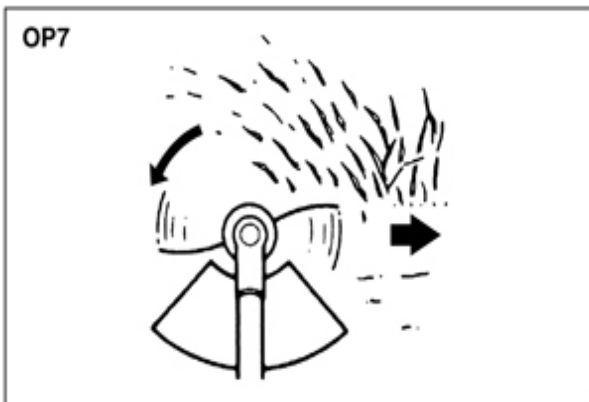

1. Držte jednotku tak, aby byla hlava nad zemí nakloněna ve směru dotyku, pod úhlem 20 stupňů (OP7).
2. Sekáním směrem zleva doprava můžete zabránit vyvrstvení úlomků.
3. Při sekání těžkého porostu používejte pomalý, promyšlený pohyb. Rychlost pohybu sekání se odvíjí od sekaného materiálu. Těžký porost bude vyžadovat pomalejší pohyb, než porost lehčí.
4. Nikdy jednotkou příliš nekývejte, můžete se, ztrátou kontroly rovnováhy nad jednotkou, dostat do nebezpečné situace.
5. Zkoušejte ovládat pohyb sekání pohybem boků, než položením plné pracovní zátěže na ruce a paže.
6. Dávejte pozor, aby nedošlo k namotání drátu, trávy nebo odumřelého, suchého dlouhého porostu kolem řezné hlavy. Takové materiály mohou hlavu zastavit a způsobit zaseknutí spojky, což může mít za následek zaseknutí systému, pokud se to stává pravidelně.

NASTAVENÍ DÉLKY ŠŇŮRY

- Váš křovinořez je vybaven typem poloautomatické hlavy s nylonovou šňůrou, který umožňuje obsluhu posunovat šňůru bez zastavení motoru. Když je šňůra krátká, lehce klepněte hlavou o zem, zatímco motor běží na plný plyn.
- Pokaždé, když ťuknete hlavou, dojde k prodloužení šňůry o cca 1" (25,4 mm). Pro lepší efekt, klepněte hlavou o vedlejší, již posekaný povrch nebo tvrdou zem. Vyhněte se klepání do husté, vysoké trávy, protože může dojít vlivem přetížení k zastavení motoru.

9. Údržba

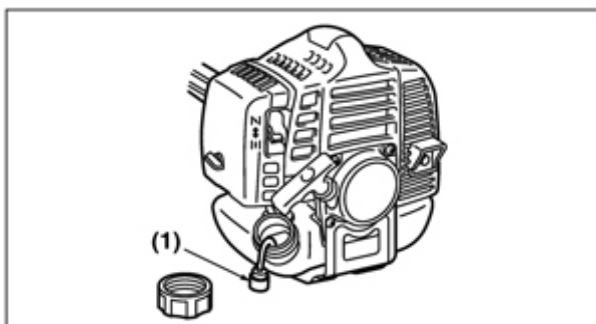
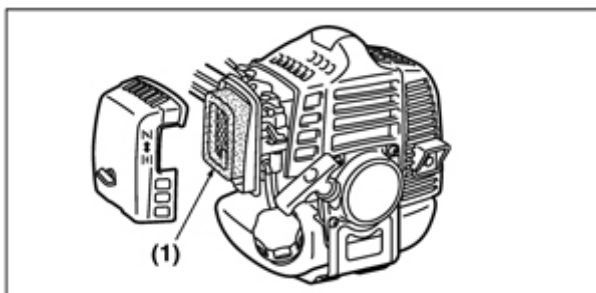
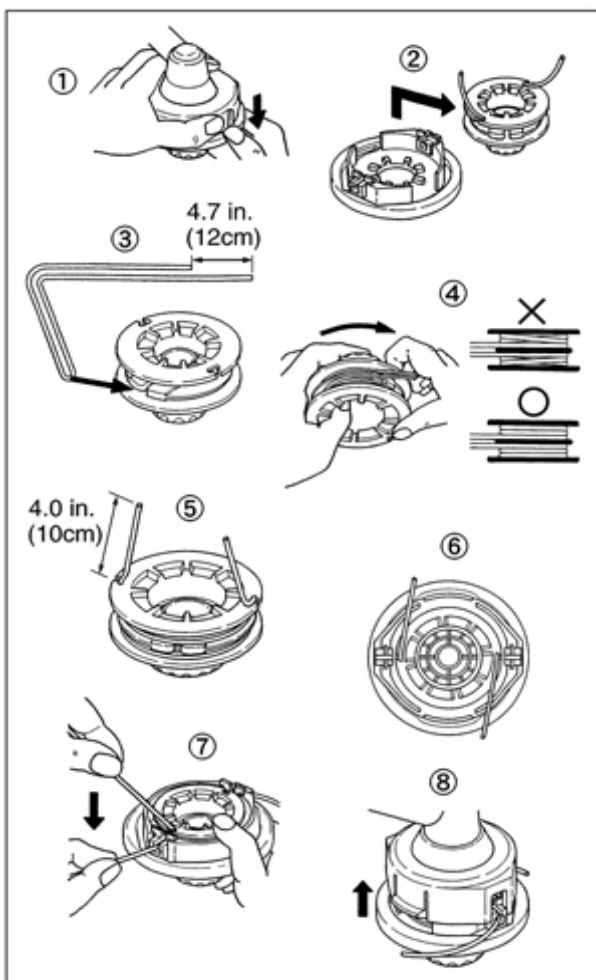

DOPLNĚNÍ NYLONOVÉ ŠŤŮRY

1. Při výměně šňůry použijte průměr 0,095" (2,4 mm). Na cívku s hlavou o průměru 4" je možné navinout až 20stop (8 m). Vyhněte se používání delší šňůry. Může snížit výkon sekání.



VAROVÁNÍ

Z bezpečnostních důvodů nepoužívejte drátem zesílenou šňůru.

2. Sevřete rýhovanou plochu na obou stranách krytu cívky a vyhákněte spodní víčko.
3. Vyměňte cívku a vytáhněte zbytek staré šňůry. Naviňte novou šňůru tak, že jedna polovina šňůry je o 4,7" (12 cm) kratší než druhá. Potom zahněte ohnutý konec šňůry do drážky cívky.
4. Naviňte šňůru ve správném směru, jak je zobrazeno na cívce.
5. Zasuňte každý konec šňůry do drážky na konci cívky. Potom protáhněte konce skrz očka krytu cívky. Ujistěte se, že pružina a podložky jsou nasazeny správně.
6. Zatímco držíte cívku proti krytu, zatáhněte konce šňůry, abyste je uvolnili z drážky.
7. Vyrovnajte drážku na dně víčka s háčkem na krytu, zatlačte na víčko proti krytu, dokud nezacvakne.



VAROVÁNÍ

- Před prováděním jakékoliv údržby na zařízení se ujistěte, že je motor vypnutý a studený. Kontakt s otáčející se řeznou hlavou nebo horkým tlumičem může způsobit poranění osob.

VZDUCHOVÝ FILTR

- Vzduchový filtr, pokud je ucpaný, snižuje výkon motoru. Zkontrolujte a vyčistěte filtr v horké, mýdlové vodě, pokud je to nezbytné. Před instalací jej pořádně vysušte. Pokud je filtr poškozený nebo vpadlý, vyměňte jej za nový.

(1) vzduchový filtr

PALIVOVÝ FILTR

- Pokud je přívod paliva do motoru nedostatečný, zkontrolujte možné zablokování palivového víčka a palivového filtru.

(1) palivový filtr

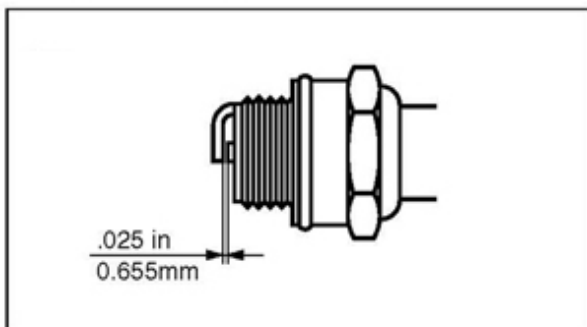

ZAPALOVACÍ SVÍČKA

- Problémy při startování a nesprávné zapalování jsou často zapříčiněny znečištěnou zapalovací svíčkou. Vyčistěte zapalovací svíčku a zkontrolujte, zda má rozteč zapalovací svíčky správný rozměr.

DŮLEŽITÉ

- Mějte na paměti, že používání jiných než navržených svíček může způsobit poruchy chodu nebo přehřívání motoru a jeho poškození. Při instalaci zapalovací svíčky nejdříve našroubujte a dotáhněte svíčku prsty a poté ji dotáhněte o čtvrtku otáčky nástrčným klíčem.

UTAHOVACÍ KROUTICÍ MOMENT

9,8 – 11,8 N.m.

TLUMIČ



VAROVÁNÍ

- Pravidelně kontrolujte možné uvolnění spojů, poškození nebo korozi tlumiče. Pokud je zjištěn jakýkoliv náznak úniku výfukových plynů, zastavte používání zařízení a nechte je okamžitě opravit.
- **Mějte na paměti, že pokud tak neučiníte, může dojít k požáru motoru.**

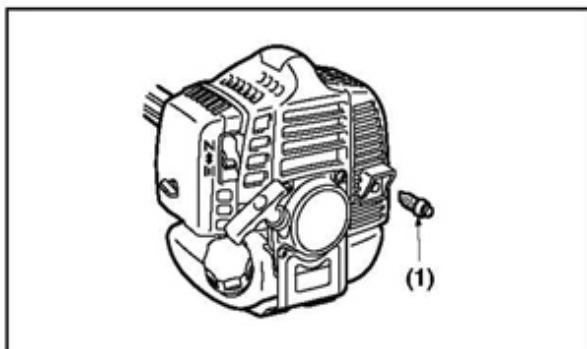

▪ LAPAČ JISKER

- Tlumič je vybaven lapačem jisker, který brání úniku žhavého karbonu z výfukového otvoru. Pravidelně kontrolujte a čistěte ocelovým kartáčem, pokud je to nutné.

(1) lapač jisker

▪ SKŘÍŇ PŘEVODOVKY

- Převody jsou ve skříni převodovky mazány víceúčelovým mazadlem na bázi lithia. Doplňujte nové mazadlo každých 25 hodin provozu nebo častěji, v závislosti na provozních podmínkách.
- Demontujte výpustný šroub ve skříni převodovky naproti maznici, abyste mohli před aplikací nového, vypustit starý olej.

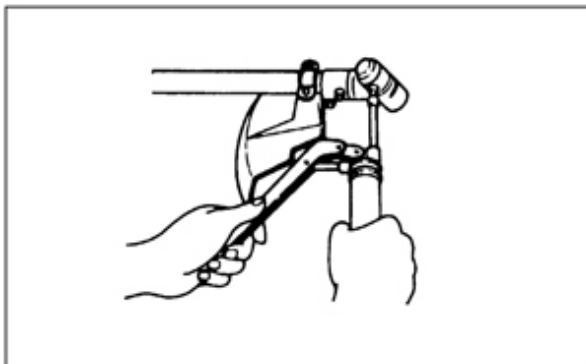

▪ SACÍ OTVORY CHLADÍČÍHO VZDUCHU



VAROVÁNÍ

- Po zastavení motoru se nedotýkejte holýma rukama válce, tlumiče nebo zapalovací svíčky. Motor se může při provozu velice zahřát. Dotyk může mít za následek vážné popálení.
- Při kontrole stavu zařízení před použitím, zkontrolujte prostor kolem tlumiče, odstraňte jakékoliv dřevěné třísky nebo listy, které se mohou na křovinořez nalepit. Pokud tak neučiníte, tlumič se může přehřát a následně může způsobit požár motoru. Před použitím zařízení se vždy se ujistěte, že je tlumič čistý a nezanesený dřevěnými hoblinami, listím nebo jinými nečistotami.
- Kontrolujte sací otvory chladícího vzduchu a oblast kolem chladících žebrování válce po každých 25 hodinách provozu, zda nejsou zablokovány. Odstraňte všechny nečistoty přilepené na křovinořez. Mějte na paměti, že abyste byli schopni zjistit stav horní části válce, je nutné odstranit horní kryt motoru.

DŮLEŽITÉ

- Nečistoty se nalepí a způsobí zablokování prostor kolem sacích otvorů chladícího vzduchu nebo mezi žebrováním chlazení válce. To může způsobit přehřívání motoru a v konečném důsledku mechanické poškození částí křovinořezu.

(1) válec

(2) sací otvory chladícího vzduchu

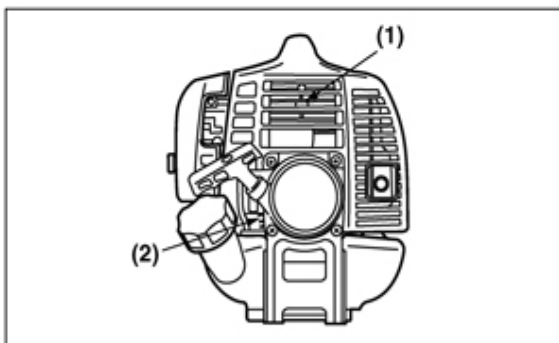

▪ PROCEDURY PROVÁDĚNÉ PO KAŽDÝCH 100 HODINÁCH POUŽÍVÁNÍ

1. Demontujte tlumič, vložte šroubovák do štěrbin a vyčistěte nanesený karbon. Současně odstraňte karbonové usazeniny z ventilačních otvorů tlumiče a výfukového otvoru válce.
2. Dotáhněte všechny šrouby, matice a fitinky.
3. Pohledem zkontrolujte v místech mezi spojkovým obložním a bubnem zda neprosakuje olej nebo vazelína a zda nemusí být setřeny použitím bezolovnatého benzínu nebo benzínu bez oleje.

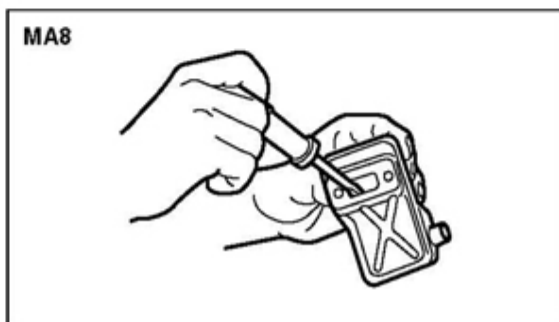

Údržba, výměna nebo oprava zařízení a systémů emisní kontroly mohou být prováděny individuálně nebo firmou, která neprovádí opravy motorů silničních vozidel.

	System/díl	Procedury	Před použitím	Každých 25 hodin	Každých 50 hodin	Každých 100 hodin	Poznámka
M O T O R	Úniky paliva, úkapy paliva	Vysušení	✓				
	Nádrž paliva, vzduchový filtr, palivový filtr	Kontrola, vyčištění	✓	✓			Výměna pokud to nutné
	Stavěcí šroub chodu naprázdno	Viz. Nastavení rychlosti chodu naprázdno	✓				Výměna karburátoru pokud je potřebné
	Zapalovací svíčka	Vyčištění a přenastavení			✓		Mezera 0,025“ (0,6-0,7 mm) výměna pokud nutná
	Žebra válce, ventil. otvory chlad. vzduchu	Vyčištění		✓			
	Tlumič, lapač jisker, výfukový otvor	Vyčištění				✓	
H Ř Í D E L	Plynová páčka, Spínač zapalování	Kontrola funkce	✓				
	Řezné části	Výměna pokud je potřeba	✓				
	Kryt úlomků	Kontrola připojení	✓				
	Převodovka	Mazání		✓			
	Šrouby, matice	Dotáhnutí, výměna	✓			✓	Ne stavěcí šrouby

10. Návod k odstraňování závad

Případ 1. Problémy při startování

KONTROLA	PRAVDĚPODOBNÁ PŘÍČINA	AKCE
Palivová nádrž	→ špatné palivo	→ vypusťte a použijte správné palivo
Palivový filtr	→ ucpaný paliv. filtr	→ vyčistit
Stavěcí šroub karburátoru	→ mimo běžný rozsah	→ nastavit na normální rozsah
Jiskření (nejsou jiskry)	→ zanesená/mokrá svíčka → nesprávná rozteč	→ vyčistit, vysušit → nastavte správnou mezeru (0,6-0,7 mm)
Zapalovací svíčka	→ odpojená	→ znovu dotáhnout

Případ 2. Motor startuje, ale neběží/ Těžký restart

KONTROLA	PRAVDĚPODOBNÁ PŘÍČINA	AKCE
Palivová nádrž	→ špatné nebo staré palivo	→ vypusťte a použijte správné palivo
Stavěcí šroub karburátoru	→ mimo běžný rozsah	→ nastavit na normální rozsah
Tlumič, válec (výfukový otvor)	→ nahromaděný karbon	→ vyčistit
Vzduchový filtr	→ ucpaný prachem	→ umýt
Žebra válce, kryt ventilátoru	→ ucpaný prachem	→ umýt

ZÁRUČNÍ PODMÍNKY SHARKS

Záruční list patří k prodávanému výrobku odpovídajícího čísla jako jeho nedílná součást. Ztráta originálu záručního listu bude důvodem k neuznání záruční opravy. Na výrobky je zákazníkovi (soukromé osobě) poskytována **záruční doba 24 měsíců** ode dne nákupu. Pro firemní zákazníky (IČO) je poskytována záruční doba 12 měsíců ode dne nákupu.

V záruční době autorizovaný servis Sharks bezplatně odstraní veškeré vady produktu způsobené výrobní závadou nebo vadným materiálem. Výrobce garantuje zachování odpovídajících funkčních vlastností náradí a jeho bezpečný provoz pouze v případě realizace všech servisních zásahů na náradí v autorizovaném servisu.

Záruka zaniká v těchto případech:

- jedná-li se o přirozené opotřebení funkčních částí výrobku v důsledku používání stroje;
- výrobek byl používán v rozporu s návodem k obsluze;
- závada vznikla nepřipustným zásahem do výrobku (včetně zásahu a úprav neautorizovaným servisem);
- poškození bylo způsobeno vnějšími vlivy, například znečištěním, vystavením stroje nevhodným povětrnostním podmínkám;
- výrobek je mechanicky poškozen vinou uživatele, dle posouzení servisního střediska běžná údržba výrobku, např. promazání, vyčištění stroje není považována za záruční opravu.

Servis ČR:

Servis Sharks, telefonní čísla: +420774335397; +420774416287

e-mail: servis@sharks-cz.cz

Reklamací uplatňujte u svého obchodníka, případně předejte výrobek přímo do servisu (nejlépe v originálním balení Sharks a se všemi potřebnými podklady pro posouzení reklamací – kopie kupního dokladu a vyplněný reklamační list).

Po obdržení kompletního výrobku v nerozloženém stavu posoudí servis oprávněnost reklamací. Případné záruční opravy potvrdí servis do záručního listu, který je součástí tohoto manuálu.

Záruční lhůta se prodlužuje o dobu od převzetí reklamací servisem (obchodníkem) po odevzdání opraveného výrobku zpět zákazníkovi. Dovozce si vyhrazuje 30 dnů k posouzení reklamací z hlediska nároku na bezplatnou opravu (náhradu) v rámci záruky. Prodávající je povinen při prodeji seznámit kupujícího s obsluhou výrobku, výrobek předvést a řádně vyplnit záruční list.



Tento produkt nevhazujte do komunálního směsného odpadu. Spotřebitel je povinný odevzdat toto zařízení na sběrném místě, kde se zabezpečuje recyklace elektrických nebo elektronických zařízení. Další informace o separovaném sběru a recyklaci získáte na místním obecním úřadě, firmě zabezpečující sběr vašeho komunálního odpadu nebo v prodejně, kde jste produkt koupili.

Záruční list Záručný list/Karta garancvina Jótállási levél/Garantieschein	<div style="border: 1px solid black; padding: 5px; margin-bottom: 5px;">1.oprava</div> <div style="border: 1px solid black; padding: 5px; margin-bottom: 5px;">2.oprava</div> <div style="border: 1px solid black; padding: 5px;">3.oprava</div>
Výrobek Výrobok	Typ/Serie Typ/Serie
Razítko/podpis Pečiatka a podpis	
Datum Dátum	Číslo výrobku

Prohlášení o shodě ES

EC Declaration of Conformity

vydané dle § 13 zákona č. 22/1997 Sb. v platném znění

My:

Steen QOS, s.r.o.
Bor 3, 360 01, Karlovy Vary;
IČ 279 729 41

prohlašujeme na svou výlučnou odpovědnost, že

výrobek: **Motorový křovinořez Sharks SH 415**
typ: **SHK364**

zahradní zařízení určené k udržování a sekání trávníku či křovin pro soukromé použití domácích zahrad a travin, na které se toto prohlášení vztahuje, je za podmínek obvyklého použití bezpečný a je ve shodě s následujícími technickými předpisy:

Evropské harmonizované normy

EN ISO 14982
EN ISO 11806-1
EN 55012
EN ISO 5395-1
EN ISO 5395-2

a těmito směrnici

2006/42/ES (98/37/EEC)
2006/95/ES
2004/108/ES
2005/88/ES (86/594/EHS; 2000/14/ES)
97/68/EC
2010/26/EU
89/336/EEC ve znění 92/31/EEC

Akustické výkony v souladu s Nařízením Rady 2000/14/ES:
Garantovaná hladina akustického výkonu L_{wa}: 113 dB (A)
Hladina akustického tlaku L_{pA}: 102 dB (A)

Posuzování shody bylo provedeno postupem podle § 12, odst. 3 písm. a) zákona č. 22/1997 Sb., v platném znění.

Poslední dvojčíslí roku, v němž bylo označení CE na výrobek umístěno: 15

Vydáno v Karlových Varech dne 24. 11. 2014

Jméno: Jan Beneš
Funkce: jednatel





Návod na obsluhu a údržbu Motorový krovinořez Sharks SH 415 Obj. číslo SHK364



Výrobca a dovozca: Steen QOS, s.r.o., Bor 3, Karlovy Vary
Distributor do SR: SHARKS SLOVAKIA, s.r.o., Športová 198/61, Hozelec

PLASTOVÝ/KARTÓNOVÝ OBAL ODSTRÁŇTE Z DOSAHU DETÍ. HROZÍ NEBEZPEČENSTVO UDUSENIA!

Upozornenie:

Pred použitím tohto výrobku preštudujte tento návod a držte sa všetkých bezpečnostných pravidiel a prevádzkových inštrukcií.

Tento výrobok je určený pre hobby a kutilské používanie, nejedná sa o PROFI - radu!

Návod je preložený z originálu výrobcu.

VAROVANIE: Pred použitím nášho výrobku si pozorne prečítajte tento návod, aby ste správne porozumeli správne použitiu vašej jednotky.

BEZPEČNOST PREDOVŠETKÝM



Inštrukcie uvedené vo varovaniach v tomto manuáli a označené týmto symbolom, opisujú kritické body, ktoré sa musia brať do úvahy, aby ste zabránili možnému vážnemu poraneniu osôb. Z tohto dôvodu ste požiadaní o pozorné prečítanie všetkých týchto pokynov a ich bezchybné dodržiavanie.



VAROVANIE V NÁVODE

Toto označenie vyjadruje pokyny, ktoré sa musia dodržiavať z dôvodu zabránenia nehodám, ktoré môžu viesť k vážnemu poraneniu alebo smrti.



Toto označenie vyjadruje pokyny, ktoré sa musia dodržiavať. Inak môže dôjsť k mechanickému poškodeniu, poruche alebo poškodeniu.

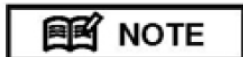

Toto označenie vyjadruje pokyny alebo nariadenia užitočné pri používaní výrobku.

1. Obsah

1. Obsah	23
2. Poloha dielov	24
3. Varovné štítky na zariadení	25
4. Symboly na zariadení	25
5. Pre bezpečnú prevádzku	26
6. Nastavenie	31
7. Palivo	32
8. Prevádzka	33
9. Údržba	35
10. Návod na odstraňovanie porúch	38

2. Poloha dielov

1. Držadlo
2. Držiak ramenného popruhu
3. Zapaľovacia sviečka
4. Kábel škrtiacej klapky
5. Škrtiaca klapka
6. Tlačidlo nastavenia škrtiacej klapky
7. Kryt hnacieho hriadeľa
8. Kryt proti nečistotám
9. Rezná hlava – vedenie
10. Skriňa prevodovky
11. Lapač iskier
12. Štartovacie tlačidlo
13. Palivová nádrž
14. Páčka sýtiča
15. Kryt vzduchového filtra
16. Kryt

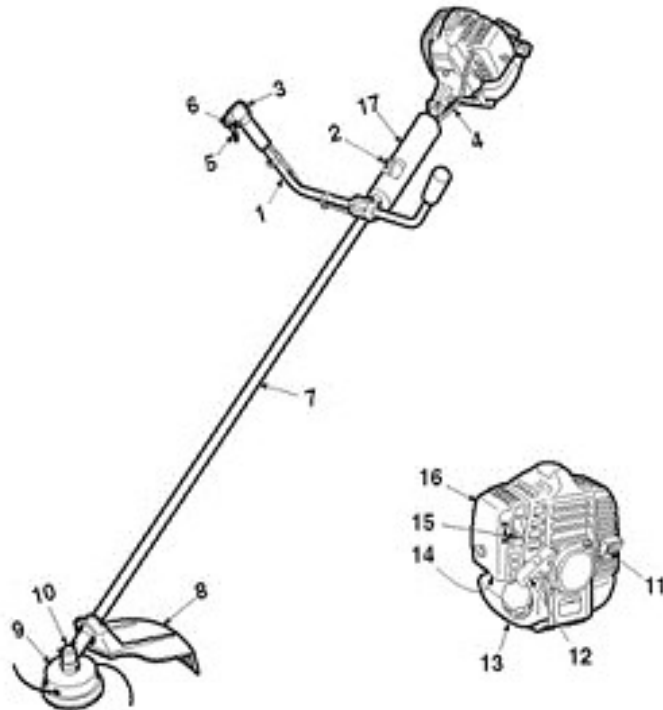

3. Varovné štítky na zariadení

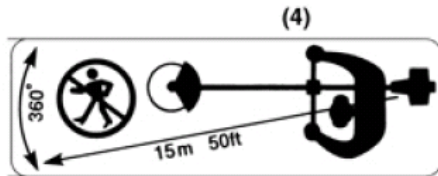
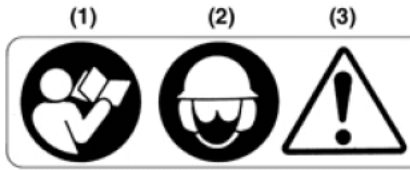

1. Pred použitím zariadenia si prečítajte Návod na obsluhu a údržbu zariadenia.
2. Používajte prilbu, chrániče sluchu a ochranné okuliare.
3. Varovanie/Pozor
4. Držte vaše deti, okolostojace osoby a pomocníkov 15 metrov od krovínorezu ďalej.

DÔLEŽITÉ

Ak sa varovný štítok odlúpne, je špinavý alebo nie je možné ho prečítať, mali by ste kontaktovať dileru, od ktorého ste výrobok kúpili, aby ste mohli objednať nové štítky a umiestniť ich na požadované miesto.

VAROVANIE

Nikdy krovínorez neupravujte. Nemôžeme prevziať za zariadenie zodpovednosť, ak používate prerobený krovínorez alebo nedodržíte inštrukcie na používanie uvedené v tomto návode.



4. Symboly na zariadení

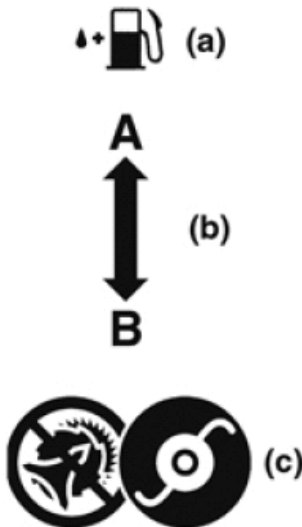

Na zaistenie bezpečnej prevádzky a údržby zariadenia sú obrysy symbolov na zariadení vyryté. V súlade s týmito symbolmi buďte, prosím, opatrní, aby ste neurobili chybu.

a) otvor na naplnenie „PALIVOVEJ ZMESI“

Poloha:

VIEČKO PALIVOVEJ NÁDRŽE

b) smer zatvorenia škrtiacej klapky

Poloha:

KRYT VZDUCHOVÉHO FILTRA

c) Smer otvorenia škrtiacej klapky

Poloha:

KRYT VZDUCHOVÉHO FILTRA

5. Pre bezpečnú prevádzku



(1) Pozorne si manuál prečítajte tak, aby ste mu úplne porozumeli. Dodržujte všetky bezpečnostné a prevádzkové inštrukcie.

(2) Majte manuál poruke, aby ste sa naň mohli obrátiť, kedykoľvek sa vyskytnú nejaké otázky. Majte tiež na pamäti, že ak máte nejaké otázky, ktoré nie sú v manuáli zodpovedané, môžete sa spojiť so svojim dodávateľom, od ktorého ste výrobok kúpili.



(3) Vždy sa uistite, že je tento manuál k dispozícii (priložený), pri predaji alebo zapožičaní, či pri inej zmene vlastníka tohto zariadenia.

(4) Nikdy nedovoľte deťom alebo komukoľvek, kto nie je schopný plne porozumieť nariadeniam uvedeným v tomto manuáli, toto zariadenie používať.



PREVÁDZKOVÉ PODMIENKY

■ Pri používaní zariadenia by ste mali používať vhodný odev a bezpečnostné ochranné prostriedky.

- (1) Prilbu
- (2) Chrániče sluchu.
- (3) Ochranné okuliare alebo tvárový štít.
- (4) Silné pracovné rukavice.
- (5) Pracovná obuv s protišmykovou podrážkou.

■ Takisto by ste so sebou mali mať:

- Montážne náradie a pilník.
- Dostatočné množstvo rezervného paliva.
- Náhradné ostrie alebo nylonovú šnúru.
- Prostriedky na vyznačenie vašej pracovnej oblasti (lano, varovná značka).
- Píšťalku (na spoluprácu alebo nepredvídané udalosti).
- Sekeru alebo píľku (na odstránenie prekážok).

■ Nenoste uvoľnený odev, šperky, krátke nohavice,

sandále (alebo naboso), alebo čokoľvek, čo by mohlo byť zachytené hybnými časťami jednotky. Zabezpečte svoje vlasy, ak ich máte dlhé na ramená.



PREVÁDZKOVÉ SITUÁCIE

■ Nikdy neštartujte motor vnútri alebo v uzatvorenej miestnosti, budove. Výfukové plyny obsahujú nebezpečný kyslíčnik uhoľnatý.

■ Nikdy nepoužívajte výrobok:

- a) keď je povrch klzký alebo ak nemôžete zaujať pevný postoj.
- b) v noci, v hustej hmle alebo kedykoľvek môže byť vaše zorné pole limitované a bolo by ťažké dosiahnuť jasný prehľad o pracovnom priestore.
- c) počas dažďa, počas búrky, vo chvíľach silného vetra alebo pri iných poveternostných podmienkach, ktoré môžu byť pri používaní zariadenia nebezpečné.





PRACOVNÝ PLÁN

■ Nikdy by ste nemali použiť krovinorez, ak ste pod vplyvom alkoholu, unavení alebo nevyspatí, nachladení. Ak ste unavení z dôvodu používania liekov na nachladenie, či v situáciách, keď existuje možnosť, že by mohla byť znížená vaša pozornosť alebo by ste neboli schopní prevádzkovať zariadenie správne a bezpečne.

■ Pri plánovaní vašej práce pamätajte na dostatočný čas na odpočinok. Časový limit, počas ktorého sa môže zariadenie nepretržite používať, sa pohybuje okolo 30 – 40 minút v kuse. Medzi pracovnými intervalmi dodržujte 10- až 20-minútové prestávky. Skúšajte tiež dodržiavať celkový interval vykonávanej práce v jednotlivom dni pod 2 hodinami alebo kratší.



VAROVANIE

■ Ak nedodrżujete odporúčané pracovné intervaly alebo spôsob práce (pozrite POUŽITIE VÝROBKU), môže dôjsť k poraneniu vplyvom Opakovanej záťaže (RSI). Ak sa cítite nepohodlne, opuchajú alebo červenejú vám prsty alebo iné časti vášho tela, pred tým, než sa váš stav zhorší, navštívte lekára.

■ Aby ste sa vyhli sťažnostiam na hluk všeobecne, prevádzkujte zariadenie medzi 8. – 17. hodinou v pracovných dňoch a cez víkend medzi 9. – 17. hodinou.

POZNÁMKA

Skontrolujte a dodržujte miestne predpisy vzťahujúce sa na hladinu hluku a čas používania zariadenia.

PRED NAŠTARTOVANÍM MOTORA

■ Oblasť v perimetri 50 stôp (15 metrov) okolo osoby používajúcej zariadenie, by mala byť považovaná za nebezpečnú, do ktorej by nemal nikto vstupovať. Ak je to nutné, mali by byť okolo perimetra tejto oblasti rozmiestnené varovné symboly, napr. žlté výstražné lano. Ak je vykonávaná práca súčasne dvoma alebo viac osobami, mala by byť aj bezpečnosti venovaná neustála pozornosť (rozhlíadaním sa okolo seba), alebo iným spôsobom kontrolovať prítomnosť a rozmiestnenie iných pracujúcich osôb a tak, na zaistenie bezpečnosti, udržiavať dostatočne bezpečnú vzdialenosť medzi jednotlivými osobami.

■ Skontrolujte stav pracovnej oblasti, aby ste zabránili nehode zasiahnutím skrytej prekážky, ako sú pne, kamene, plechovky alebo črepy.

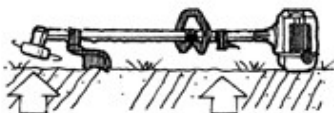

DÔLEŽITÉ

Pred začatím práce odstráňte všetky prekážky.

- Celú jednotku skontrolujte. Či nemá uvoľnené spoje alebo nedochádza k úniku paliva. Uistite sa, že je pripojenie rezného elementu správne nainštalované a bezpečne utiahnuté.
- Uistite sa, že je kryt proti úlomkom pevne pripojený.
- Ak je rezná hlava kovová čepeľ, vymeňte kryt a držadlo a pripievte ramenný popruh (pozrite obr. 42). Pred naštartovaním motora nastavte popruh do polohy tak, aby vaša ľavá ruka mohla pohodlne držať držadlo približne vo výške pásu.

ŠTARTOVANIE MOTORA

- Udržujte okolostojace osoby a zvieratá najmenej 15 metrov od pracovného miesta ďalej. Ak k vám osoby pristúpia, okamžite zastavte motor.
- Zariadenie je vybavené mechanizmom odstredivej spojky, takže sa rezná hlava začne otáčať ihneď, len čo je motor naštartovaný. Pri štartovaní motora položte zariadenie na zem na rovnú čistú plochu a pevne ich držte na mieste tak, aby pri štartovaní neprišla vôbec žiadna rezná časť ani škrtiaca klapka do kontaktu s akoukoľvek prekážkou.



VAROVANIE

Uistite sa, že je škrtiaca klapka v pokojovej polohe.

Pri štartovaní motora nikdy neprepínajte klapku do polohy vysokej rýchlosti alebo do polovičnej polohy (zablokovaná poloha klapky).

- Po naštartovaní motora skontrolujte, či rezné spojenie (hlava) zastaví otáčanie, keď je škrtiaca klapka prepnutá úplne vzad do svojej pôvodnej polohy (pokojová poloha škrtiacej klapky). Ak pokračuje v otáčaní, aj keď bola škrtiaca klapka prepnutá úplne vzad, vypnite motor a vezmite zariadenie dílerovi na opravu.

POUŽÍVANIE VÝROBKU

DÔLEŽITÉ

Koste iba materiály stanovené výrobcom. Používajte iba zaťaženia vysvetlené v tomto návode.

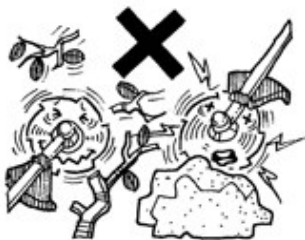



- Uchopte držadlo pevne oboma rukami, použite celé ruky. Dajte nohy od seba (zaujmite rozkročený postoj nepatrne širší než je šírka ramien) tak, aby bola vaša váha rozložená rovnomerne na obe nohy. Zakaždým sa uistite, že pri práci udržujete pevný vyrovnaný postoj.
- Udržujte reznú hlavu pod úrovňou pásu.
- Rýchlosť motora udržujte na úrovni nevyhnutnej na kosenie. Nikdy nezvyšujte rýchlosť motora nad nevyhnutnú úroveň.
- Ak sa zariadenie začne klepať alebo vibrovať, vypnite motor a celé zariadenie skontrolujte. Zariadenie nepoužívajte, kým nebol problém správne odstránený.
- Udržujte všetky časti vášho tela ďalej od otáčajúceho sa rezného spojenia a horúcich povrchov.
- Nikdy sa nedotýkajte tlmiča, zapalovacej sviečky alebo iných kovových častí motora, keď je motor v chode alebo okamžite po jeho vypnutí. Takáto aktivita by mohla vyústiť vo vážne popálenie alebo elektrický škrat.

KEĎ NIEKTO PRICHÁDZA

- Neustále sa chráňte pred nebezpečnými situáciami. Varujte dospelé osoby, aby držali zvieratá a deti ďalej od pracovnej oblasti. Buďte opatrní, keď k vám niekto pristupuje. Môže dôjsť k poraneniu odlietajúcimi úlomkami.
- Keď niekto volá alebo vás iným spôsobom vyrušuje pri práci, vždy sa pred otáčaním uistite, že ste vypli motor.



ÚDRŽBA

- S cieľom udržania vášho zariadenia v správnom prevádzkovom stave, vykonávajte údržbu a kontroly v pravidelných intervaloch opísaných v tomto návode.
- Pred vykonávaním akejkoľvek údržby alebo kontroly sa uistite, že je motor vypnutý.

(1) Kontrola OK!

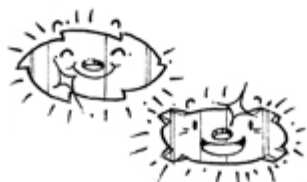

VAROVANIE
Kovové časti dosahujú okamžite po zastavení motora vysoké teploty.



MANIPULÁCIA S PALIVOM

- Motor je výrobok ZENOAH a je navrhnutý tak, aby fungoval so zmesou paliva, ktorá obsahuje vysoko horľavý benzín. Nikdy neskladujte kanistre paliva alebo nedoplňujte palivo do nádrže na miestach, kde je bojler, sporák, otvorený oheň, elektrické iskry, zváracie iskry alebo iný zdroj tepla alebo oheň, ktorý môže palivo zapáliť.
- Nikdy nefajčíte, keď manipulujete s jednotkou alebo doplňujete palivo do nádrže.
- Pri dopĺňovaní paliva vždy vypnite motor a nechajte ho vychladnúť. Pred doplnením paliva pozorným pohľadom skontrolujte, či nie sú v blízkosti žiadne iskry alebo otvorené plamene.

(1) Doplnenie paliva po vychladnutí motora

- Ak dôjde pri dolievaní paliva k vyliatiu benzínu, všetky úkvapy dôkladne vysušte suchou handrou.
- Po doplnení nádrže pevne naskrutkujte späť palivové viečko na nádrž a potom, pred zapnutím motora, preneste zariadenie do vzdialenosti 3 m (a väčšej) od miesta plnenia.

TRANSPORT

- Ak zariadenie prenášate, prekryte reznú hlavu, keď je to nutné. Zariadenie zdvihnite a, dávajúc pozor na nôž, ho preneste.
- Nikdy zariadenie neprevážajte po neupravených cestách a na dlhé vzdialenosti dopravným prostriedkom bez vypustenia paliva z nádrže. Ak tak urobíte, môže dôjsť počas transportu k úniku paliva z nádrže.

6. Nastavenie

INŠTALÁCIA DRŽADLA

- Namontujte držadlo na rúrku hriadeľa a utiahnite ho na takom mieste, aby to bolo pre vás pohodlné.

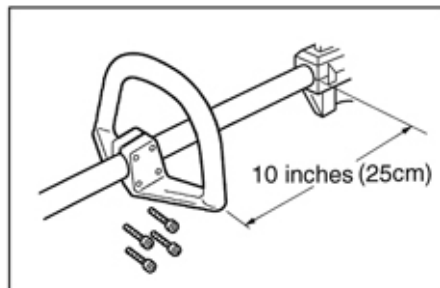
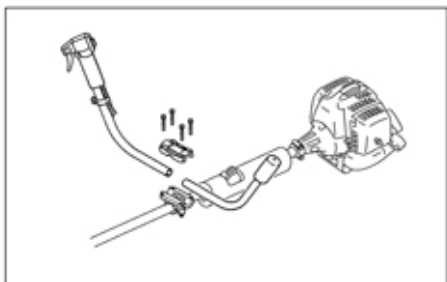

INŠTALÁCIA KRYTU ÚLOMKOV

- Tento model má už tento kryt namontovaný.
- Nasadte kryt na prevodovku a poskytnutým náradím pripevnite skrutkami.

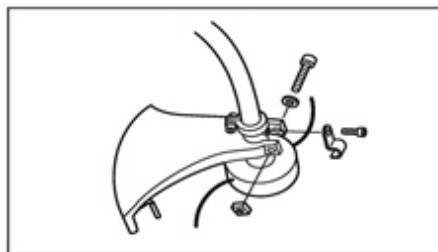
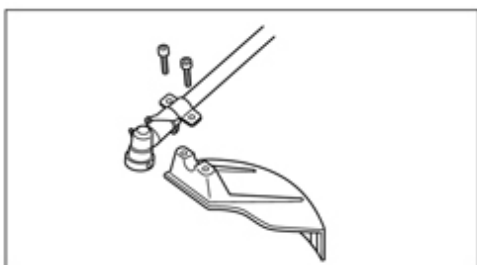

INŠTALÁCIA REZNEJ HLAVY

- Tento model má už túto reznú hlavu namontovanú.
- Vložením dodaného prípravku do horného držiaka na prevodovke zaistíte hriadeľ prevodovky, potom šesťhrannú maticu demontujte (otáčaním doľava).
- Na držiak hriadeľa nasadte zostavenie nylonovej hlavy. Rukou ju pevne dotiahnite.

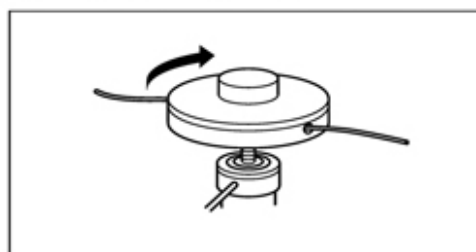
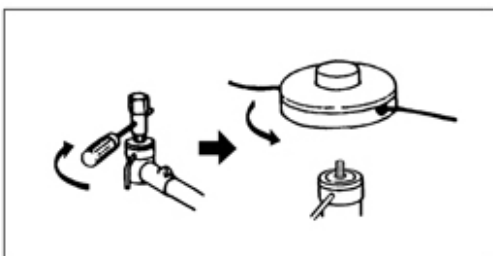

VYROVNANIE JEDNOTKY

- Nasadte si popruh a jednotku k popruhu pripnite.
- Posúvajte svorku hore alebo dole kým zariadenie, s hlavou dotýkajúcou sa zeme, nevyrovnáte.

7. Palivo

VAROVANIE

- Benzín je veľmi horľavý. Vyhňte sa fajčeniu, prítomnosti plameňov alebo



iskier v blízkosti paliva. Pred doplnením paliva do zariadenia musíte vypnúť motor a nechať ho vychladnúť. Na doplnenie paliva vyberte vonkajší otvorený priestor a pred naštartovaním motora presuňte zariadenie najmenej 3 metre od miesta plnenia ďalej.



- Motory sú mazané olejom špeciálne vyvinutým na použitie pri vzduchom chladených 2-taktných motoroch. Používajte kvalitu oleja presne označenú na použitie pri 2-taktných vzduchom chladených motoroch.
- Nepoužívajte BIA alebo TCW miešané oleje (2-taktný vodou chladený typ motora).

ODPORÚČANÝ POMER MIEŠANIA BENZÍN 25 : OLEJ 1



- Emisie výfukových plynov sú, bez nutnosti doplnenia akéhokoľvek hlavného technického vybavenia alebo zavedením inertného materiálu počas spaľovania, kontrolované (riadené) základnými parametrami a komponentmi motora (t. j. karburácia, časovanie zapalovania a predstihu).
- Tieto motory sú certifikované na používanie bezolovnatého benzínu.
- Uistite sa, že používate benzín s minimálnym oktánovým číslom 89 RON (USA/Kanada 87 AL).
- Ak používate benzín s nižším oktánovým číslom, než je predpísané, existuje nebezpečenstvo zvýšenia teploty motora, následkom čoho môže dôjsť k problému so zadretím piestov.
- Bezolovnatý benzín je odporúčaný na zníženie znečistenia vzduchu z dôvodu ochrany zdravia a životného prostredia.
- Nekvalitné benzíny alebo oleje môžu poškodiť tesniace krúžky, palivové rozvody alebo palivovú nádrž motora.

AKO MIEŠAŤ PALIVO

DÔLEŽITÉ! Dávajte pozor na miešanie.

1. Merajte množstvo miešaného benzínu a oleja.

8. Prevádzka

2. Naplňte trochu benzínu do čistej, schválenej palivovej nádoby (kanister).
3. Nalejte celú dávku oleja a poriadne zamiešajte.
4. Nalejte zvyšok benzínu a zmes opäť zamiešajte – najmenej počas jednej minúty. Niektoré oleje môže byť ťažké, v závislosti od prísad oleja, zamiešať. Dostatočné zamiešanie je pre životnosť motora nevyhnutné. Dávajte na to pozor. Ak je zamiešanie nedostatočné, existuje zvýšené nebezpečenstvo zadretia piesta z dôvodu abnormálne zlej zmesi.
5. Nádobu na miešanie zmesi si označte, aby ste zabránili miešaniu v iných nádobách.

NAPLNENIE PALIVOVEJ ZMESI DO ZARIADENIA

- (1) Odskrutkujte a zložte viečko z palivovej nádrže. Udržujte viečko a vstup do nádrže čisté.
- (2) Nalejte palivo do nádrže, asi do 80 % objemu nádrže.



- (3) Bezpečne dotiahnite viečko a vysušte úkvyky vzniknuté pri plnení.

VAROVANIE

Na plnenie paliva vyberte otvorený priestor. Pred naštartovaním motora sa presuňte do vzdialenosti najmenej 3 metre od miesta plnenia. Pred naplnením nádrže vypnite motor. Súčasne sa uistite, že máte v nádobe dostatočne zamiešanú zmes paliva.

NA ZABEZPEČENIE DLHEJ ŽIVOTNOSTI MOTORA NEPOUŽÍVAJTE:

- **PALIVO BEZ OLEJA (ČISTÝ BENZÍN)** – spôsobí veľmi rýchlo silné poškodenie vnútorných častí motora.
- **GASOHOL** – môže spôsobiť poškodenie gumových a/alebo plastových dielov a prerušenie mazania motora.
- **OLEJ PRE 4-TAKTNÉ MOTORY** – môže spôsobiť zanesenie zapalovacej sviečky, zablokovanie výfukového otvoru alebo zalepenie piestového krúžku.
- **Namiešané palivo, nepoužívané dlhšie ako jeden mesiac**, môže upchať karburátor a spôsobiť nesprávny chod motora.
- V prípade dlhodobého skladovania zariadenia vyprázdnite a vyčistite palivovú nádrž. Ďalej aktivujte motor a vyprázdnite karburátor od zmesi paliva.
- V prípade likvidácie použitého obalu na miešanie palivovej zmesi, využite autorizované zberné miesto.

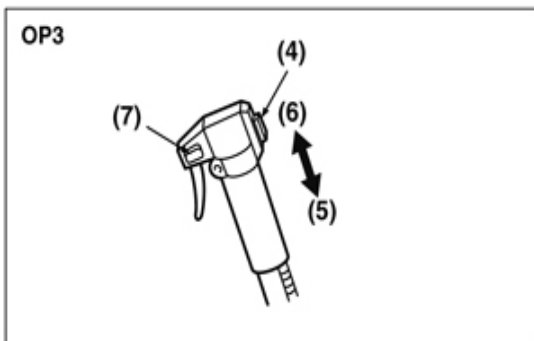
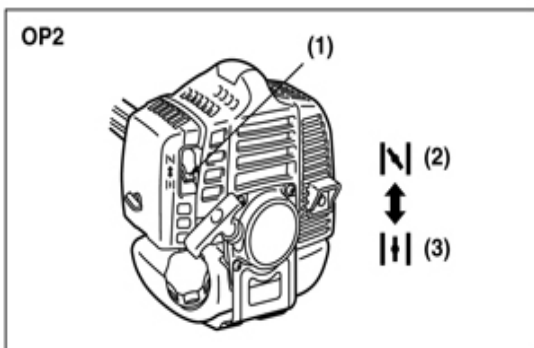

ŠTARTOVANIE MOTORA

VAROVANIE

Hneď ako sa naštartuje motor, začne sa rezná hlava otáčať.

- Položte jednotku na rovný, pevný povrch. Držte reznú hlavu nad zemou a ďalej od okolitých predmetov, pretože sa po naštartovaní motora začne hlava otáčať.

- Niekoľkokrát zapumpujte čerpadlom, kým pretekajúce palivo neprúdi priesvitnou hadičkou. (OP1).

- Presuňte páčku sýtiča do polohy „zatvorené“ (OP2).

- Nastavte zapaľovací spínač do polohy „Štart“. Zatiaľ čo potiahnete za plynovú páčku, stlačte plynové tlačidlo a uvoľnite plyn, potom je plynová páčka v „Štartovacej polohe“ (OP3).

- Zatiaľ čo pevne držíte jednotku, rýchlo zatiahnite za štartovacie lanko, kým motor nenaskočí (OP4).

- | | |
|--|-----------------------|
| (1) páčka sýtiča | (2) zatvorené |
| (3) otvorené | (4) zapaľovací spínač |
| (5) štart | (6) stop |
| (7) tlačidlo nastavenia škrtiacej klapky | |

DÔLEŽITÉ

- Zabráňte vytiahnutiu lanka až do koncovej polohy alebo rýchlemu vráteniu lanka uvoľnením ťahadla. Takéto činnosti môžu zapríčiniť poškodenie štartéra.

- Na otvorenie sýtiča presuňte páčku sýtiča smerom dole. Znovu naštartujte motor (OP2).

- Pred začatím práce nechajte motor niekoľko minút zahriať.

POZNÁMKA

- Pri okamžitom reštarte motora po jeho zastavení, nechajte sýtič otvorený.

- Presýtenie môže, vzhľadom na veľké množstvo paliva, spôsobiť zlé štartovanie. Ak sa nedá motor ani po niekoľkých pokusoch naštartovať, otvorte sýtič a opakovane ťahajte za ťahadlo lanka alebo demontujte zapaľovaciu sviečku a vysušte ju.

ZASTAVENIE MOTORA (OP3)

- Uvoľnite páčku sýtiča a nechajte motor pol minúty bežať.

- Prepňte spínač zapaľovania do polohy STOP.

DÔLEŽITÉ

- Vzhľadom na možné nebezpečenstvo sa vyhnite zastaveniu motora v okamihu ťahania za páčku sýtiča.

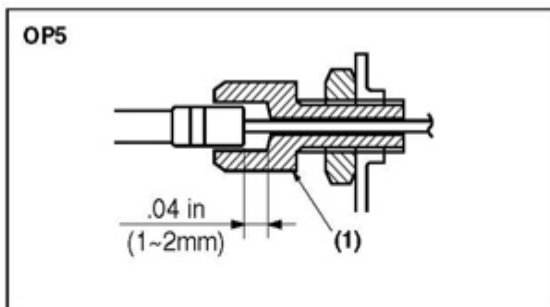

NASTAVENIE KÁBLA ŠKRTIACEJ KŁAPKY

- Normálna vôľa je 1 – 2 mm pri meraní od konca karburátora. Ak je to nutné, nastavte vôľu pomocou nastavovacieho prvku kábla.

(1) nastavovací prvok kábla

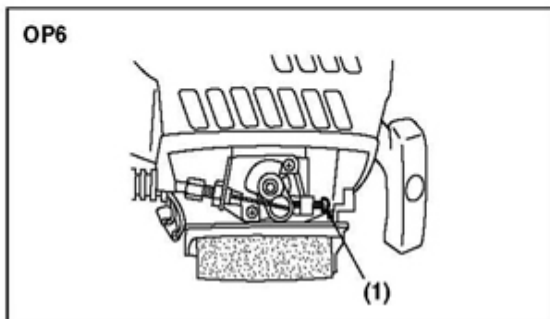

NASTAVENIE RÝCHLOSTI CHODU NAPRÁZDNO (OP6)

- Keď má motor pri chode naprázdno sklon k častému zastavovaniu, pootočte nastavovacou skrutkou doprava.
- Keď sa rezná hlava po uvoľnení spúšťa otáča, otočte nastavovacou skrutkou doľava.

(1) nastavovacia skrutka chodu naprázdno

POZNÁMKA

Pred nastavením rýchlosti chodu naprázdno zahrejte motor.

KOSENIE (POUŽITIE REZNEJ HLAVY)



VAROVANIE

Vždy používajte bezpečnostné ochranné okuliare. Nikdy sa nenakláňajte cez otáčajúcu sa reznú hlavu. Kamene alebo iné úlomky môžu byť vymrštené do očí a tváre a môžu spôsobiť vážne osobné poranenia. Keď sa jednotka používa, majte neustále pripevnený kryt proti úlomkom vždy na svojom mieste.

KOSENIE TRÁVY A BURINY

- Majte vždy na pamäti, že kosenie vykonáva koniec šnúry. Dosiahnete lepšie výsledky, keď nedôjde k nahromadeniu šnúry v mieste kosenia. Dovoľte jednotke kosiť trávu jej vlastnou rýchlosťou.

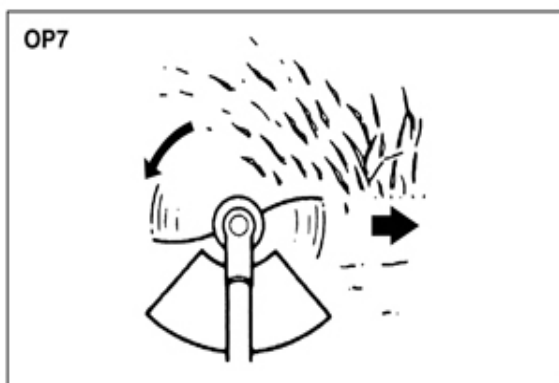

- Držte jednotku tak, aby bola hlava nad zemou naklonená v smere dotyku, pod uhlom 20 stupňov (OP7).

- Kosením smerom zľava doprava môžete zabrániť vyvráteniu úlomkov.

- Pri kosení ťažkého porastu používajte pomalý, premyslený pohyb. Rýchlosť pohybu kosenia sa odvíja od koseného materiálu. Ťažký porast bude vyžadovať pomalší pohyb, než porast ľahší.

- Nikdy jednotkou príliš nekývajte, môžete sa, stratou kontroly rovnováhy nad jednotkou, dostať do nebezpečnej situácie.

- Skúšajte ovládať pohyb kosenia pohybom bokov, než položením plnej pracovnej záťaže na ruky a paže.

- Dávajte pozor, aby nedošlo k namotaniu drôtu, trávy alebo odumretého, suchého dlhého porastu okolo reznej hlavy. Takéto materiály môžu hlavu zastaviť a spôsobiť zaseknutie spojky, čo môže mať za následok zaseknutie systému, ak sa to stáva pravidelne.

NASTAVENIE DĹŽKY ŠNÚRY

- Váš krovinorez je vybavený typom poloautomatickej hlavy s nylonovou šnúrou, ktorý umožňuje obsluhu posúvať šnúru bez zastavenia motora. Keď je šnúra krátka, ľahko kliknite hlavou o zem, zatiaľ čo motor beží na plný plyn.
- Zakaždým, keď ťuknete hlavou, dôjde k predĺženiu šnúry o cca 1" (25,4 mm). Pre lepší efekt kliknite hlavou o vedľajší, už posekaný povrch alebo tvrdú zem. Vyhnite sa klepaniu do hustej, vysokej trávy, pretože môže dôjsť vplyvom preťaženia k zastaveniu motora.

9. Údržba

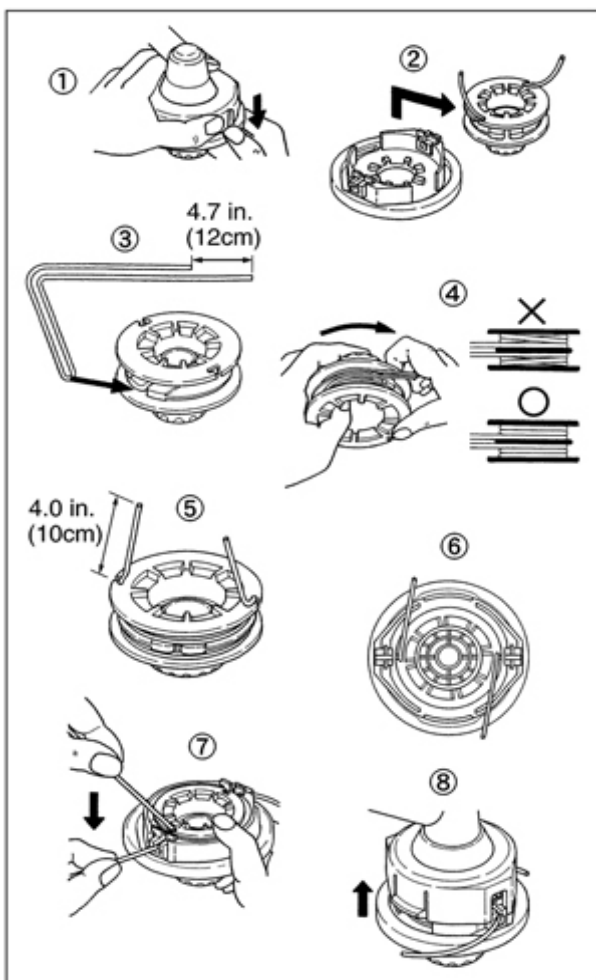

DOPLNENIE NYLONOVEJ ŠNÚRY

Pri výmene šnúry použite priemer 0,095" (2,4 mm). Na cievku s hlavou s priemerom 4" je možné navíť až 20 stôp (8 m). Vyhnite sa používaniu dlhšej šnúry. Môže znížiť výkon kosenia.



VAROVANIE
Z bezpečnostných dôvodov nepoužívajte drôtom zosilnenú šnúru.

1. Zovrite ryhovanú plochu na oboch stranách krytu cievky a vyháknite spodné viečko.
2. Vyberte cievku a vytiahnite zvyšok starej šnúry. Naviňte novú šnúru tak, že jedna polovica šnúry je o 4,7" (12 cm) kratšia než druhá. Potom zahnite ohnutý koniec šnúry do drážky cievky.
3. – 4. Naviňte šnúru v správnom smere, ako je zobrazené na cievke.
5. Zasuňte každý koniec šnúry do drážky na konci cievky. Potom pretiahnite konce cez očká krytu cievky. Uistite sa, že pružina a podložky sú nasadené správne.
6. Zatiaľ čo držíte cievku proti krytu, zatiahnite konce šnúry, aby ste ich uvoľnili z drážky.
7. – 8. Vyrovnajte drážku na dne viečka s háčikom na kryte, zatlačte na viečko proti krytu, kým nezacvakne.



VAROVANIE
Pred vykonávaním akejkoľvek údržby na zariadení sa uistite, že je motor vypnutý a studený. Kontakt s otáčajúcou sa reznou hlavou alebo horúcim tlmáčom môže spôsobiť poranenie osôb.

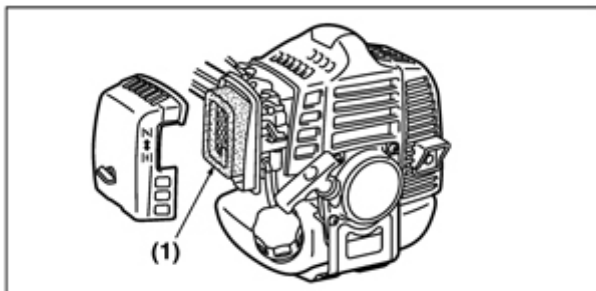

VZDUCHOVÝ FILTER

Vzduchový filter, ak je upchatý, znižuje výkon motora. Skontrolujte a vyčistite filter v horúcej, mydlovej vode, ak je to nevyhnutné. Pred inštaláciou ho poriadne vysušte. Ak je filter poškodený alebo vpadnutý, vymeňte ho za nový.

(1) vzduchový filter

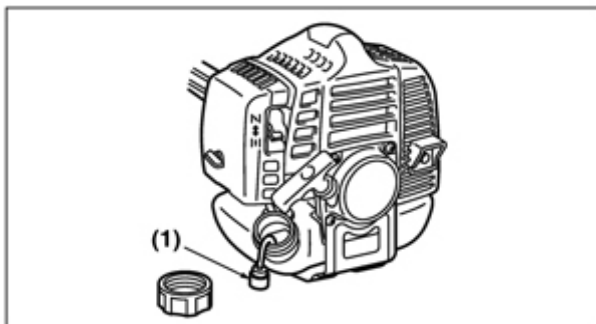

PALIVOVÝ FILTER

Ak je prívod paliva do motora nedostatočný, skontrolujte možné zablokovanie palivového viečka a palivového filtra.

(1) palivový filter

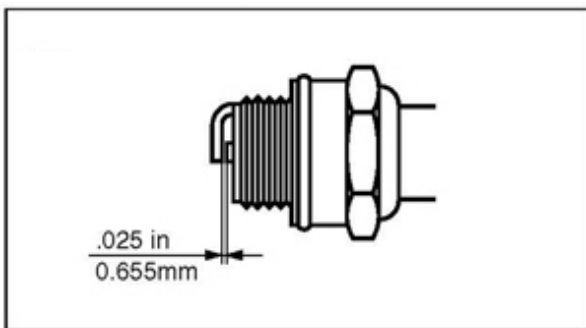

ZAPAĽOVACIA SVIEČKA

- Problémy pri štartovaní a nesprávne zapalovanie sú často zapríčinené znečistenou zapalovacou sviečkou. Vyčistite zapalovaciu sviečku a skontrolujte, či má rozstup zapalovacej sviečky správny rozmer.

DÔLEŽITÉ

- Majte na pamäti, že používanie iných než navrhnutých sviečok môže spôsobiť poruchy chodu alebo prehrievanie motora a jeho poškodenie. Pri inštalácii zapalovacej sviečky najskôr naskrutkujte a dotiahnite sviečku prstami a potom ju dotiahnite o štvrtinu otáčky nástrčným kľúčom.

UŤAHOVACÍ KRÚTIACI MOMENT 9,8 – 11,8 N.m.

TLMIČ



VAROVANIE

Pravidelne kontrolujte možné uvoľnenie spojov, poškodenie alebo koróziu tlmíča. Ak je zistený akýkoľvek náznak úniku výfukových plynov, zastavte používanie zariadenia a nechajte ho okamžite opraviť.

- **Majte na pamäti, že ak tak neurobíte, môže dôjsť k požiaru motora.**

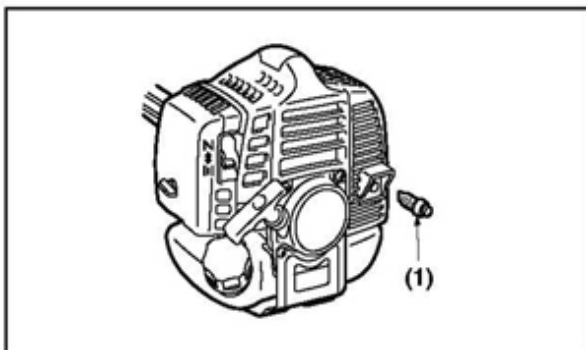

LAPAČ ISKIER

- Tlmič je vybavený lapačom iskier, ktorý bráni úniku žeravého karbónu z výfukového otvoru. Pravidelne kontrolujte a čistite oceľovou kefou, ak je to nutné.

(1) lapač iskier

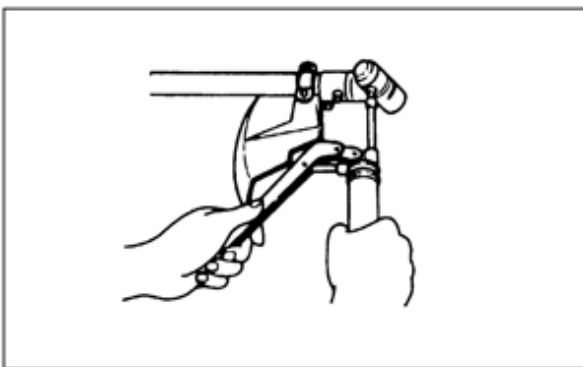

SKRIŇA PREVODOVKY

- Prevody sú v skriní prevodovky mazané viacúčelovým mazadlom na báze lítia. Doplňujte nové mazadlo každých 25 hodín prevádzky alebo častejšie, v závislosti od prevádzkových podmienok.
- Demontujte výpustnú skrutku v skriní prevodovky naproti maznici, aby ste mohli pred aplikáciou nového, vypustiť starý olej.

NASÁVACIE OTVORY CHLADIACEHO VZDUCHU VAROVANIE



- Po zastavení motora sa nedotýkajte holými rukami valca, tlmiča alebo zapalovacej sviečky. Motor sa môže pri prevádzke veľmi zahriať. Dotyk môže mať za následok vážne popálenie.
- Pri kontrole stavu zariadenia pred použitím, skontrolujte priestor okolo tlmiča, odstráňte akékoľvek drevené triesky alebo listy, ktoré sa môžu na krovínorez nalepiť. Ak tak neurobíte, tlmič sa môže prehriať a následne môže spôsobiť požiar motora. Pred použitím zariadenia sa vždy uistite, že je tlmič čistý a nezanesený drevenými hoblinami, listím alebo inými nečistotami.
- Kontrolujte nasávacie otvory chladiaceho vzduchu a oblasť okolo chladiacich rebier valca po každých 25 hodinách prevádzky, či nie sú zablokované. Odstráňte všetky nečistoty prilepené na krovínorez. Majte na pamäti, že aby ste boli schopní zistiť stav hornej časti valca, je nutné odstrániť horný kryt motora.

DÔLEŽITÉ

- Nečistoty sa nalepia a spôsobia zablokovanie priestorov okolo nasávacích otvorov chladiaceho vzduchu alebo medzi rebrovaním chladienia valca. To môže spôsobiť prehrievanie motora a v konečnom dôsledku mechanické poškodenie častí krovínorezu.

- (1) valec
- (2) nasávacie otvory chladiaceho vzduchu

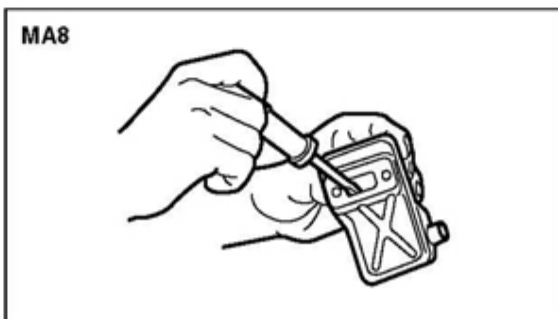
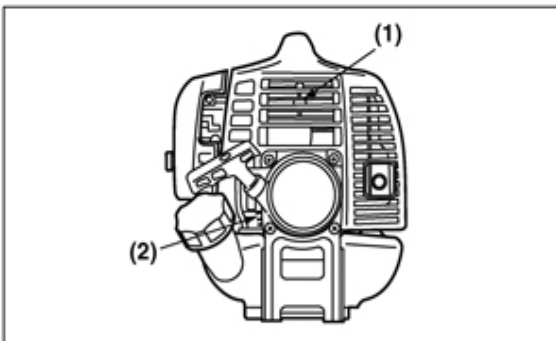

PROCEDÚRY VYKONÁVANÉ PO KAŽDÝCH 100 HODINÁCH POUŽÍVANIA

1. Demontujte tlmič, vložte skrutkovač do štrbín a vyčistite nanosený karbón. Súčasne odstráňte karbónové usadeniny z ventilačných otvorov tlmiča a výfukového otvoru valca.
2. Dotiahnite všetky skrutky, matice a fittingy.
3. Pohľadom skontrolujte v miestach medzi spojovým obložením a bubnom či nepresakuje olej alebo vazelína a či nemusia byť zotreté použitím bezolovnatého benzínu alebo benzínu bez oleja.

Údržba, výmena alebo oprava zariadenia a systémov emisnej kontroly sa môžu vykonávať individuálne alebo firmou, ktorá nevykonáva opravy motorov cestných vozidiel.

	System/diel	Procedúry	Pred použitím	Každých 25 hodín	Každých 50 hodín	Každých 100 hodín	Poznámka
MOTOR	Úniky paliva, úkvy paliva	Vysušenie	✓				
	Nádrž paliva, vzduchový filter, palivový filter	Kontrola, vyčistenie	✓	✓			Výmena, ak je to nutné
	Nastavovacia skrutka chodu naprázdno	Pozrite Nastavenie rýchlosti chodu naprázdno	✓				Výmena karburátora, ak je potrebné
	Zapaľovacia sviečka	Vyčistenie a nastavenie			✓		Medzera 0,025" (0,6 – 0,7 mm) výmena, ak je nutná
	Rebrá valca, ventil. otvory chlad. vzduchu	Vyčistenie		✓			
	Tlmič, lapač iskier, výfukový otvor	Vyčistenie				✓	
HRIAD	Plynová páčka, Spínač zapaľovania	Kontrola funkcie	✓				
	Rezné časti	Výmena, ak je potrebná	✓				
	Kryt úlomkov	Kontrola pripojenia	✓				
	Prevodovka	Mazanie		✓			
	Skrutky, matice	Dotiahnutie, výmena	✓			✓	Nie nastavovacie skrutky

10. Návod na odstraňovanie porúch

Prípád 1. Problémy pri štartovaní

KONTROLA	PRAVDEPODOBNÁ PRÍČINA	AKCIE
Palivová nádrž	→ zlé palivo	→ vypustite a použite správne palivo
Palivový filter	→ upchatý paliv. filter	→ vyčistiť
Nastav. skrutka karburátora	→ mimo bežného rozsahu	→ nastaviť na normálny rozsah
Iskrenie (nie sú iskry)	→ zanesená/mokrú sviečka	→ vyčistiť, vysušiť
	→ nesprávny rozstup	→ nastavte správnu medzeru (0,6 – 0,7 mm)
Zapaľovacia sviečka	→ odpojená	→ znovu dotiahnuť

Prípád 2. Motor štartuje, ale nebeží/ Ťažký reštart

KONTROLA	PRAVDEPODOBNÁ PRÍČINA	AKCIE
Palivová nádrž	→ zlé alebo staré palivo	→ vypustite a použite správne palivo
Nastavovacia skrutka karburátora	→ mimo bežného rozsahu	→ nastaviť na normálny rozsah
Tlmič, valec (výfukový otvor)	→ nahromadený korbón	→ vyčistiť
Vzduchový filter	→ upchatý prachom	→ umyť
Rebrá valca, kryt ventilátora	→ upchatý prachom	→ umyť

Technická špecifikácia:

Typ motora: 2-taktný jednovalec

Chladienie: vzduchom

Menovitý výkon: 1,25 kW

Garantovaná hladina akustického výkonu LWA: 113 dB (A)

Otáčky: 7500 / min

Hladina akustického tlaku LpA: 102 dB (A)

Objem: 43 cm³

Objem palivovej nádrže: 850 ml Hmotnosť: 7 kg

ZÁRUČNÉ PODMIENKY SHARKS

Záručný list patrí k predávanému výrobku zodpovedajúceho čísla ako jeho neoddeliteľná súčasť. Strata originálu záručného listu bude dôvodom k neuznaniu záručnej opravy. Na výrobky je zákazníkovi (súkromnej osobe) poskytovaná záručná doba 24 mesiacov odo dňa nákupu. Pre firemných zákazníkov (IČO) je poskytovaná záručná doba 12 mesiacov odo dňa nákupu.

V záručnej dobe autorizovaný servis Sharks bezplatne odstráni všetky vady produktu spôsobené výrobnou závadou alebo chybným materiálom. Výrobca garantuje zachovanie zodpovedajúcich funkčných vlastností náradia a jeho bezpečnú prevádzku iba v prípade realizácie všetkých servisných zásahov na náradí v autorizovanom servise.

Záruka zaniká v týchto prípadoch:

- ak ide o prirodzené opotrebovanie funkčných častí výrobku v dôsledku používania stroja;
- výrobok bol používaný v rozpore s návodom na obsluhu;
- závada vznikla neprípustným zásahom do výrobku (vrátane zásahu a úprav neautorizovaným servisom);
- poškodenie bolo spôsobené vonkajšími vplyvmi, napríklad znečistením, vystavením stroja nevhodným poveternostným podmienkam;
- výrobok je mechanicky poškodený vinou užívateľa, podľa posúdenia servisného strediska bežná údržba výrobku, napr. premazanie, vyčistenie stroja nie je považovaná za záručnú opravu.

Servis pre Slovensko:

Reklamácie uplatňujte na telefónnom čísle: 0917 452357

e-mail: sharks-slovakia@hotmail.com

Reklamáciu uplatňujte u svojho obchodníka, prípadne odovzdajte výrobok priamo do servisu (najlepšie v originálnom balení Sharks) so všetkými potrebnými podkladmi. Po obdržaní kompletného výrobku v nerozloženom stave posúdi servis oprávnenosť reklamácie. Prípadné záručné opravy potvrdí servis do záručného listu, ktorý je súčasťou tohto manuálu českej verzie.

Záručná lehota sa predlžuje o čas od prevzatia reklamácie servisom (obchodníkom) po odovzdaní opraveného výrobku späť zákazníkovi. Dovozca si vyhradzuje 30 dní na posúdenie reklamácie z hľadiska nároku na bezplatnú opravu (náhradu) v rámci záruky. Predávajúci je povinný pri predaji zoznámiť kupujúceho s obsluhou výrobku, výrobok predviesť a riadne vyplniť záručný list.



Tento produkt nevyhadzujte do komunálneho zmiešaného odpadu. Spotrebiteľ je povinný odovzdať toto zariadenie na zbernom mieste, kde sa zabezpečuje recyklácia elektrických alebo elektronických zariadení. Ďalšie informácie o separovanom zbere a recyklácii získate na miestnom obecnom úrade, firme zabezpečujúcej zber vášho komunálneho odpadu alebo v predajni, kde ste výrobok kúpili.

Vyhlásenie o zhode ES
EC Declaration of Conformity
vydané podľa § 13 zákona č. 22/1997 Zb. v platnom znení

My:

Steen QOS, s.r.o.,
Bor 3, 360 01, Karlovy Vary;
IČO 279 729 41

prehlasujeme na svoju výlučnú zodpovednosť, že

výrobok: **Motorový krovínorez Sharks SH 415**
typ: **SHK364**

záhradné zariadenie určené na udržiavanie a kosenie trávniku či krovín pre súkromné použitie domácich záhrad a tráv, na ktoré sa toto vyhlásenie vzťahuje, je za podmienok obvyklého použitia bezpečný a je v zhode s nasledujúcimi technickými predpismi:

Európske harmonizované normy

EN ISO 14982
EN ISO 11806-1
EN 55012
EN ISO 5395-1
EN ISO 5395-2

a týmito smernicami

2006/42/ES (98/37/EEC)
2006/95/ES
2004/108/ES
2005/88/ES (86/594/EHS; 2000/14/ES)
97/68/EC
2010/26/EÚ
89/336/EEC v znení 92/31/EEC

Akustické výkony v súlade s Nariadením Rady 2000/14/ES:
Garantovaná hladina akustického výkonu L_{wa}: 113 dB (A)
Hladina akustického tlaku L_{pA}: 102 dB (A)

Posudzovanie zhody bolo vykonané postupom podľa § 12, ods. 3 písm. a) zákona č. 22/1997 Zb., v platnom znení.

Vydané v Karlových Varoch dňa 24. 11. 2014

Meno: Jan Beneš
Funkcia: konateľ

